

# **SOMMAIRE**

## **MARQUES**

	Pages
■ Marques de fabrique, de commerce ou de service .....	3
■ Note d'information sur la protection des marques.....	4
■ Barème des taxes applicables aux marques.....	5
■ Classification internationale des produits et des services aux fins de l'enregistrement des marques établies en vertu de l'Arrangement de Nice (9 <sup>ème</sup> Edition).....	6
■ Marques de fabrique, de commerce ou de service enregistrées.....	7
■ Inscriptions au registre national des marques de fabrique et de commerce ou des dessins et modèles. ....	82

## **BREVETS D'INVENTIONS**

■ Brevets d'inventions (en abrégés descriptifs) .....	84
■ Formalités liées au dépôt d'une demande de brevet d'invention .....	85
■ Barème des taxes applicables aux brevets d'inventions .....	86
■ Brevets d'inventions délivrés .....	87

# Marques de Fabrique, de Commerce ou de Services

## \* Sont publiées dans ce bulletin:

Les enregistrements de marques effectués en application de l'article 5 de l'Ordonnance N° 03 – 06 du 19 Juillet 2003, relative aux marques de fabrique et de commerce. Ces enregistrements bénéficient d'une protection de dix (10) ans à compter de la date du dépôt de la demande d'enregistrement.

## \* Ne sont pas publiées dans ce bulletin:

Les enregistrements internationaux dont la protection est étendue à l'Algérie, dans le cadre de l'Arrangement de Madrid concernant l'enregistrement international des marques auquel l'Algérie est partie.

Ces enregistrements sont publiés par l'Organisation Mondiale de la Propriété Intellectuelle, dans la revue (Gazette OMPI des marques internationales) qui peut être consultée à L'INAPI.

### Avis aux Abonnés

\* Les abonnements au BOPI prennent effet le premier janvier de l'année en cours, quelle que soit la date à laquelle la souscription est faite.

### Administration

Adresse: INAPI 42, rue Larbi Ben M'Hidi (3ème étage) - BP 403 - Alger Gare

☎ : (021) 73 - 23 - 58      (021) 73 - 59 - 39

Fax: (021) 73 - 55 - 81      (021) 73 - 96 - 44

Web : [http : // www. Inapi. org](http://www.inapi.org) - e-mail : [Marques @ inapi. org](mailto: Marques @ inapi. org)

# NOTE D'INFORMATION SUR LA PROTECTION DES MARQUES

---

Le dépôt d'une marque est subordonné à la remise ou l'envoi à l'INAPI des pièces suivantes:

- 1) Une demande d'enregistrement de marque (en 5 exemplaires fournis par l'INAPI) datée, signée et à compléter à la machine aux rubriques 1,4 et 5 ; les reproductions de la marque, en noir et blanc, devront être apposées dans le cadre réservé à cet effet et deux reproductions supplémentaires de la marque devront y être annexées ;

Pour la désignation des produits ou des services et l'indication des classes concernées, il convient de se référer à la classification internationale des produits et des services aux fins de l'enregistrement des marques.

- 2) 5 reproductions en couleurs, si celles-ci sont revendiquées ; il y a lieu dans ce cas, de compléter la rubrique 3 de la demande.
- 3) Un chèque libellé à l'ordre de l'INAPI d'un montant de Quatorze mille (14.000) dinars algériens, pour le dépôt d'une marque dans une seule classe de produits ou de services; si le dépôt concerne plusieurs classes, la taxe par classe de Deux mille (2.000 DA) dinars sera multipliée par le nombre de classes indiquées ;

Toutefois, il convient de requérir, avant le dépôt de la marque, une recherche d'antériorité auprès de nos services qui portera sur toutes les marques enregistrées (nationales et internationales étendues à l'Algérie) et ce, afin de vous assurer que la marque choisie n'a pas déjà été enregistrée au profit d'un tiers ; cette recherche est soumise au paiement préalable d'une taxe nationale.

La durée de la protection accordée à la marque enregistrée est de 10 ans à compter de la date de dépôt; cette protection pourra être indéfiniment renouvelée pour des périodes d'égales durées.

Si des modifications concernant la propriété de la marque interviennent au cours de la période de protection (cession, concession de licence etc...) il conviendra d'en demander l'inscription au registre des marques et ce, à peine de nullité des actes concernés par l'ordonnance n° 03 – 06 du 19 Juillet 2003, relative aux marques, ainsi qu'aux textes pris pour son application.

**TAXES PARAFISCALES RELATIVES AUX MARQUES  
DE FABRIQUE, DE COMMERCE OU DE SERVICES  
EN APPLICATION DE LA LOI DE FINANCES POUR L'ANNEE 2007**

CODE	NATURE DES TAXES	TARIF UNITAIRE (en dinars)
<b>TAXES DE DEPOT OU DE RENOUVELLEMENT</b>		
746-01	Taxe de dépôt.....	14.000
	Taxe de renouvellement.....	15.000
746-02	Taxe d'enregistrement par classe de produits ou de service.....	2.000
746-03	Taxe de revendication de priorité.....	1.000
<b>TAXES POSTERIEURES AUX DEPOTS</b>		
746-04	Taxe de délivrance d'un certificat d'identité.....	800
746-05	Taxe de renonciation à l'utilisation d'une marque.....	800
746-06	Surtaxe de retard pour le renouvellement d'une marque.....	800
<b>TAXES DES RECHERCHES, COPIES</b>		
746-07	Taxe de recherche à l'identique par marque.....	1.600
	Taxe de recherche à l'identique au-delà d'une par classe supplémentaire.....	400
746-08	Taxe de recherche de similitude dans 3 classes.....	3.000
	Taxe au-delà de la troisième classe.....	500
746-09	Taxe de correction d'erreur matérielle, par marque.....	400
746-10	Taxe de délivrance d'une copie certifiée conforme d'un document de marque.....	400
746-11	Taxe de délivrance d'une copie de règlement d'utilisation d'une marque collective, par page.....	400
<b>TAXES RELATIVES AU REGISTRE DES MARQUES</b>		
746-12	Taxe d'inscription d'acte portant cession ou concession d'une marque ou transfert par succession.....	3.000
	- pour chacune des marques suivantes visées dans le même bordereau.....	200
746-13	Taxe d'inscription de toute autre nature, relative à une marque.....	1.600
	- pour chacune des marques suivantes visées dans le même bordereau.....	200
746-14	Taxe de délivrance d'une copie certifiée d'inscription au registre des marques ou certificat constatant qu'il n'en existe aucune.....	800
<b>TAXE POUR DEPOT D'UNE MARQUE D'ENREGISTREMENT INTERNATIONAL</b>		
746-15	Taxe nationale pour la demande d'enregistrement international d'une marque....	4.000

## Classification internationale des produits et de services aux fins de l'enregistrement des marques établie en vertu de l'Arrangement de Nice

### LISTE DES CLASSES ( Neuvième édition )

#### Produits

1. Produits chimiques destinés à l'industrie, aux sciences, à la photographie, ainsi qu'à l'agriculture, l'horticulture et la sylviculture; résines artificielles à l'état brut, matières plastiques à l'état brut; engrais pour les terres; compositions extinctrices; préparations pour la trempe et la soudure des métaux; produits chimiques destinés à conserver les aliments; matières tannantes; adhésifs (matières collantes) destinés à l'industrie.
2. Couleurs, vernis, laques; préservatifs contre la rouille et contre la détérioration du bois; matières tinctoriales; mordants; résines naturelles à l'état brut; métaux en feuilles et en poudre pour peintres, décorateurs, imprimeurs et artistes.
3. Préparations pour blanchir et autres substances pour lessiver; préparations pour nettoyer, polir, dégraisser et abraser; savons; parfumerie, huiles essentielles, cosmétiques, lotions pour les cheveux; dentifrices.
4. Huiles et graisses industrielles; lubrifiants; produits pour absorber, arroser et lier la poussière; combustibles (y compris les essences pour moteurs) et matières éclairantes; bougies et mèches pour l'éclairage.
5. Produits pharmaceutiques et vétérinaires; produits hygiéniques pour la médecine; substances diététiques à usage médical, aliments pour bébés; emplâtres, matériel pour pansements; matières pour plomber les dents et pour empreintes dentaires; désinfectants; produits pour la destruction des animaux nuisibles; fongicides, herbicides.
6. Métaux communs et leurs alliages, matériaux de construction métalliques; constructions transportables métalliques; matériaux métalliques pour les voies ferrées; câbles et fils métalliques non électriques; serrurerie et quincaillerie métalliques; tuyaux métalliques; coffres-forts; produits métalliques non compris dans d'autres classes; minerais.
7. Machines et machines-outils; moteurs (à l'exception des moteurs pour véhicules terrestres); accouplements et organes de transmission (à l'exception de ceux pour véhicules terrestres); instruments agricoles autres que ceux actionnés manuellement; couveuses pour les oeufs.
8. Outils et instruments à main entraînés manuellement; coutellerie, fourchettes et cuillers; armes blanches; rasoirs.
9. Appareils et instruments scientifiques, nautiques, géodésiques, photographiques, cinématographiques, optiques, de pesage, de mesurage, de signalisation, de contrôle (inspection), de secours (sauvetage) et d'enseignement; appareils et instruments pour la conduite, la distribution, la transformation, l'accumulation, le réglage ou la commande du courant électrique; appareils pour l'enregistrement, la transmission, la reproduction du son ou des images; supports d'enregistrement magnétiques, disques acoustiques; distributeurs automatiques et mécanismes pour appareils à prépaiement; caisses enregistreuses, machines à calculer, équipement pour le traitement de l'information et les ordinateurs; extincteurs.
10. Appareils et instruments chirurgicaux, médicaux, dentaires et vétérinaires, membres, yeux et dents artificiels; articles orthopédiques; matériel de suture.
11. Appareils d'éclairage, de chauffage, de production de vapeur, de cuisson, de réfrigération, de séchage, de ventilation, de distribution d'eau et installations sanitaires.
12. Véhicules; appareils de locomotion par terre, par air ou par eau.
13. Arme à feu; munitions et projectiles; explosifs; feux d'artifice.
14. Métaux précieux et leurs alliages et produits en ces matières ou en plaqués non compris dans d'autres classes; joaillerie, bijouterie, pierres précieuses; horlogerie et instruments chronométriques.
15. Instruments de musique.
16. Papier, cartons et produits en ces matières, non compris dans d'autres classes; produits de l'imprimerie; articles pour reliures; photographies; papeterie; adhésifs (matières collantes) pour la papeterie ou le ménage; matériel pour les artistes; pinceaux; machines à écrire et articles de bureau (à l'exception des meubles); matériel d'instruction ou d'enseignement (à l'exception des appareils); matières plastiques pour l'emballage (non comprises dans d'autres classes); caractères d'imprimerie; clichés.
17. Caoutchouc, gutta-percha, gomme, amiante, mica et produits en ces matières non compris dans d'autres classes; produits en matières plastiques mi-ouvrés; matières à calfeutrer, à étouper et à isoler; tuyaux flexibles non métalliques.
18. Cuir et imitations du cuir, produits en ces matières non compris dans d'autres classes; peaux d'animaux; malles et valises<sup>A</sup> parapluies, parasols et cannes; fouets et sellerie.
19. Matériaux de construction non métalliques; tuyaux rigides non métalliques pour la construction; asphalte, poix et bitume; constructions transportables non métalliques; monuments non métalliques.
20. Meubles, glaces (miroirs), cadres; produits (non compris d'autres classes) en bois, liège, roseau, jonc, osier, corne, os, ivoire, baleine, écaïlle, ambre, nacre, écume de mer, succédanés de toutes ces matières ou en matières plastiques.
21. Ustensiles et récipients pour le ménage ou la cuisine (ni en métaux précieux, ni en plaqué); peignes et éponges; brosses (à l'exception des pinceaux); matériaux pour la brosse; matériel de nettoyage; paille de fer; verre brut ou mi-ouvré (à l'exception du verre de construction); verrerie, porcelaine et faïence non compris dans d'autres classes.
22. Cordes, ficelles, filets, tentes, bâches, voiles, sacs (non compris dans d'autres classes); matières de rembourrage (à l'exception de caoutchouc ou des matières plastiques); matières textiles fibreuses brutes.
23. Fils à usage textile.
24. Tissus et produits textiles non compris dans d'autres classes, couvertures de lit et de table.
25. Vêtements, chaussures, chapellerie.
26. Dentelles et broderies, rubans et lacets; boutons, crochets et oeillets, épingles et aiguilles; fleurs artificielles.
27. Tapis, paillasons, nattes, linoléum et autres revêtements de sols; tentures murales non en matières textiles.
28. Jeux, jouets; articles de gymnastique et de sport non compris dans d'autres classes; décorations pour arbres de Noël.
29. Viande, poisson, volaille et gibier; extraits de viande; fruits et légumes conservés, séchés et cuits; gelées, confitures, compotes; oeufs, lait et produits laitiers; huiles et graisses comestibles.
30. Café, thé, cacao, sucre, riz, tapioca, sagou, succédanés du café; farines et préparations faites de céréales, pain, pâtisserie et confiserie, glaces comestibles; miel, sirop de mélasse; levure, poudre pour faire lever; sel, moutarde; vinaigre, sauces (condiments); épices; glace à rafraîchir.
31. Produits agricoles, horticoles, forestiers et graines, non compris dans d'autres classes; animaux vivants; fruits et légumes frais; semences, plantes et fleurs naturelles; aliments pour les animaux; malt.
32. Bières; eaux minérales et gazeuses et autres boissons non alcooliques; boissons de fruits et jus de fruits; sirops et autres préparations pour faire des boissons.
33. Boissons alcooliques (à l'exception des bières).
34. Tabac; articles pour fumeurs; allumettes.

#### Services

35. Publicité; gestion des affaires commerciales; administration commerciales; travaux de bureau.
36. Assurances; affaires financières; affaires monétaires; affaires immobilières.
37. Construction; réparation; services d'installation.
38. Télécommunications.
39. Transport; emballage et entreposage de marchandises; organisation de voyages.
40. Traitement de matériaux.
41. Education; formation; divertissement; activités sportives et culturelles.
42. Services scientifiques et technologiques ainsi que services de recherches et de conception y relatifs; services d'analyses et de recherches industrielles; conception et développement d'ordinateurs et de logiciels; services juridiques.
43. Services de restauration (alimentation); hébergement temporaire.
44. Services médicaux; services vétérinaires; soins d'hygiène et de beauté pour êtres humains ou pour animaux; services d'agriculture, d'horticulture et de sylviculture.
45. Services personnels et sociaux rendus par des tiers destinés à satisfaire les besoins des individus; services de sécurité pour la protection des biens et des individus.

# **Marques de Fabrique, de Commerce ou de Service Enregistrées**

---

**Codes « INID » normalisés recommandés et minimum  
requis pour l'identification des données bibliographiques  
des marques**

- (111) Numéro d'ordre de l'enregistrement**
- (151) Date de l'enregistrement**
- (210) Numéro d'ordre de la demande**
- (230) Données relatives aux expositions**
- (300) Données relatives à la priorité selon la convention de Paris**
- (511) Classification internationale des produits et services**
- (540) Reproduction de la marque**
- (732) Nom et adresse du titulaire de l'enregistrement**
- (740) Nom du mandataire**

(111) 73401 (151) 11 Février 2007

(210) 70331

(732) SOCIETE SAOUDIENNE SPIMACO- ALGER  
Bois des Cars II, Villa N° 95 Delly Ibrahim, Alger  
ALGERIE.

## DIFORTIME

(511) 5, 35.

Produits pharmaceutiques et leurs commercialisations.

(111) 73402 (151) 10 Février 2007

(210) 70313

(732) BYD COMPANY LIMITED.  
Yan An Road, Kuichong, Longgang,  
Shenzhen 518119,  
REPUBLIQUE POPULAIRE DE CHINE.

(740) Abu-Ghazaleh Intellectual Property



(511) 12, 37.

Véhicules de locomotion par terre, par air et par eau; véhicules électriques; voitures; moteurs pour véhicules terrestres; alarmes anti-vol pour véhicules, carrosserie d'automobiles; motocyclettes, bicyclettes ; chariots; pneumatiques de véhicules; volants pour véhicules; indicateurs de direction pour véhicules; garnitures intérieures de véhicules; funiculaires ; voitures d'enfants ; trousse pour la réparation des chambres à air ; portes bagage pour véhicules; roues de véhicules; avions; navires tous compris dans la classe 12. Supervision de construction de bâtiments, construction d'usine, exploitation minière, installation et réparation de matériel de chauffage, installation et réparation d'appareils électriques, réparation et maintenance d'automobiles, stations service, constructions navales, traitement contre la rouille, rechapage de pneus, graissage de véhicules, réparations d'appareils photographiques, traitements anti-rouille, pour les véhicules, polissage de véhicules, rembourrage de meubles, installation entretien et réparation de machines, vulcanisation de pneus( réparation), entretien nettoyage et réparation du cuir, installation, maintenance, et réparation d'équipements informatiques, nettoyage de véhicules ( tous compris dans la classe 37).

(111) 73403 (151) 21 Février 2007

(210) 70437

(732) AVENTIS-PHARMA SA  
20, Avenue Raymond Aron 92160 Antony  
FRANCE.

(740) A. Boukrami

## FLAGENTYL

(511) 5.

Des produits pharmaceutiques.

(111) 73404 (151) 16 Avril 2008

(210) 81112

(732) EURL BEST FORM IMPORT EXPORT  
11, Rue Hamid Cherif Abdellah,  
Ain Oulmène 19200, Sétif,  
ALGERIE.

(740) M. A. Badri

## CYTO GAINER

(511) 5.

Vitamines et compléments alimentaires diététiques et nutritionnels.

(111) 73405 (151) 19 Avril 2008

(210) 81124

(732) JANISSAIRE IMPORT COMPANY (JIC)  
Complexe les Cascades Das Ben Haddadi RN  
N° 41 Chéraga, Alger  
ALGERIE.



(511) 19.

Matériaux de construction non métalliques ; tuyaux rigides non métalliques pour la construction ; asphalte,

poix et bitume constructions transportables non métalliques monuments non métalliques.

(111) 73406 (151) 01 Juillet 2009

(210) 91993

(732) SARL EL KAWTHAR  
66, Rue Ali HADDAD El Mouradia, Alger  
ALGERIE.

**SOLARIO**

(511) 32.

Boissons de fruits, et jus de fruits, sirops et autres préparations pour faire des boissons.

(111) 73407 (151) 10 Août 2009

(210) 82477

(732) BASF AGRO B.V., ARNHEIM (NL)  
ZWEIGNIEDERLASSUNG WADENSWIL  
Une Société de droit Suisse  
Moosacherstrasse 2, 8804 AU,  
SUISSE.

(740) A. Boukrami

**MYTHIC**

(511) 5.

Insecticides, rodenticides.

(111) 73408 (151) 11 Août 2009

(210) 82485

(732) NEOMEDIC  
Zone Industrielle le Palma N° 10-  
BP 62 A El-Khroub, Constantine  
ALGERIE.

**NEOTADINE**

**DCI**  
**loratadine**

(511) 5.

Produits pharmaceutiques.

(111) 73409 (151) 20 Août 2009

(210) 82558

(732) ALGERIAN PHARMACEUTICAL INSTITUTE  
27, Cité El Mouna Constantine  
ALGERIE.



(511) 5, 39.

Produits pharmaceutiques (médicaments). A usage humain, service de distribution.

(111) 73410 (151) 20 Août 2009

(210) 82561

(732) ALGERIAN PHARMACEUTICAL INSTITUTE  
27, Cité El Mouna Constantine  
ALGERIE.



(511) 5, 33.

Produits pharmaceutiques (médicaments). A usage humain, service de distribution.

(111) 73411 (151) 26 Août 2008

(210) 82587

(732) Monsieur KOULOUGHLI Benali  
37, Rue des Cascades Tlemcen  
ALGERIE.



## AGA-DUR

(511) 29, 39.

Hoummos pâte de pois chiche. Farine et préparations faites de céréales.

(111) 73412

(151) 27 Août 2008

(210) 82597

(732) Monsieur TEDJANI Mohamed El Bachir  
Cité Errimel El Oued 39000  
ALGERIE.



(511) 11.

Appareils d'éclairage, de chauffage, de vapeur, de cuisson, réfrigération, de ventilation, de distribution d'eau et installations sanitaires.

(111) 73413

(151) 06 Octobre 2008

(210) 82830

(732) SARL BOUBLENZA AGROALIMENTAIRE  
ET PRODUITS AGRICOLES  
Rue Bouabderrahmane, Agadir 13000, Tlemcen  
ALGERIE.

## CARUMA

(511) 31.

Caroube.

(111) 73414

(151) 18 Octobre 2008

(210) 82975

(732) BIOTEST AG  
Landsteinerstr. 5, 63303 Dreieich,  
ALLEMAGNE.

(740) M. Sator

## Albiomin

(511) 5.

Préparations pharmaceutiques.

(300) Union Européenne, le 23/04/2008 N° 006878649

(111) 73415

(151) 19 Novembre 2008

(210) 83224

(732) EURL DJELFA POMPES  
Import-Export  
Cité 05 Juillet, Route de Moudjbara, N° B 17000  
Djelfa  
ALGERIE.



(511) 7.

Pompe (machine).

(111) 73416

(151) 22 Janvier 2007

(210) 70135

(732) COLPA Spa  
Cosider Lafarge Plâtre Algérie  
98, Route Nationale N°1 Birkhadem ,  
Alger  
ALGERIE.

## BIBANGYPS

(511) 19.

Plâtre et produits à base de plâtre.

(111) 73417

(151) 06 Mai 2009

(210) 91390

(732) SARL PHARMALLIANCE  
Domaine Kouchi Idir BP 25 Bis Ouled Fayet,  
Alger  
ALGERIE.

## RIPSYZEN Risperidone



(511) 5, 35.

Produit pharmaceutique à usage humain et publicité.

(111) 73418

(151) 29 Mars 2006

(210) 60818

(732) SARL FADERCO

Zone Industrielle Les Eucalyptus  
Lot 22, Rte de l'Arbaa 16220, Alger  
ALGERIE.

(740) A. Bouras

**ALOUANE**

ألوان

(511) 5, 16.

Serviettes périodiques, serviettes hygiéniques, couches hygiéniques pour incontinence, couches pour bébé, cotons-tiges, protège slips et tampons pour menstruation.

(111) 73419

(151) 29 Mars 2006

(210) 60820

(732) SARL FADERCO

Zone Industrielle Les Eucalyptus  
Lot 22, Rte de l'Arbaa, 16220 Alger  
ALGERIE.

(740) A. Bouras

**ALWAN**

الوان

(511) 5, 16.

Serviettes périodiques, serviettes hygiéniques, couches hygiéniques pour incontinence, couches pour bébé, cotons-tiges, protège slips et tampons pour menstruation.

(111) 73420

(151) 29 Mars 2006

(210) 60822

(732) SARL FADERCO

Zone Industrielle Les Eucalyptus  
Lot 22, Rte de l'Arbaa, 16220 Alger  
ALGERIE.

(740) A. Bouras

**AWAN**

أوان

(511) 5, 16.

Serviettes périodiques, serviettes hygiéniques, couches hygiéniques pour incontinence, couches pour bébé, cotons-tiges, protège slips et tampons pour menstruation.

(111) 73421

(151) 12 Avril 2009

(210) 91056

(732) DIDIER FONTAINE

29, Rue du 8 Novembre  
El Mouradia 16508, Alger,  
ALGERIE.

**VIVA COM**

(511) 9.

Appareils pour l'enregistrement, la transmission, la reproduction du son ou des images, équipement pour le traitement de l'information et les ordinateurs.

(111) 73422

(151) 14 Avril 2009

(210) 91118

(732) S.P.A. SOCIÉTÉ DES PARCS D'ALGER

02 Lot Ben Haddadi Chéraga, Alger  
ALGERIE.

(740) N. Djellout

**S.P.A.  
Société des  
Parcs d'Alger**

(511) 16, 35, 36, 37, 41, 43, 44, 45.

Papier, carton et produits en ces matières, non compris dans d'autres classes; produits de l'imprimerie; articles pour reliures; photographies; papeterie; adhésifs (matières collantes) pour le papeterie ou le ménage; matériel

pour les artistes; pinceaux; machines a écrire et articles de bureau (a l'exception des meubles); matériel d'instruction ou d'enseignement (a l'exception des appareils); matières plastiques pour l'emballage (non comprises dans d'autres classes); caractères d'imprimerie ; clichés. Publicité, gestion des affaires commerciales; administration commerciale; travaux de bureau. Assurances; affaires financières; affaires monétaires; affaires immobilières. Construction; réparation; services d'installation. Éducation; formation; divertissement; activités sportives et culturelles. Services de restauration (alimentation); hébergement temporaire. Services médicaux; services vétérinaires; soins d'hygiène et de beauté pour êtres humains ou pour animaux; services d'agriculture, d'horticulture et de sylviculture. Services personnels et sociaux rendus par des tiers destinés à satisfaire les besoins des individus; services de sécurité pour la protection des biens et des individus.

(111) 73423 (151) 04 Mai 2009

(210) 91306

(732) Monsieur BELAROUSSI Abdenasser  
Rue 5, N° 16, Lot Zonca  
Birkhadem, Alger 16330  
ALGERIE.

## JE T'AIME MON COEUR

(511) 3.  
Préparations pour blanchir et autres substances pour lessiver, préparations pour nettoyer, polir, dégraisser et abraser savons, parfumerie, huiles essentielles, cosmétiques, lotions pour les cheveux, dentifrices.

(111) 73424 (151) 18 Mai 2009

(210) 91525

(732) SARL SHANGLIN ALGERIE  
Cité Lala Fatma N Soumer  
Dar El Beida, Alger  
ALGERIE.



(511) 12.  
Véhicule ; appareil de locomotion par terre , par air ou par eau.

(111) 73425 (151) 23 Mai 2009

(210) 91579

(732) SARL ILADJ  
Route du Lido Lot Saidi Ahmed N°70  
Bordj El Kiffan, Alger  
ALGERIE.

## CONVEP CHRONO DCI : VALPROATE DE SODIUM

(511) 5.  
Produit pharmaceutique : médicaments.

(111) 73426 (151) 02 Août 2009

(210) 92322

(732) SARL ILADJ  
Route du Lido Lot Saidi Ahmed N°70  
Bordj El Kiffan, Alger  
ALGERIE.

## CAPONEX DCI : ENTACAPONE

(511) 5.  
Produit pharmaceutique : médicaments.

(111) 73427 (151) 11 Juin 2008

(210) 81749

(732) SARL SOBCO  
Villa N° 30A Coopérative Immobilière  
El Mebnia Bir Khadem, Alger  
ALGERIE.

## PAMELLA

(511) 30.  
Chocolat.

(111) 73428 (151) 29 Mai 2006

(210) 61466

(732) GROUPE SOFTAL  
Hay Saliba, Lot 47, Voie 30,  
Zone Industrielle Oued Smar, Alger  
ALGERIE.



(511) 6, 7, 9, 10, 11, 19, 37.

Métaux communs et leurs alliages, matériaux de construction métalliques; constructions transportables métalliques matériaux métalliques pour les voies ferrées, câbles et fils métalliques non électriques; serrurerie et quincaillerie métalliques; tuyaux métalliques, coffres forts; produits métalliques non compris dans d'autres classes; minerais. Machine et machines outils moteur (à l'exception des moteurs pour véhicule terrestres) accouplements et organes de transmission (à l'exception de ceux pour véhicules terrestres); instruments agricoles autres que ceux actionnés manuellement; couveuses pour les œufs. Appareils et instruments chirurgicaux, médicaux, dentaires et vétérinaires, membres, yeux et dents artificiels, articles orthopédiques; matériel de suture. Appareils d'éclairage, de chauffage, de production de vapeur, de cuisson, de réfrigération, de séchage, de ventilation, de distribution d'eau et installations sanitaires. Appareils et instruments scientifiques, nautiques, géodésiques, photographiques, cinéma otologiques, optiques, de pesage, de mesurage, de signalisation, de contrôle (inspection), de secours (sauvetage) et d'enseignement; appareil et instruments pour la conduite, la distribution, la transformation, l'accumulation, le réglage ou la commande du courant électrique appareil pour l'enregistrement, la transmission, la reproduction du son ou des image; supports d'enregistrement magnétiques, disques acoustiques; distributeurs automatiques et mécanismes pour appareils à prépaiement; caisses enregistreuses, machines à calculer, équipement pour le traitement de l'information et les ordinateurs; extincteurs. Matériaux de construction non métalliques, tuyaux rigides non métalliques pour la construction; asphalte, poix et bitume constructions transportables non métalliques; monuments non métalliques. Construction; réparation; services d'installation.

(111) 73429

(151) 19 Juillet 2006

(210) 62021

(732) DIAMONIQUE CORPORATION.  
Studio Park, 1200 Wilson Drive,  
West Chester, Pennsylvania 19380,  
ETATS-UNIS D'AMERIQUES.

(740) Abu-Ghazaleh Intellectual Property

## DIAMONIQUE

(511) 14.

Métaux précieux et leurs alliages et produits en ces matières ou en plaqué non compris dans d'autre classes; joaillerie; bijouterie; pierres précieuses; horlogerie et instruments chroniques.

(111) 73430

(151) 06 Septembre 2006

(210) 62444

(732) LABORATOIRE BIOVITAL  
06 Boulevard de la Révolution,  
Beni Messous, Alger,  
ALGERIE.

## RESPITIDE

(511) 5.

Produits pharmaceutiques et vétérinaires; produits hygiéniques pour la médecine; substances diététiques à usage médical.

(111) 73431

(151) 17 Septembre 2006

(210) 62532

(732) SG CONSUMER FINANCE  
Société de Droit Français, 57-59,  
Avenue de Chatou, 92500 Rueil Malmaison,  
FRANCE.

(740) M. Sator

## CREDALNET

(511) 36.

Affaires bancaires, Affaires financières; affaires monétaires; affaires immobilières; agences de crédit; parrainage financier, agences de recouvrement de créances; analyse financière; assurances; assurances sur la vie; consultations en matière d'assurance; caisses de prévoyance; services de cartes de crédit; services de cartes de débit; cautions(garanties); constitution de capitaux; consultation en matière financière; expertise immobilière; gérance d'immeubles; cote en bourse; courtage

en bourse ; courtage en assurances ; crédit ; crédit-bail ; dépôt de valeurs ; gestion de valeurs mobilières ; émission de cheque de voyage ; épargne ; estimations financières (assurances, banques, immobiliers); services de financement ; constitution de fonds; informations financières ; information en matière d'assurances; banque directe; investissement de capitaux ; opérations de change; opérations financières, opérations monétaires ; paiements par acomptes ; paiement de fonds ; prêts (finances) ; prêts sur gage; transactions financières ; transfert électronique de fonds; vérification de chèques ; gestion financière et bancaire; recherches et prospection de marchés financiers et gestion de valeurs mobilières ; tous ces services pouvant être rendus par Internet.

(111) 73432 (151) 11 Octobre 2006

(210) 62797

(732) KANZAWA SEIKO CO., LTD.  
258. Takagi, Bessho-cho, Miki-shi  
Hyogo-ken  
JAPON.

(740) A. Boukrami

## SAMURAI

(511) 8.

Outils et instruments à main entraînés manuellement; coutellerie; scies (entraînées manuellement), scies à mains, scies circulaires, truelles pour maçons, pinces, cisailles pour le jardinage, épées, rasoirs, couteaux et couteaux de cuisine compris dans la classe internationale 8.

(111) 73433 (151) 31 Octobre 2006

(210) 62926

(732) UNISTRAW PATENT HOLDINGS LIMITED.  
U0195, Jalan Merdeka,  
87007, Federal Territory of Labuan,  
MALAISIE.

(740) Abu-Ghazaleh Intellectual Property



(511) 20.

Pailles pour boire; y compris pailles pour boire contenant des arômes pour boissons et/ou des compléments nutritionnels.

(111) 73434 (151) 06 Novembre 2006

(210) 62972

(732) UNILEVER N.V,  
Weena 455, 3013 Al Rotterdam  
HOLLANDE.

(740) M. Sator

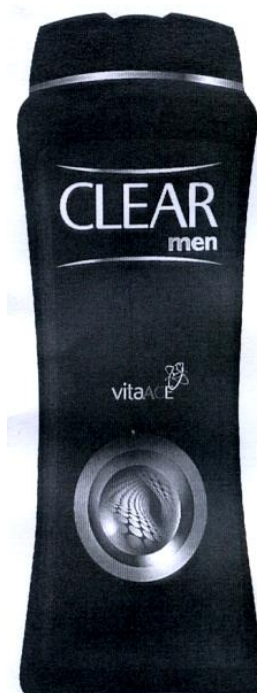

(511) 3, 5.

savons, préparations nettoyantes, produits pour les soins de cheveux, colorants de cheveux, teintures pour cheveux, lotions pour cheveux, préparations ondulantes des cheveux, shampooings, crèmes traitantes, sprays pour cheveux, poudre pour cheveux, dressage pour cheveux, laques pour cheveux, mousses pour cheveux, vernis pour cheveux, gels pour cheveux, hydratants pour cheveux, liquide pour cheveux, huiles pour cheveux, fortifiant pour cheveux, crèmes pour cheveux, préparations pour le bain et/ou la douche, déodorants, anti transpirants. Préparations médicamenteuses pour les cheveux.

(111) 73435 (151) 28 Novembre 2006

(210) 63291

(732) COMPAGNIE GERVAIS DANONE  
17, Boulevards Haussmann,  
75009, Paris  
FRANCE.



(740) M. Elsayegh



(511) 29.

Lait, laits en poudre, laits gélifiés aromatisés et laits battus. Produit laitiers à savoir: desserts lactés, yaourts à boire, mousses, crèmes, crèmes dessert, crème fraîche, beurre, boissons composées majoritairement de lait ou de produits laitiers nature ou aromatisées, boissons lactées ou le lait prédomine, boissons lactées comprenant des fruits produits laitiers fermentés nature ou aromatisés. Aliments à grignoter à savoir: aliments à grignoter à base de produits laitiers à l'exclusion de la crème glacée, lait glacé et yaourt glacés ; aliments à grignoter à base de fromage; fromages, pâtes fromagères ; fromages affinés, fromages affinés avec moisissure, fromages non affinés frais et fromages en saumure, fromage blanc, fromages frais vendus sous forme pâteuse ou liquide ; yaourts au fromage, yaourts.

(111) 73436 (151) 06 Décembre 2006

(210) 63380

(732) THE DOW CHEMICAL COMPANY  
Une Société de l'Etat de Delaware  
Midland, Michigan 48674  
ETATS-UNIS D'AMERIQUE

(740) A. Boukrami

## VORATEC

(511) 1.

Résines synthétiques à l'état brut pour utilisation dans la fabrication élaborée.

(111) 73437 (151) 25 Février 2007

(210) 70457

(732) VARCO I/P, INC.  
10000 Richmond Avenue,  
Houston, Texas 77042  
ETATS-UNIS D'AMERIQUE.

(740) Abu-Ghazaleh Intellectual Property

## DWD-TOTCO

(511) 9.

Dispositif électronique pour l'enregistrement, la collecte et la présentation des données relatives aux mesures de puits de forage.

(300) US, le 25/08/2006 N° 78/960, 256.

(111) 73438

(151) 25 Février 2007

(210) 70458

(732) Monsieur LAKHDARI El Hachemi  
Cité 24 Février, 239/1 Boussaâda, M'sila  
ALGERIE.

## HAIDER

(511) 9.

Micro ordinateur portable.

(111) 73439

(151) 14 Août 2006

(210) 62244

(732) TCM CORPORATION  
Une Société Organisée et Existante Sous les  
Lois du Japon, 15-10, Kyomachibori 1-Chome,  
Nishi-ku, Osaka,  
JAPON.

(740) A. Boukrami

## TCM

(511) 12.

Chariots élévateurs à fourche, chariots pour transport de grands conteneurs tels que fret et cargaison, camions robotisés, chargeuses sur roues, chariots cavaliers et véhicules guidés automatiquement (tout-terrain).

(111) 73440

(151) 26 Septembre 2006

(210) 62634

(732) JORDAN AIRCRAFT MAINTENANCE  
LIMITED-JorAMCo.  
Queen Alia International Airport,  
P.O.Box 39328, Amman 11104,  
JORDANIE.

(740) Abu-Ghazaleh Intellectual Property



(511) 37.

Maintenance des cellules (structures aériennes) des avions; assistance technique des avions; modification des avions; réparation et maintenance des composants d'avion; formation à la maintenance des avions.

(111) 73441 (151) 13 Juin 2007

(210) 71652

(732) BIOMUNE COMPANY  
Société de l'Etat du Delaware  
8906 Rosehill Road Lenexa , Kansas 66215  
ETATS-UNIS D'AMERIQUE.

(740) M. Zizine

**CIRCOMUNE**

(511) 5.

Produits vétérinaires.

(111) 73442 (151) 01 Juillet 2007

(210) 71823

(732) SHARMEL FRANCE SARL  
Zone Industrielle Nord-20 Allée de Bretagne  
26300 Bourg-de-Peage  
FRANCE.

(740) M. Zizine



(511) 3, 5.

Savons, parfumerie, huiles essentielles, cosmétiques, coloration de cheveux, shampooings, lotion pour les cheveux, produits de rasage, dépilatoires, produits de maquillage, déodorants corporels , produits pharmaceutiques.

(111) 73443 (151) 25 Août 2008

(210) 82585

(732) SARL NMH IMPEX TORREFACTION DE CAFE  
Zone Industrielle Ouled Mendil Douera, Alger  
RC N° 02 B 17833,  
ALGERIE.



(511) 30.

Café.

(111) 73444 (151) 13 Novembre 2006

(210) 63068

(732) EURL RAYANE IMP/EXP  
Domaine KAHOUADJI Abderahmane  
Lot N°11 Dar El Beida, Alger  
ALGERIE.



(511) 29.

Fruits conservés.

(111) 73445 (151) 15 Janvier 2008

(210) 80103

(732) EURL COSMEBAZ  
Cité Nouvelle Ville Lot 03 N° 037  
Dar El Beida, Alger  
ALGERIE.

**LOVE ME ORIGINAL**

(511) 3.

Parfumerie et cosmétiques.

(111) 73446 (151) 16 Mars 2008

(210) 80752

(732) JOHNSON CONTROLS TECHNOLOGY COMPANY

915 East 32nd Street, Holland, Michigan 49423, ETATS-UNIS D'AMERIQUE.

(740) A. Boukrami

## JOHNSON CONTROLS

(511) 7, 9, 11, 12 ; 35, 36, 37, 40, 41, 42.

Machines et machines-outils, à savoir, compresseurs à vis; compresseurs à gaz; compresseurs pour réfrigérateurs compresseurs à air; soupapes pour pompes; brosses pour balais de dynamo; dynamos; électromoteurs treuils magnétiques et électriques; moteurs et propulseurs électriques pour treuils magnétiques et électriques; accouplements et organes de transmission non pour véhicules terrestres, à savoir, courroies et coussinets. Batteries; batteries électriques rechargeables; piles solaires; survolteurs; systèmes de commande électriques et électroniques pour machines; commandes et systèmes de commandes électriques et électroniques pour les systèmes de contrôle de gestion d'installations, à savoir, systèmes de chauffage, de ventilation, de climatisation, de réfrigération, d'énergie, d'éclairage, avertisseurs d'incendie, et d'accès de sécurité, et leurs composants et pièces de rechange; machines et instruments de commande pression automatiques qui résistent à la température et à la pression destinés pour le chauffage et la climatisation, appareils pour la mesure et la commande, à savoir commandes électriques, électroniques, électromécaniques et pneumatiques, détecteurs pour commandes, thermostats, hygromètres; actionneurs de soupapes, soupapes et régulateurs de tirage automatiques; dispositifs de commande sans-fil pour commander et contrôler le fonctionnement d'autres dispositifs électroniques; dispositifs de commande sans-fil intégrés dans des véhicules ou des émetteurs-récepteurs portables pour activation des ouvre-portes de garages, portails, serrures pour portes d'entrée, éclairage d'intérieur et d'extérieur, systèmes de sécurité, systèmes de chauffage et de refroidissement, systèmes et appareils électriques d'archivage; système de commande électrique utilisant un émetteur à distance comprenant des transmetteurs adaptables, modules d'interface pour véhicule, modules de lampes, modules d'interrupteurs, modules de commande pour interrupteurs, modules de lampes enfichables, et indicateurs d'état de portes de garage; systèmes électriques pour l'intérieur de véhicules terrestres constitués de systèmes d'éclairage intérieur et extérieur, de réglage des sièges, de contrôle du climat, de sécurité, de commande de fenêtres et de portes, de réglage des miroirs, logiciels d'ordinateurs et logiciels de systèmes d'exploitation pour opérations sur site, à distance ou basées sur Internet utilisés pour exploiter les systèmes de contrôle d'automation de bâtiment, à savoir, systèmes de chauffage, de ventilation, de climatisation, de réfrigération, d'énergie, d'éclairage, avertisseurs d'incendie, et d'accès de sécurité pour établisse-

ments industrielles, commerciales et gouvernementales, systèmes audio et composants pour systèmes audio, à savoir, enceintes, transducteurs pour l'encadrement du son, dispositifs d'enregistrement de voix et de présélection, lecteurs de bandes audio, magnétophones, amplificateurs audio, égaliseurs audio et lecteurs de disque audio; systèmes de navigation par satellite de type d'un système de positionnement global, boussoles électriques pour véhicules; systèmes de divertissement pour véhicules composés d'assemblages fixes, détachables et interchangeables d'unités de commande de type de commandes à têtes de radio ou de commandes audio et vidéo intégrés au tableau de bord, consoles aériennes, consoles placées au sol, et dossiers; systèmes modulaires électroniques pour véhicules, vendus en unité, composés de modules interchangeables autonomes ou non, à savoir, systèmes et modules aériens pour véhicules, à savoir, pare-soleil, poignées, consoles aériennes, systèmes de stockage aériens et revêtements intérieurs; systèmes modulaires électroniques pour automobiles, vendus en unité, composés de modules interchangeables autonomes ou non, à savoir, radios, lecteurs audio et vidéo, dispositifs de jeux, lecteurs CD, DVD et MP3, dispositifs de navigation, dispositifs GPS, boussoles électroniques, ampoules de flash rechargeables, ordinateurs, téléphones mobiles, dispositifs de communication sans-fil, alarmes, starters, amplificateurs, enceintes, convertisseurs électriques, nettoyeurs d'air, et détecteurs de radar; équipement de contrôle de pression des pneumatiques, à savoir, affichages optiques, détecteurs pour roues et alarmes sonores; et parties pour tous les produits, susmentionnés, relais électriques; soupapes à solénoïdes électromagnétiques; actionneurs de régulateurs de tirage pour fours à moteurs électriques; commutateurs électriques automatiques, particulièrement, commutateurs actionnés à pression, commutateurs actionnés par un flotteur, commutateurs actionnés à vide, et commutateurs actionnés à vapeur; soupapes électroniques pour contrôle de gaz ou de liquides; détecteurs, commandes et systèmes de commande pour équipements de chauffage, de ventilation, de climatisation, d'éclairage et de réfrigération. Appareils de régulation d'environnement, à savoir, unités de chauffage, de ventilation et de climatisation, pompes à chaleur, unités de refroidissement pour emplacements transportables, unités de condensation d'air et d'eau refroidies, appareils de manipulation d'air et déshumidificateurs d'air, évaporateurs; séparateurs, équipement d'enneigement, à savoir, conduits souterrains à eau sous pression et à air comprimé, refroidisseurs à air, vendus en unité; tuyaux et accouplements de réfrigération; équipement de chauffage, à savoir, fours pour chauffage; brûleurs à gaz, échangeurs de chaleur, équipement de ventilation, à savoir, ventilateurs d'évacuation; appareils de climatisation, et équipement de réfrigération, à savoir, unités, de réfrigération; ventilateurs refroidisseurs, serpentins de refroidissement; pulvérisateurs et pompes, soupapes utilisées dans les services de réfrigération; séparateurs non mécaniques pour huile ou réfrigérants; équipement électrique et mécaniques pour fournir l'éclairage, le chauffage, la production de vapeur, la cuisson, la réfrigération, le séchage, la ventilation, la distribution d'eau



et les installations sanitaires. Systèmes modulaires automoteurs pour garnitures intérieures, vendu en unité, composés de modèles de garniture interchangeables qui sont reliés ou attachés à une unité de base pour portes, planchers, sièges, espaces de bagages, et tableaux de bord; systèmes de stockage pour véhicules composés de cloisons de séparation, paniers, compartiments et coffres utilisés pour créer des espaces de stockage dans les véhicules pour stocker des articles ; sièges d'intérieurs de véhicules et leurs parties, à savoir, dossiers, appuie-tête, et dispositifs mécaniques, mécaniques pneumatiques et électromécaniques montés dans les sièges de véhicules et leurs parties, à savoir, dossiers, appuie-tête; accoudoirs et tables pour intérieurs de véhicules; visières pour véhicules. Services de gestion d'affaires commerciales et consultation en matière de gestion dans le domaine de gestion d'installations, à savoir gestion, notamment gestion d'opérations des installations, gestion d'information en matière d'affaires commerciales, tous dans les établissements industriels, commerciaux, éducatifs, institutionnels et gouvernementaux, consultation concernant l'information en matière d'affaires commerciales; services de gestion et de consultation en matière d'affaires commerciales pour des établissements industriels, commerciaux et gouvernementaux dans le domaine des lieux de travail, des espaces de bureau, et du personnel ; services de consultation en matière d'affaires commerciales; services de consultation en matière d'affaires commerciales, à savoir, conduite d'études de marché dans le but de maximiser les actifs immobiliers et services de consultation en matière d'utilisation des espaces mis à disposition pour des affaires commerciales, à savoir, établissement de règles étudiées pour l'utilisation, l'ameublement et les spécifications matérielles des espaces; services de consultation en matière d'affaires commerciales, à savoir, analyse, planification et contrôle de ressources d'investissement pour programmes de missions critiques utilisés dans les systèmes de contrôle de gestion des installations pour la commande automatisée des équipements de chauffage, de ventilation, de climatisation, d'éclairage et de protection contre l'incendie; services de gestion des installations; services de gestion des installations en matière d'entretien, de réparation et de régulation d'environnement, de nettoyage, de sécurité et de protection d'édifices, de compartiments de bureau, d'installations et d'équipement d'édifices; réinstallation d'entreprises et sélection du personnel, à savoir recrutement et orientation du personnel ; fourniture de services d'aide aux clients dans le domaine de gestion des installations, fourniture de services d'aide aux clients et de résolution des réclamations dans le domaine de gestion des installations à travers des moyens électroniques, téléphoniques et sans-fil. Services de gestion d'énergie, à savoir, services d'information en matière de gestion d'usage de l'énergie. Services de gérance de biens immobiliers; services de courtage immobilier, services de planification financière et de gestion de portefeuille financier pour le compte des établissements industriels, commerciaux et gouvernementaux services de gestion de propriétés immobilières pour les établissements industriels, commerciaux et

gouvernementaux ; services de crédit-bail et d'administration de crédit-bail pour les établissements industriels, commerciaux .et gouvernementaux; services de financement dans le domaine des systèmes de contrôles de gestion des installations, à savoir systèmes de chauffage, de ventilation, de climatisation, de réfrigération, d'énergie, d'éclairage, d'alarme contre les incendies, et d'accès de sécurité. Installation, entretien et réparation des systèmes de régulation d'environnement pour les édifices; installation, entretien et réparation de systèmes pour fournir des systèmes de chauffage, de ventilation, de climatisation, de réfrigération, d'énergie, d'éclairage, d'alarme contre les incendies, et d'accès de sécurité pour les établissements industriels, commerciaux et gouvernementaux ; installation, entretien et réparation de systèmes de réfrigération, de systèmes de détection d'incendies et de systèmes d'alarme, de systèmes d'accès de sécurité, et de systèmes de logiciels informatiques pour contrôles de gestion des installations; services de gestion de construction, à savoir, supervision de construction et rénovation des installations; services de gestion de construction, savoir supervision de construction et de rénovation des établissements industriels, commerciaux et gouvernementaux; entretien des environnements critiques dans les établissements industriels, commerciaux et gouvernementaux ; services de conseil en relation avec les services de gardiennage. Services de fabrication pour le compte d'autrui dans le domaine de systèmes de batteries, d'intérieurs automoteurs, à savoir systèmes de sièges, de régulation du climat, de stockage électronique et de divertissement et leurs parties; services de fabrication sur commande pour autrui dans le domaine de systèmes de batteries, d'intérieurs automoteurs, de sièges, d'appareils de régulation du climat, de stockage électronique et de divertissement et leurs parties; services de fabrication pour autrui des systèmes pour fournir des systèmes de chauffage, de ventilation, de climatisation, de réfrigération, d'énergie, d'éclairage, d'alarme contre l'incendies, et d'accès de sécurité et leurs parties pour les établissements industriels, commerciaux et gouvernementaux, fabrication et assemblage de parties automotrices. Services de formation et d'instruction dans le domaine de batteries; services de formation et d'instruction dans le domaine de systèmes intérieurs automoteurs; services de formation et d'instruction dans le domaine des systèmes de chauffage, de ventilation, de climatisation, de réfrigération, d'énergie, d'éclairage, d'alarme contre l'incendie, et d'accès de sécurité. Services d'ingénierie et de conception pour des tiers dans le domaine des systèmes pour fournir des systèmes de chauffage, de ventilation, de climatisation, de réfrigération, d'énergie, d'éclairage, d'alarme contre l'incendie, et d'accès de sécurité; services de conception architecturale; services de gestion des systèmes en ligne permettant aux utilisateurs de commander à distance des systèmes pour fournir des systèmes de chauffage, de ventilation, de climatisation, de réfrigération, d'énergie, d'éclairage, d'alarme contre l'incendie, et d'accès de sécurité; fourniture d'utilisation temporaire de logiciels non téléchargeables en ligne à utiliser dans la gestion de bases de données dans le domaine de l'immobilier ; services de consultation en

relation avec l'utilisation de construction, à savoir, services de consultation en relation avec la conception de systèmes de construction d'infrastructures, la planification des constructions et de systèmes d'infrastructures pour la construction, la planification de sites, à savoir, l'expertises et l'ingénierie, la conception de construction, l'ingénierie de construction, les normes de construction, les systèmes de gestion de construction, à savoir conception et développement de systèmes de logiciels informatiques en ligne et intégration de systèmes d'ordinateur et d'automatisation de construction, la technologie d'information pour les constructions, l'hygiène de l'environnement et la sécurité dans les constructions, l'environnement des constructions, la qualité environnementale de construction; conception des systèmes de logiciels informatiques pour contrôles de gestion des installations.

(300) EUA, le 02/10/2007 N° 77/294,223.

(111) 73447 (151) 18 Mars 2008

(210) 80759

(732) SARL DEKOREX  
Zone Industrielle de Rouïba, Voie C, N° 29,  
Alger  
ALGERIE.



(511) 16.  
Couches bébé jetable.

(111) 73448 (151) 18 Mars 2008

(210) 80760

(732) SARL DEKOREX  
Zone Industrielle de Rouiba, Voie C, N° 29,  
Alger  
ALGERIE.



(511) 16.  
Couches bébé jetable.

(111) 73449 (151) 10 Mars 2009

(210) 90670

(732) OFFICE NATIONAL DE COMMERCIALISATION DES PRODUITS VITI-VINICOLES (ONCV)  
112 Quai Sud Alger- 16000  
ALGERIE.

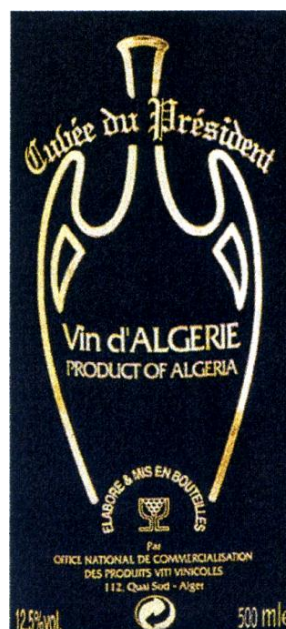

(511) 33.  
Vins.

(111) 73450 (151) 09 Février 2008

(210) 80366

(732) AUTOMOBILES PEUGEOT  
75, Avenue de la Grande Armée 75116 Paris,  
FRANCE.

(740) Abu-Ghazaleh Intellectual Property

## PEUGEOT FINANCEMENT

(511) 36.  
Assurances, services bancaires et financiers, services de crédit et de crédit-bail. Assurances pour véhicules; assurances sur la vie; assurances contre les accidents; assurances décès; courtage en assurances; consultation, information et conseil en matières d'assurances; services de cartes de crédit et d'autres moyens de paiement électroniques utilisés pour l'achat de carburants et de lubrifiants, pour l'exécution d'entretiens et de réparations de véhicules; prêts financiers; services financiers

dans le domaine du crédit-bail et de la location de véhicules; prêts financiers pour la réparation de véhicules; services de garanties (cautions) pour véhicules.

(111) 73451 (151) 12 Février 2008

(210) 80400

(732) AXIOM TELECOM L.L.C.  
P.O. Box 9266, Dubai  
EMIRATS ARABES UNIS.

(740) Abu-Ghazaleh Intellectual Property



(511) 9, 14, 35, 37.

Appareils et instruments scientifiques, nautiques, géodésiques, électriques, photographiques, cinématographiques, optiques, de pesage, de mesurage, de signalisation, de contrôle (inspection), de secours (sauvetage) et d'enseignement; appareils pour l'enregistrement, la transmission, la reproduction du son ou des images; supports d'enregistrement magnétiques, disques acoustiques; distributeurs automatiques et mécanismes pour appareils à prépaiement; caisses enregistreuses, machines à calculer, équipement pour le traitement de l'information et ordinateurs; extincteurs; appareils pour la transmission, l'enregistrement ou la reproduction du son ou d'images, téléphones, téléphones mobiles; ordinateurs, matériel informatique et leurs accessoires. Métaux précieux et leurs alliages et produits en ces matières ou en plaqué non compris dans d'autres classes; joaillerie, bijouterie, pierres précieuses; horlogerie et instruments chronométriques. Publicité, gestion des affaires commerciales, administration commerciale, travaux de bureau, promotion des ventes (pour des tiers), distribution d'échantillons, rassemblement pour des tiers d'une variété de produits, en particulier appareils de transmission, enregistrement ou reproduction de sons ou d'images, téléphones, téléphones mobiles, ordinateurs, matériel informatique et leurs accessoires; afin de permettre aux clients de repérer et d'acheter facilement ces produits. Construction de bâtiments, réparation, services d'installation, services d'entretien et de

réparation, à savoir entretien et réparation d'appareils de transmission, enregistrement ou reproduction de sons ou d'images, téléphones, téléphones mobiles, ordinateurs, matériel informatique et leurs accessoires.

(111) 73452

(151) 26 Février 2008

(210) 80512

(732) SAMSUNG ELECTRONICS CO., LTD.  
Une Société Organisée et Existante Sous les Lois de la République de Corée,  
416, Maetan-dong, Yeongtong-gu, Suwon-si,  
Gyeonggi-do,  
REPUBLIQUE DE COREE.

(740) A. Boukrami

## SAMSUNG DUOS

(511) 9.

Téléphones mobiles ; téléphones programmables ; logiciels de jeux électroniques pour téléphones mobiles sonneries, éléments graphiques et musique téléchargeables à partir d'un réseau d'ordinateur global et de dispositifs sans-fil casques microphones; chargeurs de batteries électriques; batteries électriques rechargeables; ordinateurs ; imprimantes pour ordinateurs; moniteurs pour ordinateurs; assistants numériques personnels; semi-conducteurs; appareils de télévision: caméras vidéo câbles optiques ; téléphones magnétoscopes numériques; lecteurs DVD ; lecteurs MP3 ; concentrateurs, commutateurs et routeurs pour réseaux d'ordinateurs.

(111) 73453

(151) 12 Mars 2008

(210) 80701

(732) LUCKY BRAND DUNGAREES, INC.  
5233 Alcoa Avenue, Vernon,  
California 90058,  
ETATS-UNIS D'AMERIQUE.

(740) Abu-Ghazaleh Intellectual Property

## LUCKY BRAND

(511) 9, 14, 18, 25, 35.

Lunettes et accessoires, à savoir lunettes et lunettes de soleil, étuis à lunettes, châsses de lunettes et cordons pour lunettes. Horloges et montres, bijouterie, à savoir colliers, bracelets, boucles d'oreilles, épingles (bijoux), bagues, bracelets de cheville, boutons de manchettes, pendentifs, boîtes à pilules en métaux précieux. Sacs à main, porte-monnaie, portefeuilles, étuis pour clés, étuis pour cartes de crédit, mallettes de maquillage non équipées, sacs à dos, sacs de sport, serviettes à documents,

bagages, parapluies. Objets d'habillement, tels que chemiserie, slips, chandails, jupes, robes, manteaux, costumes, cravates, ceintures, costumes de bain, vêtements de pluie, vêtements de nuit, à savoir chemises de nuit, pyjamas et robes de chambre, lingerie, sous-vêtements, soutien-gorge, chaussettes, articles de bonneterie, gants, mitaines et écharpes, articles chaussants, chapellerie. Services de commerce de détail et de commerce de détail en ligne autres que supermarchés, commerces de proximité, pharmacies et magasins combinant supermarché et pharmacie, et services de commande par correspondance, tous dans le domaine des articles d'habillement, articles de maroquinerie, accessoires de mode, articles de bijouterie, souliers, cosmétiques, produits de soins personnels, articles de lunetterie, articles de bagagerie et articles de maison.

(111) 73454 (151) 18 Mars 2008

(210) 80775

(732) THE PROCTER & GAMBLE COMPANY  
One Procter & Gamble Plaza  
Cincinnati Ohio 45202  
ETATS- UNIS D'AMERIQUE.

(740) Abu-Ghazaleh Intellectual Property



(511) 3.

Préparations pour blanchir et autres substances pour lessiver; préparations pour nettoyer, polir, dégraisser et abraser; savons; parfumerie, huiles essentielles, cosmétiques, lotions pour les cheveux; dentifrices.

(300) LB, le 05/03/2008 N° 115274.

(111) 73455 (151) 18 Mars 2008

(210) 80777

(732) THE PROCTER & GAMBLE COMPANY  
One Procter & Gamble Plaza  
Cincinnati Ohio 45202  
ETATS- UNIS D'AMERIQUE.

(740) Abu-Ghazaleh Intellectual Property

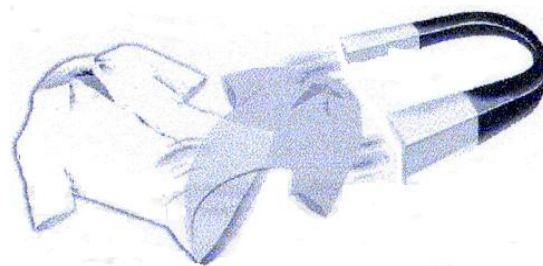

(511) 3.

Préparations pour blanchir et autres substances pour lessiver; préparations pour nettoyer, polir, dégraisser et abraser; savons; parfumerie, huiles essentielles, cosmétiques, lotions pour les cheveux; dentifrices.

(300) LB, le 05/03/2008 N° 115222.

(111) 73456 (151) 19 Mars 2008

(210) 80792

(732) ARAR TRADING COMPANY LLC.  
P.O. Box 13476, Dubai  
EMIRATS ARABES UNIS.

(740) Abu-Ghazaleh Intellectual Property



(511) 30.

Café, thé, cacao, sucre, riz, tapioca, sagou, succédanés du café; farines et préparations faites de céréales, pain, pâtisserie et confiserie, glaces comestibles; miel, sirop de mélasse; levure, poudre pour faire lever; sel, moutarde; vinaigre, sauces (condiments); épices; glace à rafraîchir.

(111) 73457 (151) 28 Mars 2007

(210) 70848

(732) EURL TEMMAM TAHAR FABRECATION  
DE PRODUITS PARA PHARMACEUTIQUES  
RC N° -04B0763910  
44, Rue de l'Indépendance 44370  
Rouina, Ain Defla  
ALGERIE.





(511) 5.  
Tisane.

(111) 73458 (151) 26 Mars 2008

(210) 80879

(732) EDITA Food Industries S.A.E.  
6<sup>th</sup> of October City  
Industrial Zone N° 3, Giza 12311  
EGYPTE.

(740) A. Boukrami



Edita Food Industries S.A.E.

(511) 30.

Bonbons et sucettes, caramels, gomme à mâcher, chocolat, crackers, fondants, halva, glaces à rafraîchir, pastilles à sucer, pâtes d'amandes, pastilles, bonbons à la menthe, petits fours, réglisses sous forme de bâtonnet, sucre et sucreries.

(111) 73459 (151) 02 Avril 2008

(210) 80974

(732) ALLIED DOMECQ SPIRITS & WINE LIMITED  
Chivas House, 72 Chancellors Road  
W6 9RS London  
ROYAUME-UNI.

(740) A. Boukrami

## BEEFEATER 24

(511) 33.

Boissons alcooliques ; spiritueux ; boissons à base de spiritueux liqueurs ; boissons distillées genièvre bois-

sons à base de genièvre; boissons faites de ou contenant du genièvre; apéritifs; cocktails; boissons alcooliques prêtes à boire.

(300) GB, le 16/01/20008 N° 2477098.

(111) 73460

(151) 05 Avril 2008

(210) 80990

(732) THE PROCTER & GAMBLE COMPANY  
One Procter & Gamble Plaza  
Cincinnati Ohio 45202  
ETATS- UNIS D'AMERIQUE.

(740) Abu-Ghazaleh Intellectual Propert

## ريجويس

(511) 3.

Savons, parfumerie, huiles essentielles, cosmétiques, lotions capillaires, préparations pour le nettoyage, soin, traitement et embellissement de la peau, du cuir chevelu et des cheveux, produits coiffants, produits pour colorer les cheveux, blanchir, teindre et colorer.

(111) 73461

(151) 06 Avril 2008

(210) 81001

(732) JUMEIRAH INTERNATIONAL LLC  
Al Sufouh Area, PO. Box 73137, Dubai  
EMIRATS ARABES UNIS.

(740) M. A. Badri

## SANA BONTA

(511) 43.

Restauration (alimentation) et boissons; services d'accueil; services de traiteurs; services donnés aux entreprises de restauration et boissons; cafés; cafés-restaurants, cafétérias; restaurants; restaurants libre-service; points de vente de plats à emporter; cafés-bars; restaurants à service rapide et permanent (snack-bars); préparation d'aliments et de boissons; services de bar.

(111) 73462

(151) 07 Mai 2008

(210) 81387

(732) EURL COSMEBAZ  
Cité Nouvelle Ville N°37, Lot 03  
Dar El Beida, Alger  
ALGERIE.



(511) 3.  
Parfumerie et cosmétique.

(111) 73463 (151) 07 Mai 2008

(210) 81388

(732) EURL COSMEBAZ  
Cité Nouvelle Ville N°37, Lot 03  
Dar El Beida, Alger  
ALGERIE.

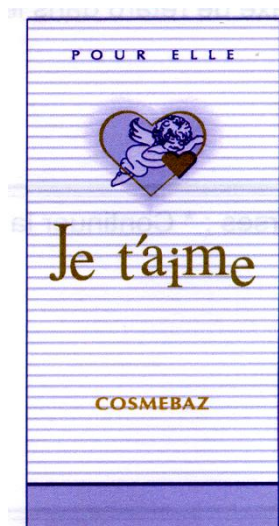

(511) 3.  
Parfumerie et cosmétique.

(111) 73464 (151) 07 Mai 2008

(210) 81389

(732) EURL COSMEBAZ  
Cité Nouvelle Ville N°37, Lot 03  
Dar El Beida, Alger  
ALGERIE.

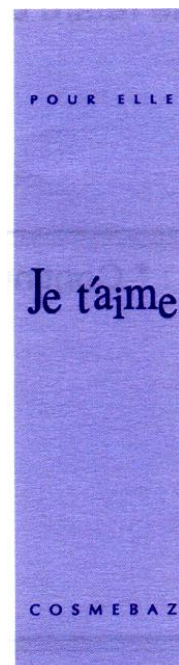

(511) 3.  
Parfumerie et cosmétique.

(111) 73465 (151) 07 Mai 2008

(210) 81391

(732) EURL COSMEBAZ  
Cité Nouvelle Ville N°37, Lot 03  
Dar El Beida, Alger  
ALGERIE.



(511) 3.  
Parfumerie et cosmétique.

(111) 73466 (151) 21 Mai 2008

(210) 81522

(732) FORD MOTOR COMPANY  
Une Société Organisée et Existante Sous les  
Lois de l'Etat de Delaware  
One American Road, Dearborn, Michigan 48126  
ETATS- UNIS D'AMERIQUE.

(740) M. Sator

## FOCUS

(511) 12.  
Véhicules automobiles, leurs pièces et accessoires.

(111) 73467 (151) 01 Juin 2008

(210) 81603

(732) SARL EL BOUHAIRA. IMP/EXP  
Cité Doua Seddik N° 16, Blida  
ALGERIE.



(511) 11.  
Tubes & accessoires de plomberie sanitaire en PVC.

(111) 73468 (151) 23 Juin 2008

(210) 81833

(732) AISIN SEIKI KABUSHIKI KAISHA  
(Faisant Aussi Commerce Sous le Nom de  
AISIN SEIKI CO., LTD.)  
2-1 Asahi-machi, Kariya-shi, Aichi-Ken,  
JAPON.

(740) M. Sator



(511) 12.  
Moteurs et turbines pour véhicules terrestres (à l'exception de leurs pièces détachées) ; arbres, essieux, axes, paliers, arbres d'accouplement, engrenages, embrayages, transmission de puissance; amortisseurs, ressorts, freins et valves pour tous véhicules terrestres ; moteurs électriques pour véhicules terrestres (à l'exception de leurs pièces détachées) ; automobiles, leurs pièces détachées et équipements ; chaises rou-

lantes ; véhicules nautiques, leurs pièces détachées et équipements; véhicules aériens, leurs pièces détachées et équipements ; alarmes anti-vol pour véhicules.

(111) 73469 (151) 15 Février 2006

(210) 60308

(732) S.A.R.L BISCOITERIE OUM EL KORA  
Lot Haidoussi Rue N° 4 Eucalyptus  
El Harrach, Alger.  
ALGERIE.



(511) 30.  
Chocolat.

(111) 73470 (151) 16 Juillet 2006

(210) 61936

(732) EURL HOSNA KAMEL  
Coop. El Wahat N° 7, Rue du Novembre 1954  
El Eulma, Sétif.  
ALGERIE.

(740) A. Bouras



(511) 6, 11.  
Métaux communs et leurs alliages, matériaux de construction métalliques; constructions transportables métalliques; matériaux métalliques pour les voies ferrées; câbles et fils métalliques non électriques; serrurerie et quincaillerie métalliques; tuyaux métalliques; coffres-forts; produits métalliques non compris dans d'autres classes; minerais. Appareils d'éclairage, de chauffage, de production de vapeur, de cuisson, de réfrigération, de séchage, de ventilation, de distribution d'eau et installations sanitaires.

(111) 73471 (151) 09 Octobre 2006



(210) 62751

(732) SARL CHORFA JUS  
Eau Minérale et Boissons non Alcoolisées  
Chorfa Centre RN°26, Bouira CP 10190  
ALGERIE.



(511) 32.  
Boissons aromatisées et jus.

(111) 73472 (151) 29 Octobre 2006

(210) 62905

(732) JanSport Apparel Corp.  
Concord Plaza, 201 Baynard Building,  
3411 Silverside Road, Wilmington  
Delaware 19810,  
ETATS-UNIS D'AMERIQUE.

(740) A. Boukrami

## EASTPAK

(511) 18, 25.  
Cuir et imitations du cuir, produits en ces matières non  
compris dans d'autres classes; peaux d'animaux; malles  
et valises; parapluies, parasols et cannes; fouets et selle-  
rie. Vêtements, chaussures, chapellerie.

(111) 73473 (151) 07 Novembre 2006

(210) 63004

(732) Monsieur BENNOUR Ramdane  
Cité Bachdjarah Bt 54 N° 04, Bourouba  
Bp 16230, Alger  
ALGERIE.



(511) 29, 30, 32.

Fruits et légumes conservés, séchés et cuits ; gelées,  
confitures, compotes, œufs, lait et produits laitiers,  
huiles et graisses comestibles, café, thé, cacao, sucre,  
riz, tapioca, sagou, succédanés, du café, farines et prépa-  
rations faites de céréales, pain, pâtisserie et confiserie,  
glaces comestible, miel, sirop de mélasse, levure,  
poudre pour faire lever, sel moutard, vinaigre, sauces  
(condiments), épices, glace à rafraîchir, eaux minérales  
et gazeuses et autres boissons non alcooliques, boissons  
de fruits et jus de fruit, sirops et autres préparation pour  
faire des boissons.

(111) 73474

(151) 20 Novembre 2006

(210) 63143

(732) Monsieur BELKAID Réda  
32 Rue Brahim Dinar, Les Eucalyptus  
16110 Alger  
ALGERIE.



(511) 30.  
Madeleines.

(111) 73475

(151) 29 Novembre 2006

(210) 63308

(732) EURL GRAND LUX ALCOP  
12 Lotissement Idrissi, Bouzaréah  
16006 Alger  
ALGERIE.

(740) A. Bouras

## GRAND LUX ALCOP



(511) 3.

Parfumerie, huiles essentielles, cosmétiques, lotions pour les cheveux.

(111) 73476 (151) 17 Décembre 2006

(210) 63491

(732) Monsieur OMAROUAYACHE Ahmed Mehdi  
57 avenue Malika Gaid Scala  
El biar alger  
ALGERIE.

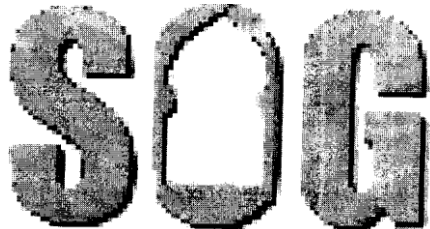

(511) 42.

Site Internet.

(111) 73477 (151) 27 Décembre 2006

(210) 63648

(732) SOCIETE BECHARA BAROODY SARL  
Une société Libanaise  
P. O. Box 110153  
Moukalles, Beirut  
LIBAN.

(740) A. Boukrami



كريم  
ايدال  
creme  
Ideal

(511) 3.

Toutes sortes de crèmes pour le visage, les mains et le corps.

(111) 73478 (151) 03 Janvier 2007

(210) 70012

(732) PREFERRED GUEST, Inc  
1111 Westchester Avenue White Plains,  
New York 10604  
ETATS UNIS D'AMÉRIQUE.

(740) Abu-Ghazaleh Intellectual Property

# SPG

(511) 43.

Services de restauration (alimentation), hébergement temporaire.

(111) 73479 (151) 22 Janvier 2007

(210) 70133

(732) COPLA Spa  
Cosider Lafarge Plâtre Algérie  
98, Route Nationale N°1 Birkhadem,  
Alger  
ALGERIE.

## MANHAR

(511) 19.

Plâtre et produits à base de plâtre.

(111) 73480 (151) 22 Janvier 2007

(210) 70134

(732) COPLA Spa  
Cosider Lafarge Plâtre Algérie  
98, Route Nationale N°1 Birkhadem,  
Alger  
ALGERIE.

## MANHARGYPS

(511) 19

Plâtre et produits à base de plâtre.

(111) 73481 (151) 07 Février 2007

(210) 70296

(732) BRIDGESTONE CORPORATION  
Une société organisée et existante sous les lois  
du Japon  
10-1, Kyobashi 1-chome Chuo-Ku,  
Tokyo  
JAPON.

(740) A. Boukrami



(511) 7, 12, 17, 37.

Machines pour la fabrication des pneumatiques rechapés. Automobiles, et leurs pièces et accessoires, à sa-

voir, amortisseurs, pneumatiques, roues pour véhicules, chambres à air, jantes, et housses pour roues de véhicules, chambres à air pour pneumatiques de véhicules, pièces et accessoires pour tous les produits susmentionnés. Gomme (brut ou mi-ouvrée). Services relatifs à la fabrication des pneumatiques rechapés.

(111) 73482 (151) 06 Mars 2007

(210) 70592

(732) MAZDA MOTOR CORPORATION  
3-1, Shinci, Fuchu-cho, Aki-gun,  
Hiroshima  
JAPON.

(740) Abu-Ghazaleh Intellectual Property

## MAZDA BT-50

(511) 12.

Camionnettes, leurs pièces et parties constitutives (à l'exception des lampes, signaux et équipements similaires d'éclairage pour camionnettes), moteurs pour camionnettes (à l'exclusion de leurs parties), systèmes de suspension pour camionnettes; amortisseurs et ressorts pour systèmes de suspension de camionnettes, arbres et essieux pour camionnettes, roulements et accouplements d'arbres pour camionnettes, mécanismes de transmission pour camionnettes, freins pour camionnettes, alarmes anti-vol pour camionnettes.

(111) 73483 (151) 19 Septembre 2007

(210) 72536

(732) EURX LIMITED  
Société de droit Britannique  
269 Fulham Court, Fulham Road  
SW6 5QE Londres  
ROYAUME UNI.

(740) M.A. Zizine

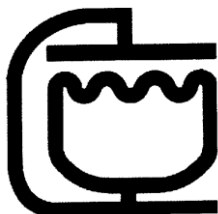

(511) 6, 7, 9, 11, 17, 19.

Métaux communs et leurs alliages ; matériaux de construction métalliques ; construction métalliques ; câbles et fils métalliques non électriques ; quincaillerie métalliques ; tuyaux métalliques ; acier brut ou mi-ouvré ;

alliages de métaux communs ; armatures pour conduites (métalliques); colliers d'attache métalliques pour tuyaux ; bassins (piscines, constructions métalliques) ; matériaux à bâtir métalliques ; chéneaux métalliques ; clapets de conduites d'eau (en métal) ; clapets de tuyaux de drainage (en métal); conduits Métalliques d'installations de ventilation et de climatisation ; clavettes; récipients pour combustibles liquides métalliques ; conduites d'eau métalliques ; conduites forcées (métalliques) ; conduites métalliques de chauffage centrale ; constructions métalliques ; conteneurs métalliques, coudes de tuyaux (métalliques) ; couvercles de trous d'homme (métalliques) ; cuves métalliques ; tuyaux de descente métallique ; clapets de tuyaux de drainage en métal ; tuyaux de drainage métalliques ; tuyaux d'embranchement métalliques; enrouleurs non mécaniques pour tuyaux flexibles (métalliques) ; fonte brute ou mi-ouvrée ; moules pour la fonderie métalliques ; manchons de tuyaux (métalliques) ; manchons (quincaillerie métallique) manifolds métalliques pour canalisations ; pattes d'attache de câbles ou de tubes (métalliques) ; raccords de tuyaux (métalliques) ; récipients métalliques pour le gaz sous pression ou l'air liquide; vannes ( autres que parties de machines métalliques); clapets métalliques ; pipe (tuyauterie) métallique ; té (plomberie) métallique ; réducteur (plomberie) métallique ; tampon de regard (métalliques) ; valves métalliques actionnées manuellement. Machines et machines-outils ; moteurs (à l'exception des moteurs pour véhicules terrestres) ; accouplements et organes de transmission (à l'exception de ceux pour véhicules terrestres) ; commandes hydrauliques pour machines et moteurs ; vannes (parties de machines) ; pompes (machines); pompes à eau ; membranes de pompes ; robinets (parties de machines ou de moteurs). Appareils et instruments scientifiques, nautiques, géodésiques, de pesage, de mesurage, de secours (sauvetage) ; extincteurs ; bouches d'incendie; poteaux à incendie ; autopompes à incendie; indicateurs de niveau d'eau; lances à incendie ; pompes à incendie ; pompes autorégulatrices à combustible; bouchons indicateurs de pression pour valves. Appareils de production de vapeur, de chauffage, de réfrigération, de ventilation, de distribution d'eau et installations sanitaires ; bouches à eaux; bouchons de radiateurs, robinets de canalisation; carneaux de chaudière de chauffage ; carneaux de cheminées ; chaudières de chauffage ; tubes de chaudières de chauffage ; chaudières à bouillir; installations de chauffage à eau chaude; chauffe-eau; installations de conduites d'eau ; robinets mélangeurs pour conduites d'eau ; conduits (parties d'installations sanitaires) ; installations de distribution d'eau; accessoires de réglage et de sûreté pour appareils à eau; appareils de prise d'eau ; installations pour l'approvisionnement d'eau; appareils à filtrer l'eau, installations pour la purification de l'eau ; installa(ions pour le refroidissement de l'eau ; jets d'eau ornementaux ; installations de chauffage à eau chaude ; filtres pour l'eau potable; installations de dessalement de l'eau de mer ; réservoirs d'eau sous pression ; rondelles de robinets d'eau ; accessoires de réglage pour appareils à eau ou à gaz et pour conduites d'eau ou de gaz; soupapes régulatrices de niveau dans les réservoirs; vannes ther-

mostatiques (parties d'installations de chauffage). Caoutchouc, produits en matières plastiques mi-ouvrées ; tuyaux flexibles non métalliques ; bagues d'étanchéité ; armatures pour conduites (non métalliques) ; bandes isolantes ; bouchons en caoutchouc ; bourrelets d'étanchéité ; clapets en caoutchouc ; joints pour conduites ; matières filtrantes (matières plastiques ou mousses mi-ouvrées) ; garnitures d'étanchéité ; tuyaux à incendie ; joints ; manchons de tuyaux (non métalliques) ; raccords de tuyaux; tuyaux (non métalliques) ; tuyaux de raccordement pour radiateurs de véhicules ; tuyaux en matière textiles ; valves en caoutchouc ou en fibre vulcanisée ; vannes en matières plastiques ; clapets en matières plastiques ; pipes (tuyauterie) en matière plastiques ; té (plomberie) en matières plastiques; réducteur (plomberie) en matières plastiques. Matériaux de construction non métallique, tuyaux rigides non métalliques pour la construction ; asphalte , poix et bitume ; construction transportables non métalliques ; monuments non métalliques; bassins (piscines, constructions non métalliques) ; chéneaux non métalliques ; clapets de conduites d'eau (ni en métal, ni en matières plastiques) ; clapets de tuyaux de drainage (ni en métal, ni en matières plastique) ;conduites d'eau non métalliques ; conduites forcées (non métalliques) ; conduits non métalliques pour installations de ventilation et de climatisation ; matériaux de construction non métalliques; Constructions non métalliques; constructions transportables non métalliques; couvercles de trous d'homme (non métallique) ; tuyaux de descente non métalliques ; tuyaux de drainage (non métallique) ; conduites d'eau non métallique ; tuyaux d'embranchement non métalliques ; moules pour la fonderie non métalliques ; gouttières non métallique ; tuyaux en grès ; tuyaux de cheminées (non métalliques) ; tuyaux de drainage (non métallique) ; tuyaux rigides non métalliques (construction) ; vannes non métalliques clapets non métalliques ; pipe (tuyauterie) non métallique ; té (plomberie) non métallique; réducteur (plomberie) non métallique ; tampon de regard (non métallique).

(111) 73484 (151) 26 Mai 2008

(210) 81548

(732) SARL LAITERIE SOUMMAM  
RN°26 Akbou, Bejaia  
B P 06200  
ALGERIE.

(740) I. Benouniche



(511) 29.  
Produits Laitiers.

(111) 73485 (151) 20 Décembre 2004

(210) 41985

(732) EURL RANDJIHYGIENE  
Cité Erramada, M'Sila  
ALGERIE.



(511) 5.  
Serviette hygiénique.

(111) 73486 (151) 26 Octobre 2009

(210) 93005

(732) Monsieur BOUMAZA Bachir  
Rue Rouidi Abdelmalek, Jijel  
ALGERIE.



(511) 30.  
Cafés.

(111) 73487 (151) 20 Novembre 2005

(210) 52124

(732) SARL ALGERIAN COSMETIC AND PARFUM  
ALCOP  
Lot C N° 8, Baba-Hassen, Alger  
ALGERIE.

(740) A. Bouras

## CHALOU

(511) 3.

Parfumerie, cosmétiques, huiles essentielles, lotions pour les cheveux, dentifrices à l'exception des savons.

(111) 73488

(151) 21 Janvier 2007

(210) 70120

(732) S.A.R.L LOTUS SAT

Lotissement 361 unité 02,  
28000 M'sila  
ALGERIE.

(740) A. Bouras



(511) 11.

Appareils d'éclairage, de chauffage, de production de vapeur, de cuisson, de réfrigération, de séchage, de ventilation, de distribution d'eau et installations Sanitaires.

(111) 73489

(151) 23 Mars 2008

(210) 80839

(732) MAILLE CLUB DISTRIBUTION S. A.

124 Rue 4267, Den Den, Tunis  
TUNISIE.

(740) A. Boukrami



(511) 14, 18, 20, 24, 25, 35.

Métaux précieux et leurs alliages et produits en ces matières ou en plaqué non compris dans d'autres classes; joaillerie, bijouterie, pierres précieuses, horlogerie et instruments chronométriques cuir et imitation du cuir, produits en ces matières non compris dans d'autres classes, peaux d'animaux, malles et valises, parapluies, parasols et cannes, fouets et sellerie. Meubles, glaces (miroir), cadres; produits, non compris dans d'autres classes, en bois, liège, roseau, jonc, osier, os, ivoire, baleine, écaille, ambre, nacre, écume de mer, succédanés de toutes ces matières ou en matières plastiques. Tissus et produits textiles non compris dans d'autres classes; couvertures de lit et de table. Vêtements, chaussures, chapellerie. Publicité; gestion des affaires commerciales; administration commerciale.

(111) 73490

(151) 13 Janvier 2008

(210) 80086

(732) PFIZER HEALTH AB

Une entité organisée sous les lois de la Suède  
Lindhagensgatan 100,  
Stockholm SE-112 87  
SUEDE.

(740) A. Boukrami

## SWIRV

(511) 5, 10.

Produits pharmaceutiques et vétérinaires. Appareils et instruments chirurgicaux, médicaux, dentaires et vétérinaires.

(111) 73491

(151) 19 Novembre 2008

(210) 83223

(732) EURL DJELFA POMPES

Import-Export  
Cite 05 juillet, Route de Moudjbara,  
N° B 17000 Djelfa  
ALGERIE.



(511) 7.

Pompe (Machine).

(111) 73492

(151) 24 Juin 2008

(210) 81840

(732) BARA AUTO CENTER  
BP 27 39004 El Oued,  
ALGERIE.

## BARA AUTO CENTER

(511) 12, 35, 37.

Véhicule, appareils de locomotion. Publicité, gestion des affaires commerciales et administratives. Construction, réparation, service d'installation.

(111) 73493 (151) 11 Novembre 2009

(210) 93134

(732) SARL 3B INTERNATIONAL TRADING  
Import- Export. Coop. Gimmo Granitex,  
Cite 1200 Logements Bâtiment A N°4  
BP 16000 Beb-Azzouar, Alger  
ALGERIE.

*Forxali*

(511) 25.

Vêtements.

(111) 73494 (151) 05 Mars 2008

(210) 80624

(732) TILLY-SABCO (Société Anonyme)  
Société régie selon les lois Française  
TRO GUIC  
29650 Guerlesquin  
FRANCE.

(740) M. Zizine



(511) 29.

Viande, poisson, volaille et gibier ; extraits de viande, fruits et légumes conservés, séchés et cuits ; gelées, confitures, compotes, œufs, lait et produits laitiers ; huiles et graisses comestibles, sauces à salade, conserves.

(111) 73495

(151) 07 Janvier 2006

(210) 60032

(732) Monsieur AMRANE Samir  
17, Cité Zerrara,  
Bejaia,  
ALGERIE.



(511) 1, 5, 30, 31.

Bicarbonate, tisane, épices, maïzena, cacao, noix de coco, graines de sésame.

(111) 73496

(151) 22 Mars 2006

(210) 60711

(732) SARL ADP  
37 coopératives Erahma, les sources,  
Bir Mourad Rais,  
Alger  
ALGERIE.



(511) 35, 36, 41.

Publicité, gestion des affaires commerciales, administration commerciales, travaux de bureau. Assurances, affaires financières, affaires monétaires, affaires immobilières. Education, formation, divertissement, activités sportives et culturelles.

(111) 73497

(151) 18 Juillet 2006

(210) 61992

(732) SARL GAMME DE LUXE  
Cite Ex IAP Lot N°18  
Sétif  
ALGERIE.





(511) 10.  
Tétines de biberons.

(111) 73498 (151) 19 Juillet 2006

(210) 62022

(732) QVC, Inc  
Studio Park, 1200 Wilson Drive,  
West Chester, Pennsylvania 19380  
ETATS UNIS D'AMERIQUES.

(740) Abu-Ghazaleh Intellectual Property

**Q V C**

(511) 35.  
Services de téléachat dans le domaine des articles généraux par le biais de la télévision, de l'ordinateur, du câble et/ou des réseaux.

(111) 73499 (151) 09 Août 2006

(210) 62213

(732) SARL ALRABIAA DES JUS  
Cité 1071 Logements BT E56 N°44  
EL Achour,  
Alger  
ALGERIE.

**ZAKY**  
زاكي

(511) 32.  
Jus de fruits.

(111) 73500 (151) 09 Octobre 2006

(210) 62750

(732) SARL CHORFA JUS  
eau minérale et boissons non alcoolisées  
Chorfa centre, RN° 26  
Bouira CP 10190  
ALGERIE.



(511) 32.  
Boissons aromatisées et jus.

(111) 73501 (151) 11 Octobre 2006

(210) 62781

(732) MMC  
55 chemin poirson, El Biar BP 354,  
Alger  
ALGERIE.



(511) 43.  
Restauration.

(111) 73502 (151) 18 Octobre 2006

(210) 62853

(732) ALGERIA VISION Eurl  
29, Rue du 8 Novembre 16508 EL Mouradia,  
Alger  
ALGERIE.



(511) 35, 39, 42.  
Conseil aux entreprises. Distribution de produits et solutions pour les télécommunications. Opérateur de services à valeur ajoutée aux entreprises.

(111) 73503 (151) 07 Novembre 2006

(210) 62984

(732) SAMFET Bureau de liaison  
Cité des 90 logements Bt 8A Appt N°3,  
Route de Sidi Yahia, Saïd Hamdine, Alger  
ALGERIE.



(511) 29.  
Lait.

(111) 73504 (151) 06 Décembre 2006

(210) 63381

(732) THE DOW CHEMICAL COMPANY  
Une société de l'Etat de Delaware  
Midlands Michigan 48674  
ETATS-UNIS D'AMERIQUE.

(740) A. Boukrami

## VORALAST

(511) 1.  
Compositions chimiques qui, lorsque mélangées ensemble, forment des matières plastiques, adhésives et revêtements pour une grande variété d'utilisations industrielles.

(111) 73505 (151) 06 Décembre 2006

(210) 63382

(732) THE DOW CHEMICAL COMPANY  
Une société de l'Etat de Delaware  
Midland, Michigan 48674  
ETATS-UNIS D'AMERIQUE.

(740) A. Boukrami

## SPECFLEX

(511) 1.

Compositions chimiques qui, lorsque mélangées ensemble, forment des matières plastiques pour utilisation dans la fabrication élaborée ; résines synthétiques pour utilisation dans la fabrication élaborée ; matières adhésives industrielles.

(111) 73506

(151) 06 Décembre 2006

(210) 63383

(732) HEMOFARM KONCERN A.D.  
farmaceutsko-hemijska industrija Vrsac  
Beogradski put bb, 26300 Vrsac  
SERBIE.

(740) A. Boukrami

## HIDENSIL

(511) 5.

Produits pharmaceutiques et vétérinaires ; produits hygiéniques pour la médecine ; substances diététique à usage médical, aliments pour bébés; emplâtres, matériel pour pansements; matières pour plomber les dents et pour empreintes dentaires; désinfectants; produits pour la destructions des animaux nuisibles, fongicides, herbicides.

(111) 73507

(151) 12 Décembre 2006

(210) 63425

(732) INITIATIVE  
19 Bis Lotissement Benhaddadi,  
Chéraga, Alger  
ALGERIE.



(511) 41.

Organisation de salon à caractère économique.

(111) 73508

(151) 17 Décembre 2006

(210) 63498

(732) GOOGLE INC.  
1600 Amphitheatre Parkway,  
Mountain View, California 94043  
ETATS-UNIS D'AMERIQUE.

(740) Abu-Ghazaleh Intellectual Property

جوجل

(511) 9, 38, 42.

Matériel informatique; logiciels informatiques; périphériques informatiques; manuels en ligne et électroniques; tapis de souris. Services de télécommunication; services de transmission et de réception de données par moyens de télécommunication; échanges électroniques vocaux, d'informations et de graphiques accessibles par réseaux informatique et de télécommunication; transmission locale et longue distance de la voix, d'informations, de graphiques par réseaux informatiques et de télécommunication; mise à disposition d'accès à des usagers multiples à un réseau d'information informatique mondial; services de cybercafés (cafés électroniques) à savoir mise à disposition de raccordements de télécommunications sur Internet dans un environnement de type café; salon de conversation en ligne; services de panneaux d'affichage et de groupes discussion; services de messageries électroniques; services de communication en réseau des groupes de travail; Services de messagerie instantanée, voix sur protocole Internet, systèmes de vidéoconférences et d'audioconférences, services de communication informatique, services de communication sans fil, services de communication téléphonique, services de communication de téléphonie mobile, services de moteurs de recherches. Services informatiques, à savoir, permettre l'utilisation d'une interface informatique, non téléchargeable afin de créer en ligne des services d'informations personnalisés, services d'exploration de données et d'analyses de données, fournisseur d'utilisation temporaire d'une interface informatique non téléchargeable contenant une collection d'informations de propriété industrielle, création de répertoires informatiques de recherche, de sites Internet et d'autres sources d'informations fournissant l'utilisation d'une interface informatique, non téléchargeable afin de fournir des informations concernant un éventail de textes, de documents électroniques, de bases de données, d'informations graphiques et audiovisuelles, messagerie électronique et de communication de groupes de travail à travers les réseaux informatiques, services d'affichage électronique et de groupe de discussion, consulting en rapport avec tout ce qui précède.

(111) 73509 (151) 07 Novembre 2006

(210) 62998

(732) WEETABIX LIMITED  
Weetabix Mills, Burton Latimer,  
Kettering, NN15 5JR,  
ROYAUME-UNI.

(740) Abu-Ghazaleh Intellectual Property

WEETABIX

(511) 30.

Préparations à base de céréales pour la consommation humaine; petit déjeuner à base de céréales; muesli; encas; tous inclus dans la classe 30.

(111) 73510

(151) 08 Novembre 2006

(210) 63009

(732) Centre National d'Etudes et de Recherches  
Intégrées du Bâtiment CNERIB  
Cité Nouvelle El-Mokrani,  
Souidania, Alger  
ALGERIE.



(511) 37, 41, 42.

Recherche et développement en bâtiment matériaux de construction, structures, techniques de construction, expertise, formation et assistance technique dans les thématiques citées.

(111) 73511

(151) 20 Novembre 2006

(210) 63135

(732) Monsieur MERABET Amine  
64, Cité des Moudjahidines,  
Chevalley – Ben Aknoun, Alger  
ALGERIE.

CONSTRY

(511) 35, 39.

Vente et distribution de tous produits sanitaires et matériaux de construction.

(111) 73512

(151) 20 Novembre 2006

(210) 63145

(732) FEDERACION NACIONAL DE CAFETEROS  
DE COLOMBIA  
Calle 73 N° 8 – 13, Bogota D.C,  
COLOMBIE.



(740) Abu-Ghazaleh Intellectual Property

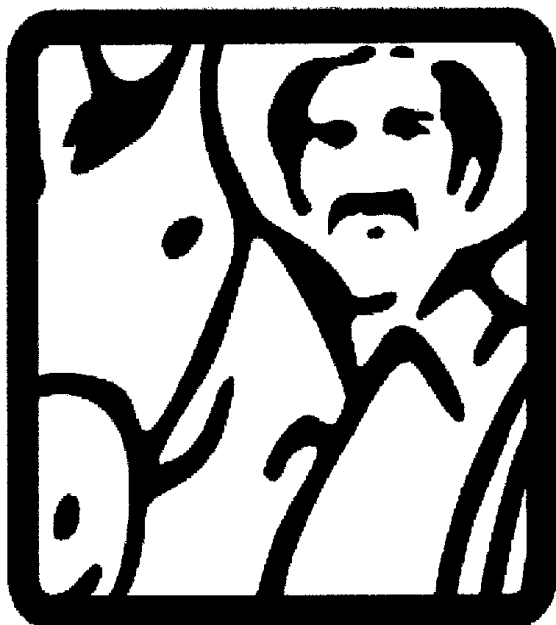

(511) 16, 18, 21, 25, 30, 43.

Papier, carton et produits en ces matières, non compris dans d'autres classes; produits de l'imprimerie; articles pour reliures; photographies; papeterie; adhésifs (matières collantes) pour la papeterie ou le ménage; matériel pour les artistes; pinceaux; machines à écrire et articles de bureau (à l'exception des meubles); matériel d'instruction ou d'enseignement (à l'exception des appareils); matières plastiques pour l'emballage (non comprises dans d'autres classes); cartes de jeux, caractères d'imprimerie; clichés. Ustensiles et récipients pour le ménage ou la cuisine (ni en métaux précieux, ni en plaqué); peignes et éponges; brosses (à l'exception des pinceaux); matériaux pour la brosse; matériel de nettoyage; paille de fer; verre brut ou mi-ouvré (à l'exception du verre de construction); verrerie, porcelaine et faïence, non comprises dans d'autres classes, cafetières non électriques. Vêtements, chaussures, chapellerie. Café, thé, cacao, sucre, riz, tapioca, sagou, succédanés du café; farines et préparations faites de céréales, pain, pâtisserie et confiserie, glaces comestibles; miel, sirop de mélasse; levure, poudre pour faire lever; sel, moutarde; vinaigre, sauces (condiments); épices; glace, boissons à base de café, de cacao ou de chocolat. Services de restauration (alimentation) pour la consommation humaine, cafétérias, restaurants, hébergement temporaire.

(111) 73513 (151) 13 Décembre 2006

(210) 63460

(732) SARL SAPEINT  
Ferme Akhrouf N° 30,  
Bordj Bou Arréridj  
ALGERIE.

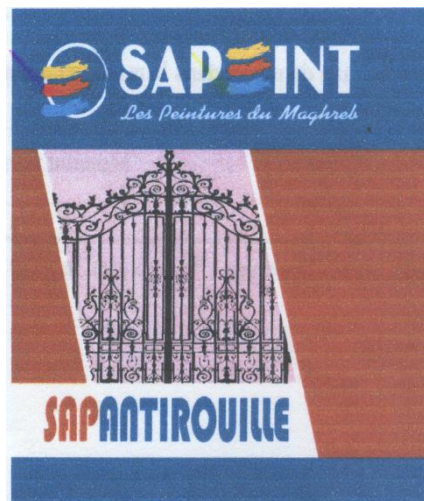

(511) 2.

Peintures, couleurs, vernis, laques préservatifs contre la rouille et contre la détérioration du bois, matières tinctoriales, mordants.

(111) 73514

(151) 13 Décembre 2006

(210) 63461

(732) SARL SAPEINT  
Ferme Akhrouf N° 30,  
Bordj Bou Arréridj  
ALGERIE.

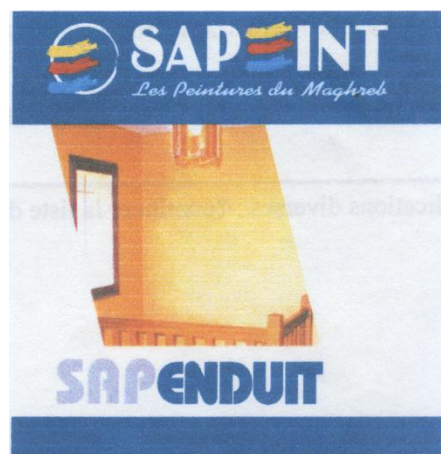

(511) 2.

Peintures, couleurs, vernis, laques préservatifs contre la rouille et contre la détérioration du bois, matières tinctoriales, mordants.

(111) 73515

(151) 13 Décembre 2006

(210) 63462

(732) SARL SAPEINT  
Ferme Akhrouf N° 30,  
Bordj Bou Arréridj  
ALGERIE.



(511) 2.  
Peintures, couleurs, vernis, laques préservatifs contre la rouille et contre la détérioration du bois, matières tinctoriales, mordants.

(111) 73516 (151) 03 Janvier 2007

(210) 70014

(732) WESTIN HOTEL MANAGEMENT, L.P.  
1111 Westchester Avenue White Plains,  
New York 1064,  
ETATS-UNIS D'AMERIQUE.

(740) Abu-Ghazaleh Intellectual Property



element

(511) 43.  
Services de restauration (alimentation), hébergement temporaire.

(111) 73517 (151) 03 Janvier 2007

(210) 70019

(732) Starwood Hotels & Resorts Worldwide, Inc.  
1111 Westchester Avenue White Plains,  
New York 1064,  
ETATS-UNIS D'AMERIQUE.

(740) Abu-Ghazaleh Intellectual Property



(511) 43.  
Services de restauration (alimentation), hébergement temporaire.

(111) 73518 (151) 03 Janvier 2007

(210) 70020

(732) MICROCRED  
Société Anonyme à Directoire et Conseil de  
Surveillance  
13, Rue Dieumegard, 93400 ST OUEN  
FRANCE.

(740) A. Boukrami



(511) 35, 36, 41.  
Gestion des affaires commerciales, à savoir ; estimations en affaires commerciales, consultations pour la direction des affaires, consultations professionnelles d'affaires, expertises en affaires, informations d'affaires, investigations pour affaires, recherches pour affaires, renseignements d'affaires; conseils en organisation et direction des affaires; gestion de fichiers informatiques. Affaires financières; analyses financières; constitution ou investissement de capitaux; consultation en matière financière; placement de fonds; ces services étant rendus en matière de création, détention, prise, gestion et transfert de participations dans toutes institutions de micro finance; conseils financiers aux institutions de micro finance et aux entreprises agissant dans le secteur de la micro finance. Education; formation.

(111) 73519 (151) 17 Janvier 2007

(210) 70101

(732) Vandapac Co., Ltd  
700 / 135 Moo 5 Klong Tamru  
Amphur Muang Chonburi,  
20000 Thaïlande  
THAÏLANDE.

(740) Abu-Ghazaleh Intellectual Property

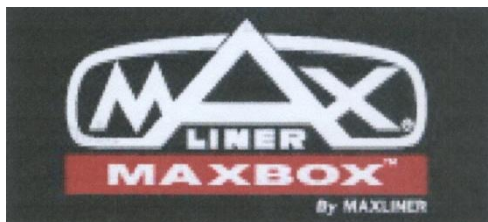

(511) 12.

Accessoires automobiles à savoir, doublure de caisse pour véhicule, caisse à outils de malle pour véhicule, blard top, cache de la grille de protection de la vitre arrière, Pare- buffle avant.

(111) 73520 (151) 17 Janvier 2007

(210) 70102

(732) Vandapac Co., Ltd  
700 / 135 Moo 5 Klong Tamru  
Amphur Muang Chonburi, 20000 Thaïlande  
THAÏLANDE.

(740) Abu-Ghazaleh Intellectual Property



(511) 12.

Accessoires automobiles à savoir, doublure de caisse pour véhicule, caisse à outils de malle pour véhicule, blard top, cache de la grille de protection de la vitre arrière, Pare- buffle avant.

(111) 73521 (151) 07 Février 2007

(210) 70277

(732) Monsieur CHENANE Ali  
Tala Ghaia Commune Aït Aïssa Mimoun,  
Tizi-Ouzou  
ALGERIE.



(511) 30.  
Miel

(111) 73522 (151) 18 Février 2007

(210) 70391

(732) LACTALIS McLELLAND Ltd.  
Une société dûment organisée sous les lois Britanniques.  
New Cheese Market, Townhead,  
G4 0EF Glasgow  
Royaume-Uni.

(740) A. Boukrami

## MCLELLAND

(511) 29.

Lait, beurre, crème, yaourts, fromages fondus, cheddar et autres produits laitiers ; huiles et graisses comestibles ; plats cuisinés faits des produits susmentionnés.

(300) U.E. le, 24.10.2006, N° 005410287

(111) 73523 (151) 18 Février 2007

(210) 70392

(732) THE COCA-COLA COMPANY  
Une société de l'Etat de Delaware.  
One Coca-Cola Plaza,  
Atlanta, Georgia 30313  
ETATS-UNIS D'AMERIQUE.

(740) A. Boukrami

## HAWAI

(511) 32.

Bières ; eaux minérales et gazeuses et autres boissons non alcooliques ; boissons de fruits et jus de fruits ; sirops et autres préparations pour faire des boissons.

(111) 73524 (151) 21 Février 2007

(210) 70435

(732) HYUNDAI MOTOR COMPANY.  
Société de droit Sud-Coréen.  
123, Yangjae-Dong, Seocho-Gu,  
Séoul  
COREE DU SUD.

(740) M. Sator

## ELANTRA NEOS

(511) 12.

Appareils de locomotion par terre ; véhicules, automobiles y compris voitures de tourisme, camions, autobus, camionnettes, remorques, tracteurs ; roues de véhicules, pneumatiques, moteurs pour véhicules, ceintures de sécurité pour sièges de véhicules, mécanismes de transmission pour véhicules, vitres de véhicules, essuie-glace, dispositifs de sécurité pour véhicules, notamment coussins d'air gonflants ; pièces détachées et accessoires des produits précités.

(111) 73525 (151) 21 Février 2007

(210) 70439

(732) THE CONCENTRATE MANUFACTURING COMPANY OF IRELAND (faisant également commerce sous le nom de Seven-Up International), une société Irlandaise.  
20 Reid Street, Williams House, Hamilton, HM-11  
LES BERMUDES.

(740) A. Boukrami



(511) 32.

Eaux minérales et gazeuses et autres boissons non alcooliques; boissons de fruits et jus de fruits; sirops et autres préparations pour faire des boissons.

(111) 73526 (151) 28 Février 2007

(210) 70506

(732) SOCIETE DES HOTELS MERIDIEN.  
10, Rue Vercingetorix, F-75014, Paris  
FRANCE.

(740) Abu-Ghazaleh Intellectual Property

## Le MERIDIEN

(511) 36, 41, 43.

Service relatif aux développements d'expertise immobilière ; courtage en biens immobiliers ; acquisition de biens immobiliers et fonciers ; partage d'intérêts immobiliers à savoir gestion et organisation de propriété en matière immobilière, gestion immobilière, et appartement; investissements en biens immobiliers, investissements immobiliers, gestion immobilière, attribution de biens immobiliers en jouissance à temps partagé et location de biens immobiliers et propriétés immobilières y compris les immeubles en copropriétés et les appartements. Divertissements, service de loisir; club pour entraînement ou formation ; mise à disposition d'installations pour "karaoke" ; services de discothèque ; exploitation de salles de jeu ; night clubs. Services de restauration (alimentation), hébergement temporaire.

(111) 73527 (151) 28 Février 2007

(210) 70512

(732) Le Golfe Industries Pharmaceutiques.  
"JULPHAR"  
Ras El Khaimah  
EMIRATS ARABES UNIS.

(740) M. Hamdane

## JUSLINE 30/70

(511) 5.

Produits pharmaceutiques.

(111) 73528 (151) 28 Février 2007

(210) 70524

(732) BARCLAYS BANK Plc  
54 Lombard Street,  
London EC3P 3AH  
ROYAUME-UNI.

(740) A. Boukrami

## BARCLAYS

(511) 36.

Services d'assurances et d'assurances sur la vie; services de courtage en matière d'assurances; actuariat; affaires financières; affaires monétaires; affaires immobilières; évaluations et estimations financières des propriétés; services d'achat et de gestion des propriétés; location et crédit-bail des propriétés; location des es-



paces de bureau; services de crédit-bail; services d'affaires bancaires; administration des affaires financières; services de fidéicommis; services de collectes de bienfaisance; administration de fonds communs de placement; services de fonds communs de placement; services de gestion de trésorerie, services d'affacturage; services d'escompte de factures; services de distribution de billets de banques; services de prêts; services hypothécaires; services de courtage hypothécaires; fournitures de garanties des prêts; services de cautions; services de crédit; crédit-bail, services de cartes de crédit, cartes de retrait, cartes de garantie bancaire, carte de paiement et carte de débits; services d'enregistrement pour les cartes de crédit, carte de retrait, carte de garantie bancaire, cartes de débits, cartes de paiement, cartes de crédit et cartes d'achat; services de remplacement de cartes et de billets de banque; systèmes de primes d'encouragement pour l'utilisateur en relation avec l'utilisation des cartes de crédits, cartes de retrait, cartes de débit, cartes de paiement, cartes de crédit et cartes d'achat, location et crédit-bail des équipements de traitement des cartes financières et des données y relatives; traitement des données relatives aux transactions avec cartes et autres transactions de paiement; fourniture de services financiers, d'opérations de change et de transfert d'argent; services de devise, services de bureau de change; services de change de monnaie étrangère; services de banques de commerce et de banques d'affaires; services d'investissement et d'épargne; services de gestion d'investissement; courtage en bourse, en matières premières et sur contrats à terme; services de transactions en bourse; services d'évaluation des titres; services de garanties de titres; services d'emprunt des garanties; services de recouvrement de dividendes; services de recouvrement de paiement; services de garantie; services d'unités fiduciaires; services de sociétés d'investissement; services de caution services de plan d'actions personnelles; services fiscaux; services de conseil en matière de planification et d'investissement financiers; services de gestion d'investissement et de finance, services de recherche financière; services de fonds de retraites; fourniture d'information financière; services de transfert électronique de fonds; protection administration et évaluation des investissements; services d'agences de nantissement; services de protection des valeurs en dépôt; services de mise en dépôt des valeurs; services de consultation, d'information et de conseil en relation avec les services susmentionnés.

(111) 73529 (151) 03 Mars 2007

(210) 070538

(732) Monsieur ADADOUA Amar  
Cité 250 Logements Bâtiment C N° 01 Cheraga,  
Alger  
ALGERIE.

**JAVA**

(511) 03.

Préparations pour blanchir et autre substances pour lessiver; préparation pour nettoyer, polir dégraisser et abraser; savons; parfumerie, huiles essentielles, cosmétiques, lotion pour les cheveux; dentifrice,

(111) 73530

(151) 03 Mars 2007

(210) 70531

(732) Betek Boya ve Kimya sanayi Anonim sirketi.  
kaynarca,kavakpinar mah.Tandogan cad.  
Kocamezarlik karsisi,pendik,Istanbul  
TURQUIE.

(740) M. Elsayegh.



(511) 2.

Peintures, vernis, laques, produits de protection contre la rouille et la détérioration du bois, colorants, mordants, résines naturelles à l'état brut, métaux en feuilles et en poudre pour peintures, décorateurs, imprimeurs et artistes, liants et pigments pour peintures et matières tinctoriales, agents colorants, diluants pour peintures et matières tinctoriales, teintures pour chaussures, encres d'imprimerie, toners pour photocopieurs, agents en pâte pour vitriers, agents en pâtes pour la peinture.

(111) 73531

(151) 06 Mars 2007

(210) 70595

(732) SAINT-GOBAIN VIDROS S.A.  
Avenue Santa Marina, N° 482, 3<sup>rd</sup> floor  
São Paulo  
BRESIL.

(740) Abu-Ghazaleh Intellectual Property

**MARINEX**

(511) 21.

Articles de ménage, ustensiles de cuisine, dinette, plats allant au four, saladiers, chopes, assiettes, tasses à dessert, plateaux, tasses, soucoupes, verres, moules de cuisine, ensemble de bols, ensembles d'assiettes, services à dessert, bocaux en verre, pots en verre, services à café, services à thé, couvercles de plateaux, couvercles de marmites, couvercles de moules, beurriers, récipients, récipients à féjjoada, soupnières (bols à soupe), couvercles de soupnières, plaques à pizzas, sucriers, seaux à glace, plateaux domestiques, supports pour assiettes, récipients en verre pour la cuisine.

(111) 73532

(151) 06 Mars 2007

(210) 70596

(732) THE PRUDENTIAL INSURANCE COMPANY OF AMERICA

751 Broad Street, Newark, New Jersey  
ETATS-UNIS D'AMÉRIQUE.

(740) Abu-Ghazaleh Intellectual Property



**Pramerica**

(511) 36

Assurances; affaires financières; affaires monétaires; affaires immobilières.

(111) 73533

(151) 05 Février 2006

(210) 60230

(732) SARL BABY PRO

15 Rue Ayala, Fernand Ville  
Bir El Djir, Oran  
ALGERIE.



(511) 16.

Couche bébé.

(111) 73534

(151) 09 Avril 2006

(210) 60974

(732) MERCK & CO., Inc.

Société organisée selon les lois de l'Etat de New Jersey, Etats-Unis d'Amérique.  
One Merck drive, P.O. Box 100,  
Whitehouse Station, New Jersey  
ETATS-UNIS D'AMERIQUE.

(740) A. Boukrami

**JANUVIMET**

(511) 5.

Produits pharmaceutiques et vétérinaires, produits hygiéniques pour la médecine, substances diététiques à usage médical, aliments pour bébés, emplâtres, matériel pour pansements, matières pour plomber les dents et pour empreintes dentaires, désinfectants, produits pour la destruction des animaux nuisibles, fongicides, herbicides.

(111) 73535

(151) 09 Avril 2006

(210) 60975

(732) MERCK & CO., Inc.

Société organisée selon les lois de l'Etat de New Jersey, Etats-Unis d'Amérique.  
One Merck drive, P.O. Box 100,  
Whitehouse Station, New Jersey  
ETATS-UNIS D'AMERIQUE.

(740) A. Boukrami

**JANUMET**

(511) 5.

Produits pharmaceutiques et vétérinaires, produits hygiéniques pour la médecine, substances diététiques à usage médical, aliments pour bébés, emplâtres, matériel pour pansements, matières pour plomber les dents et pour empreintes dentaires, désinfectants, produits pour la destruction des animaux nuisibles, fongicides, herbicides.

(111) 73536

(151) 31 Mai 2006

(210) 61490

(732) DANSKO, Inc

Une société de l'Etat de Delaware,  
8 Federal Road West Grove, Pennsylvania 19390  
ETATS-UNIS D'AMERIQUE.

(740) A. Boukrami



(511) 25.

Vêtements, chaussures, chapellerie.

(111) 73537

(151) 14 Juin 2006

(210) 61639

(732) KURARAY CO., LTD

Une Société organisée et existante sous les lois du Japon.

1621, Sakazu, Kurashiki City, Okayama

Prefecture

JAPON.

(740) A. Boukrami

**kuraray**

(511) 1, 5, 10, 16, 17, 18, 21, 22, 23, 24, 25, 26.

Produits chimiques destinés à l'industrie, aux sciences, à la photographie, ainsi qu'à l'agriculture, l'horticulture et la sylviculture, résines synthétiques et artificielles à l'état brut, matières plastiques à l'état brut, matières élastomères à l'état brut, adhésifs à usage industriel, engrais pour les terres, compositions extinctrices, préparations pour la trempe et la soudure des métaux, produits chimiques destinés à conserver les aliments, matières tannantes. Produits pharmaceutiques, vétérinaires et hygiéniques, matières dentaires, matières pour plomber les dents et pour empreintes dentaires, masques hygiéniques, cotons absorbants, bandes pour pansement, emplâtre matériels pour pansement, substances diététiques à usage médical, aliments pour bébés, désinfectants, produits pour la destruction des animaux nuisibles, fongicides, herbicides. Appareils, instruments et articles médicaux, gants à usage médical. Papier, carton et produits en ces matières, non compris dans d'autres classes, matières plastiques pour l'emballage, non comprises dans d'autres classes, produits de l'imprimerie, articles pour reliures, photographies, papeterie, adhésifs pour la papeterie ou le ménage, matériels pour les artistes, pinceaux, machines à écrire et articles de bureau (à l'exception des meubles), matériel d'instruction et enseignement (à l'exception des appareils), caractères d'imprimerie, clichés. Caoutchouc, gutta-percha, gomme, amiante, mica et produits en ces matières et non compris dans d'autres classes, résines artificielles et synthétiques semi-finies, matières plastiques semi-finies à utiliser dans la fabrication, produits plastiques mi ou-

vrés à utiliser comme matière, élastomères semi-finis à utiliser dans la fabrication, fils en fibres chimiques, non à usage textile, fibres chimiques, non à usage textile, matières à calfeutrer, à étouper et à isoler, tuyaux flexibles, non métalliques. Cuir, imitations du cuir, sacs, notamment, porte-documents pliants, sacs à bandoulières, sacs de diligence, porte-documents, mallettes, sacs à porter, malles, sacs à main, sacs bostons, sacs à dos scolaires pour enfants, sac à dos, mallettes pour documents, fourre-tout, sacs de voyage, sacs à provisions, cartable, serviettes d'écoliers, cartables d'écoliers, sacs à dos, havresacs, et sacs de sports, pochettes, notamment, porte-cartes, bourses, porte-clés, portefeuilles, porte badges, coffrets (vendus vide) destinés à contenir des articles de toilette dits « vanity-cases », parapluies et leurs parties, cannes, articles de selleries, poignés de cannes, parties métalliques de cannes, accessoires métalliques pour sacs, vêtement en cuir, habillement pour animaux domestiques, torchons et essuie-meubles de nettoyage, articles de nettoyage et de lavage, brosses à l'exception des pinceaux, gants de ménages, matériaux pour la brosse, récipients et ustensiles pour le ménage ou la cuisine (ni en métaux précieux ni en plaqué), peignes et éponges, pailles de fer, verre brut ou mi-ouvré) (à l'exception du verre de construction). Verrerie, porcelaine et faïence non comprise dans d'autres classes. Matières textiles fibreuses brutes, bourrage de coton pour futon, rembourrage de coton pour vêtements, cordes, ficelles, filets et filets de pêche à usage industriel, bâches, parasols, compris dans cette classe. Fils, filaments, à usage textile ; textiles, notamment, étoffes tissées, tricotées et non tissées, produits textiles, non inclus dans d'autres classes, taies de futon et couvre-lits; couvertures de lits, de fauteuils, de futons et de tables, oreillers, rideaux, toile en caoutchouc. Vêtements, vêtements spéciaux sportifs, chaussures, chaussures spéciales de sports, ceintures (habillement), ceintures, gants, chapellerie, bandes de fermeture à crochets et à pilotis, fermoirs à agrafes et à boucles, articles décoratifs pour la chevelure. Bigoudis non électriques, boutons, crochets et oeilletons, épingle et aiguilles, dentelles et broderies, rubans et lacets, fleurs artificielles.

(111) 73538

(151) 27 Juin 2006

(210) 61757

(732) Monsieur SEMCHEDDINE Abdelhalim

27, Avenue du 8 Mai 45,

Sétif 19000

ALGERIE.

**Azhamo**  
**Merchema**

(511) 3.

Parfumerie, cosmétiques, savons.

(111) 73539 (151) 02 Juillet 2006

(210) 61792

(732) Kent Gida Maddeleri Sanayii ve Ticaret Anonim Sirketi.  
Cayirova Mahallesi, Istanbul Caddesi,  
Ankara Asfalti, Uzeri, N° 111, Gebze, Kocaeli  
TURQUIE.

(740) A. Boukrami



(511) 30.

Cacao, poudre de cacao, produits de cacao, biscuits, biscuits chocolatés, biscuits salés, gaufrettes, gâteaux, tartes, gaufres, toute sorte de confiserie et sucreries, bonbons sucrés, édulcorants, dragées, chocolats, crème de chocolat, produits de chocolat, boissons à base de chocolat, produits couverts en chocolat et sucre, fondants, caramels durs, caramels, confiserie à base d'amandes, bonbons à la menthe, sucreries à la gelée, pralines, crème au chocolat, gommes à mâcher, chewing-gum, crèmes glacées, glaces à rafraîchir.

(111) 73540 (151) 02 Juillet 2006

(210) 61796

(732) Kent Gida Maddeleri Sanayii ve Ticaret Anonim Sirketi.  
Cayirova Mahallesi, Istanbul Caddesi,  
Ankara Asfalti, Uzeri, N° 111, Gebze, Kocaeli  
TURQUIE.

(740) A. Boukrami



(511) 30.

Cacao, poudre de cacao, produits de cacao, biscuits, biscuits chocolatés, biscuits salés, gaufrettes, gâteaux, tartes, gaufres, toute sorte de confiserie et sucreries, bonbons sucrés, édulcorants, dragées, chocolats, crème de chocolat, produits de chocolat, boissons à base de chocolat, produits couverts en chocolat et sucre, fondants, caramels durs, caramels, confiserie à base d'amandes, bonbons à la menthe, sucreries à la gelée, pralines, crème au chocolat, gommes à mâcher, chewing-gum, crèmes glacées, glaces à rafraîchir.

au chocolat, gommes à mâcher, chewing-gum, crèmes glacées, glaces à rafraîchir.

(111) 73541

(151) 02 Juillet 2006

(210) 61794

(732) Kent Gida Maddeleri Sanayii ve Ticaret Anonim Sirketi.  
Cayirova Mahallesi, Istanbul Caddesi,  
Ankara Asfalti, Uzeri, N° 111, Gebze, Kocaeli  
TURQUIE.

(740) A. Boukrami.

# Bonibon

(511) 30.

Cacao, poudre de cacao, produits de cacao, biscuits, biscuits chocolatés, biscuits salés, gaufrettes, gâteaux, tartes, gaufres, toute sorte de confiserie et sucreries, bonbons sucrés, édulcorants, dragées, chocolats, crème de chocolat, produits de chocolat, boissons à base de chocolat, produits couverts en chocolat et sucre, fondants, caramels durs, caramels, confiserie à base d'amandes, bonbons à la menthe, sucreries à la gelée, pralines, crème au chocolat, gommes à mâcher, chewing-gum, crèmes glacées, glaces à rafraîchir.

(111) 73542

(151) 02 Juillet 2006

(210) 61795

(732) Kent Gida Maddeleri Sanayii ve Ticaret Anonim Sirketi.  
Cayirova Mahallesi, Istanbul Caddesi,  
Ankara Asfalti, Uzeri, N° 111, Gebze, Kocaeli  
TURQUIE.

(740) A. Boukrami

(511) 30.

Cacao, poudre de cacao, produits de cacao, biscuits, biscuits chocolatés, biscuits salés, gaufrettes, gâteaux, tartes, gaufres, toute sorte de confiserie et sucreries, bonbons sucrés, édulcorants, dragées, chocolats, crème de chocolat, produits de chocolat, boissons à base de chocolat, produits couverts en chocolat et sucre, fondants, caramels durs, caramels, confiserie à base d'amandes, bonbons à la menthe, sucreries à la gelée, pralines, crème au chocolat, gommes à mâcher, chewing-gum, crèmes glacées, glaces à rafraîchir.



(111) 73543 (151) 09 Juillet 2006

(210) 61886

(732) Madame BELMEKKI Djamila Née RIDAL  
Lot 233 N° 176, Hai Khemisti, Oran  
ALGERIE.

## FLANCO-ROYAL

(511) 30.

Café, thé, cacao, sucre, riz, tapioca, sagou, succédanés de café; farines et préparations faites de céréales, pain, pâtisserie et confiserie, glaces comestibles, miel, sirop de mélasse, levure et poudre pour faire lever, sel, moutarde, vinaigre, sauces (condiments), épices, glace à rafraîchir.

(111) 73544 (151) 09 Juillet 2006

(210) 61891

(732) SOCIETE TUNISIENNE D'OLEAGINEUX  
SOTUNOL.  
Route de Sousse KM 6 Megrine 2033, Tunis  
TUNISIE.

(740) A. Boukrami



(511) 2.

Couleurs, vernis, laques, préservatifs contre la rouille et contre la détérioration du bois, matières tinctoriales, mordants.

(111) 73545 (151) 20 Août 2006

(210) 62276

(732) MILLENNIUM & COPTHORNE INTERNATIONAL LIMITED.  
36 Robinson Road # 04-01 City House,  
Singapore 068877  
SINGAPORE.

(740) A. Boukrami



(511) 35, 36, 43.

Gestion des affaires commerciales des hôtels et motels et autres hébergements temporaires y compris les appartements avec service et les appartements-hôtels, services de relations publiques en rapport avec l'hébergement temporaire, y compris les hôtels et motels, les appartements avec service et les appartements-hôtels; marketing d'hébergement temporaire y compris les hôtels et motels, les appartements avec service et les appartements-hôtels y compris la promotion publicitaire des services susmentionnés à travers l'Internet et autres réseaux d'ordinateurs globaux. Services de propriété et de crédit-bail y compris la gestion des résidences, la location d'appartements, la location des appartements avec service, la gestion de logements loués, la gestion des appartements avec service, la fourniture de logements à long terme. Services d'hébergement temporaire, location d'hébergement temporaire, approvisionnement (aliments et boissons), location des salles de réunion, restaurants, cafés, réservations d'hébergement temporaire, fourniture d'hébergement temporaire, fourniture d'appartement avec service, services d'hôtel.

(111) 73546 (151) 26 Août 2006

(210) 62265

(732) MILLENNIUM & COPTHORNE INTERNATIONAL LIMITED.  
36 Robinson Road # 04-01 City House,  
Singapore 068877  
SINGAPORE.

(740) A. Boukrami

## BILTMORE HOTEL

(511) 35, 36, 43.

Gestion des affaires commerciales des hôtels et motels et autres hébergements temporaires y compris les appartements avec service et les appartements-hôtels, services de relations publiques en rapport avec l'hébergement temporaire, y compris les hôtels et motels, les appartements avec service et les appartements-hôtels; marketing d'hébergement temporaire y compris les hôtels et motels, les appartements avec service et les appartements-hôtels y compris la promotion publicitaire des services susmentionnés à travers l'Internet et autres réseaux d'ordinateurs globaux. Services de propriété et de crédit-bail y compris la gestion des résidences, la location d'appartements, la location des appartements avec service, la gestion de logements loués, la gestion des appartements avec service, la fourniture de logements à long terme. Services d'hébergement temporaire, location d'hébergement temporaire, approvisionnement (aliments et boissons), location des salles de réunion, restaurants, cafés, réservations d'hébergement temporaire, fourniture d'hébergement temporaire, fourniture d'appartement avec service, services d'hôtel.

ments-hôtels y compris la promotion publicitaire des services susmentionnés à travers l'Internet et autres réseaux d'ordinateurs globaux. Services de propriété et de crédit-bail y compris la gestion des résidences, la location d'appartements, la location des appartements avec service, la gestion de logements loués, la gestion des appartements avec service, la fourniture de logements à long terme. Services d'hébergement temporaire, location d'hébergement temporaire, approvisionnement (aliments et boissons), location des salles de réunion, restaurants, cafés, réservations d'hébergement temporaire, fourniture d'hébergement temporaire, fourniture d'appartement avec service, services d'hôtel.

(111) 73547 (151) 20 Septembre 2006

(210) 62560

(732) ENTREPRISE HOSNA KAMEL  
13 B Cité des Rosiers, El-Hamiz, Dar El-Béïda,  
Alger  
ALGERIE.

(740) A. Bouras

## HOS.POMPE

(511) 7.

Machines et machines-outils ; moteurs (à l'exception des moteurs pour véhicules terrestres) ; accouplements et organes de transmission (à l'exception de ceux pour véhicules terrestres) ; instruments agricoles autres que ceux actionnés manuellement.

(111) 73548 (151) 20 Septembre 2006

(210) 62567

(732) Monsieur CHERFAOUI Abderrahmane  
Lot N° 01 Groupe Dar El-Beida, Krim Belkacem  
Alger  
ALGERIE.

## M E R C Y

(511) 29.

Laits et produits laitiers.

(111) 73549 (151) 20 Septembre 2006

(210) 62565

(732) Monsieur CHERFAOUI Abderrahmane  
Lot N° 01 Groupe Dar El-Beida, Krim Belkacem  
Alger  
ALGERIE.

## W A C H

(511) 30.

Café, thé, cacao, sucre, chocolat. Riz, haricot, pois chiche, pois cassé, lentilles, miel, levure poudre pour faire lever, sel, moutarde, vinaigre, sauces, condiments, épices, glace à rafraîchir.

(111) 73550 (151) 23 Septembre 2006

(210) 62582

(732) PFIZER PRODUCTS Inc

Une société organisée et existante sous les lois de l'Etat du Connecticut.

Eastern Point Road, Groton, Connecticut 06340  
ETATS-UNIS D'AMERIQUE.

(740) A. Boukrami

## VUTEIA

(511) 5.

Produits pharmaceutiques et vétérinaires ; produits hygiéniques pour la médecine ; substances diététique à usage médical, aliments pour bébés; emplâtres, matériel pour pansements; matières pour plomber les dents et pour empreintes dentaires; désinfectants; produits pour la destructions des animaux nuisibles, fongicides, herbicides.

(111) 73551 (151) 28 Octobre 2006

(210) 62886

(732) SARL TREFLE PRODUITS LAITIERS

Zone Industrielle Site 01, Ben Boulaïd,  
Blida  
ALGERIE.



(511) 29.  
Yaourt à boire brassé aromatisé.

(111) 73552 (151) 28 Octobre 2006

(210) 62884

(732) SARL TREFLE PRODUITS LAITIERS  
Zone Industrielle Site 01, Ben Boulaïd,  
Blida  
ALGERIE.



(511) 29.  
Yaourt à boire brassé aromatisé.

(111) 73553 (151) 28 Octobre 2006

(210) 62887

(732) SARL TREFLE PRODUITS LAITIERS  
Zone Industrielle Site 01, Ben Boulaïd,  
Blida  
ALGERIE.



(511) 29.  
Yaourt à boire brassé aromatisé.

(111) 73554 (151) 05 Novembre 2006

(210) 62966

(732) LABORATOIRE HRA PHARMA  
Une société Française  
15, Rue Béranger, 75003 Paris  
FRANCE.

(740) A. Boukrami

**ELLA**

(511) 5.  
Préparations pharmaceutiques à savoir, contraceptives occasionnelles, post-coïtales ou d'urgence.

(300) France, le 03.08.2006, N° 063444417

(111) 73555 (151) 22 Novembre 2006

(210) 63201

(732) EURL HYGIENEX  
N° 73, Haï El Moudjahed Bourouba, El Harrach,  
Alger  
ALGERIE.

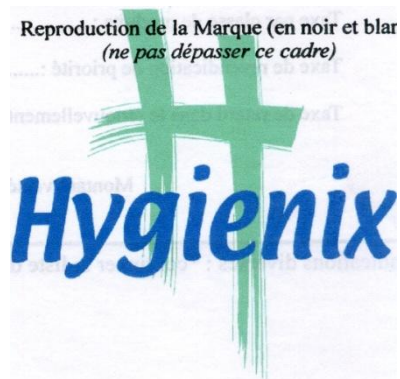

(511) 5, 16, 25, 40.  
Couches bébés, papiers hygiéniques, serviettes périodiques, lingettes démaquillantes, lingettes pour bébé. Papiers, carton et produits en ces matières, non compris dans d'autres classes, transformation du papier, vêtements.

(111) 73556 (151) 25 Novembre 2006

(210) 63217

(732) SCHERING-PLOUGH LTD  
Une société organisée sous les lois de Suisse  
Weystrasse 20,  
CH-6000 Lucerne 6  
SUISSE.

(740) M. Sator

# COCCIVAC

(511) 5.  
Produits vétérinaires.

(111) 73557 (151) 27 Novembre 2006

(210) 63286

(732) BIOPHARME SPA  
Impasse Mouloud Feraoun,  
Dar El-Beïda, Alger  
ALGERIE.

# PANAX GINSENG EXTRACTUM

(511) 5, 35.  
Produits pharmaceutiques ainsi que leurs commercialisation.

(111) 73558 (151) 29 Novembre 2006

(210) 63297

(732) SARL NESTAR  
Lot Cadat A Lot N° 28, Bouira  
ALGERIE.

# GINO

(511) 30.  
Chocolaterie, biscuiterie, confiserie.

(111) 73559 (151) 03 Décembre 2006

(210) 63338

(732) THE CLOROX COMPANY  
1221 Broadway, Okland,  
Etat de Californie  
ETATS-UNIS D'AMERIQUE.

(740) A. Boukrami

# CLOROX

(511) 3, 5.  
Préparations pour blanchir et autres substances pour lessiver; préparations pour nettoyer, polir, dégraisser et abraser; savons; parfumerie, huiles essentielles, cosmétiques, lotions pour les cheveux; dentifrices. Produits pharmaceutiques et vétérinaires; produits hygiéniques pour la médecine; substances diététiques à usage médi-

cal, aliments pour bébés; emplâtres, matériel pour pansements; matières pour plomber les dents et pour empreintes dentaires; désinfectants; produits pour la destruction des animaux nuisibles; fongicides, herbicides.

(111) 73560 (151) 11 Mars 2007

(210) 70631

(732) BEIJING GRAND GOLDEN-BRIGHT ENGINEERING & TECHNOLOGIES CO., LTD  
B-1805, Jinma Building, N° 38 Xueqing Road,  
Haidian District. Beijing 100083  
REPUBLIQUE POPULAIRE DE CHINE.

(740) M. Hamdane

# GGB - CN

(511) 1.  
Additifs détergents pour essence ; produits chimiques de séparation d'huile ; produits chimiques répulsifs agressifs ; préparations chimiques pour empêcher la rouille ; catalyseurs ; produits chimiques industriels ; catalyseurs biochimiques ; préparations biologiques (autres que pour usage médical ou vétérinaire).

(111) 73561 (151) 03 Juillet 2007

(210) 71854

(732) KARELIA TOBACCO COMPANY, INC  
Athinon Street,  
241 00, Kalamata  
GRECE.

(740) M. Sator

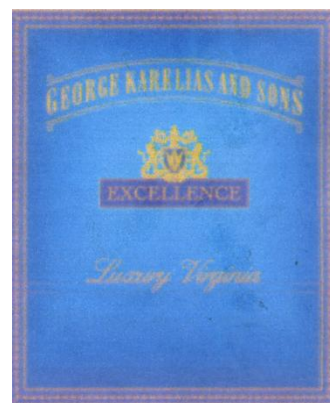

(511) 34.  
Cigarettes, produits du tabac, allumettes articles pour fumeurs.

(111) 73562 (151) 03 Septembre 2008

(210) 82641

(732) Monsieur BOUGUETOF Farid  
Cité Mesaguer Tadmaït, CP 15140,  
Tizi-Ouzou  
ALGERIE.

## NESSMA

(511) 30.  
Café.

(111) 73563 (151) 05 Avril 2006

(210) 60951

(732) GROUPE VEDIOR FRANCE  
276, Avenue du Président Wilson,  
93211 Saint Denis, la Plaine Cedex  
FRANCE.

(740) A. Boukrami



(511) 35.

Services de bureaux de placement, services de consultation de placement, orientation de placement, services d'information ayant rapport avec les opportunités de travail et professionnelles, publicité d'emploi, services d'organisation du personnel, recrutement du personnel, testes psychologiques pour la sélection du personnel, services d'information et de conseil ayant rapport avec ce qui précède.

(111) 73564 (151) 29 Octobre 2006

(210) 62907

(732) Jan Sport APPAREL CORP.  
Concord Plaza, 201 Baynard Building,  
3411 Silverside Road, Wilmington,  
Delaware 19810  
ETATS-UNIS D'AMERIQUE.

(740) A. Boukrami



(511) 18, 25.

Cuir et imitations du cuir, produits en ces matières non compris dans d'autres classes, peaux d'animaux, malles et valises, parapluies, parasols et cannes, fouets et sellerie. Vêtements, chaussures, chapellerie.

(111) 73565 (151) 29 Octobre 2006

(210) 62909

(732) MAGNETAR CAPITAL L.L.C.  
Une société à responsabilité limitée de l'Etat de Delaware.  
1603 Orrington, 13th Floor, Evanston,  
Illinois 60201  
ETATS-UNIS D'AMERIQUE.

(740) A. Boukrami

## MAGNETAR

(511) 36.

Assurances, affaires financières, affaires monétaires, affaires immobilières.

(111) 73566 (151) 30 Octobre 2006

(210) 62913

(732) Rockford Corporation, an Arizona Corporation  
600 South Rockford Drive, Tempe Arizona 85281  
ETATS-UNIS D'AMERIQUE.

(740) M. Elsayegh



(511) 9.

Equipements audio, à savoir stéréos, lecteurs de disques compacts, lecteurs de fichiers mp3, appareils de radio, haut-parleurs, haut-parleurs de graves, caissons de graves, enceintes acoustiques, boîtiers de haut-parleurs, amplificateurs, amplificateurs de puissance, préamplificateurs, égaliseurs, répartiteurs, condensateurs et télécommandes; piles ou batteries, répartiteurs électriques; armoires de distribution d'électricité, régulateurs de tension, accessoires d'équipements audio, à savoir commutateurs électriques, transistors, transformateurs, câbles destinés à la transmission du son, câbles électriques destinés aux raccordements, câbles coaxiaux, unités de commande de puissance, raccords électriques, adaptateurs électriques, pinces pour cosses de batteries,

onduleurs, fusibles électriques, douilles de fusibles et disjoncteurs.

(111) 73567 (151) 17 Décembre 2006

(210) 63496

(732) GM DAEWOO AUTO & TECHNOLOGY COMPANY.

Une société organisée et existante sous les lois de la République de Corée.

199-1 Cheongcheon-2 Dong,

Bupyung-Gu, Incheon

COREE.

(740) M. Sator

## LEGANZA

(511) 12.

Véhicules automobiles et leurs pièces.

(111) 73568 (151) 17 Décembre 2006

(210) 63497

(732) GM DAEWOO AUTO & TECHNOLOGY COMPANY.

Une société organisée et existante sous les lois de la République de Corée.

199-1 Cheongcheon-2 Dong,

Bupyung-Gu, Incheon

COREE.

(740) M. Sator

## NUBI RA

(511) 12.

Véhicules automobiles et leurs pièces.

(111) 73569 (151) 28 Février 2007

(210) 70523

(732) ROTAM LIMITED

Une société de Hong-Kong,

7th Floor-Cheung Tat Centre, N°18 Cheung Lee

Street chawan, la Région Administrative

spéciale de Hong-Kong

REPUBLIQUE POPULAIRE DE CHINE.

(740) A. Boukrami

## SADDLER

(511) 5.

Insecticides, fongicides et herbicides.

(111) 73570

(151) 13 Avril 2008

(210) 81089

(732) MACQUARIE GROUP LIMITED

1 Martin Place,

Sydney NSW 2000

AUSTRALIE.

(740) Abu-Ghazaleh Intellectual Property

## MACQUARIE

(511) 35, 36.

Services de conseils aux sociétés, notamment prestation de conseils en matière de stratégies et de restructurations de sociétés, fusions, acquisitions, entreprises en participation et achat et vente de fonds de commerce, gestion des questions relatives aux relations avec la clientèle, prévisions économiques et recherche de marché, services de vérification de comptes et de diligence raisonnable, gestion de parrainage financier, services publicitaires et promotionnels. Services financiers, gestion de services financiers, services de conseil financier, services financiers, services d'informations financières, y compris services d'information en ligne, services bancaires et de placement, services de gestion, services d'investissements de placement, services de gestion, services d'investissements de capitaux, services bancaires d'investissements, services de financement de sociétés, services de financement de projets, services bancaires d'investissement immobilier, services de gestion d'investissements, services de gestion d'investissements en matière de vente en gros, financement de projets de développement immobilier, services et d'aliénation, services bancaires d'investissement immobilier, services de conseil et de gestion relatif aux services bancaires d'investissement immobilier, négociation de marchandises, négociation d'opérations à terme, négociations du passif, négociation de produits dérivés, négociation de la dette, services d'assurance, services de location financière, services financiers, services de prêts, services d'évaluation, services d'hypothèques, services immobiliers compris les services de gestion de bien immobilier, services des agences immobilières, évaluation de biens immobiliers, services de courtage immobilier, recouvrement de loyers, location de propriétés.

(111) 73571

(151) 13 Avril 2008



(210) 81090

(732) MACQUARIE GROUP LIMITED  
1 Martin Place,  
Sydney NSW 2000  
AUSTRALIE.

(740) Abu-Ghazaleh Intellectual Property

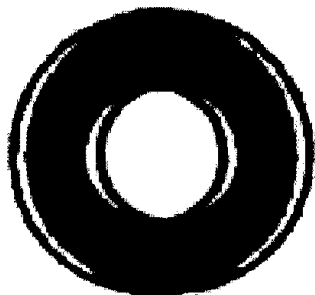

(511) 35, 36.

Services de conseils aux sociétés, notamment prestation de conseils en matière de stratégies et de restructurations de sociétés, fusions, acquisitions, entreprises en participation et achat et vente de fonds de commerce, gestion des questions relatives aux relations avec la clientèle, prévisions économiques et recherche de marché, services de vérification de comptes et de diligence raisonnable, gestion de parrainage financier, services publicitaires et promotionnels. Services financiers, gestion de services financiers, services de conseil financier, services financiers, services d'informations financières, y compris services d'information en ligne, services bancaires et de placement, services de gestion, services d'investissements de placement, services de gestion, services d'investissements de capitaux, services bancaires d'investissements, services de financement de sociétés, services de financement de projets, services bancaires d'investissement immobilier, services de gestion d'investissements, services de gestion d'investissements en matière de vente en gros, financement de projets de développement immobilier, services et d'aliénation, services bancaires d'investissement immobilier, services de conseil et de gestion relatif aux services bancaires d'investissement immobilier, négociation de marchandises, négociation d'opérations à terme, négociations du passif, négociation de produits dérivés, négociation de la dette, services d'assurance, services de location financière, services financiers, services de prêts, services d'évaluation, services d'hypothèques, services immobiliers compris les services de gestion de bien immobilier, services des agences immobilières, évaluation de biens immobiliers, services de courtage immobilier, recouvrement de loyers, location de propriétés.

(111) 73572

(151) 13 Avril 2008

(210) 81092

(732) ROTAM LIMITED  
7<sup>th</sup> Floor, cheung tat centre,  
Cheung Lee Street, Chaiwan  
HONG KONG.

(740) Abu-Ghazaleh Intellectual Property

**TOLEDO**

(511) 5.

Insecticides, herbicides, fongicides, parasiticides, produits pour la destruction des animaux nuisibles.

(111) 73573

(151) 13 Avril 2008

(210) 81093

(732) GENERAL MILLS, Inc  
Number One General Mills Boulevard,  
Minneapolis, Minnesota 55426  
ETATS-UNIS D'AMERIQUE.

(740) Abu-Ghazaleh Intellectual Property



(511) 30.

Café, thé, cacao, sucre, riz, tapioca, sagou, succédanés du café, farines et préparations faites de céréales, pain, pâtisserie et confiserie, glaces comestibles; miel, sirop de mélasse, levure, poudre pour faire lever, sel, moutarde, vinaigre, sauces (condiments), épices, glace à rafraîchir ainsi que tous les produits compris dans cette classe.

(111) 73574

(151) 02 Novembre 2008

(210) 83056

(732) SARL HUPP. PHARMA  
07, Rue benmatti Abdelouahab Belle Vue  
Constantine  
ALGERIE.



(511) 5, 39.

Produits pharmaceutiques ainsi que la distribution de ces produits.

(111) 73575 (151) 02 Novembre 2008

(210) 83076

(732) OTSUKA PHARMACEUTICAL Co., Ltd  
2-9, kanda-Tsukasamachi, Chiyoda-ku,  
Tokyo  
JAPON.

(740) Abu-Ghazaleh Intellectual Property

## SAMASCA

(511) 5.

Préparations et substances pharmaceutiques.

(111) 73576 (151) 02 Août 2009

(210) 92321

(732) SARL ILADJ  
Route du lido lot Saidi Ahmed N°70,  
Bordj El kiffan, Alger  
ALGERIE.

## ZULOSINE DCI:TAMSULOSINE

(511) 5

Produit pharmaceutique, médicaments.

(111) 73577 (151) 17 Décembre 2009

(210) 93439

(732) Office National des Publications Scolaires.  
B.P 121-Oued Romane, El-Achour,  
Alger  
ALGERIE.



(511) 16.

Livres, Affiches.

(111) 73578 (151) 21 Mai 2006

(210) 61392

(732) SOCIETE ELECTROMED SARL  
Avenue Annab Zone Industrielle Ben Arous  
2013 Tunis  
TUNISIE.

(740) M. A. Badri



(511) 9, 11, 12, 21.

Appareils et instruments scientifiques, nautiques, géodésiques, photographiques, cinématographiques, optiques de pesage, de mesurage, de signalisation, de contrôle (inspection), de secourage (sauvetage) et d'enseignement, appareils et instrument pour la conduite, la distribution, la transformation, l'accumulation, le réglage, ou la commande du courant électrique, appareils pour l'enregistrement, la transmission, la reproduction, du son ou des images, supports d'enregistrement magnétiques, disques acoustique, distributeurs Suite automatiques et mécanismes pour appareils a prépaiement, caisses, enregistreuses, machines à calculer, équipement pour le traitement de l'information et les ordinateurs, extincteurs (Classe 09). Appareils d'éc-lairage, de chauffage, de production de vapeur, de cuis-son, de réfrigération, de séchage, de ventilation, de distribution d'eau et installations sanitaires (Classe 11). Véhicules, appareils de locomotion par terre, par air ou par eau (Classe 12). Ustensiles, et récipients, pour le ménage ou la cuisine (ni en métaux précieux, ni en plaque), peignes, et éponges, brosses, (a l'exception des pin-ceaux, matériaux pour la brosse-rie, matériel de net-toyage, paille de fer, verre brut ou mi-ovre (a l'exception du verre de construction), verrerie, porce-laine et faïence non comprises dans d'autre classes (Classe 21).

(111) 73579 (151) 08 Août 2006

(210) 62201

(732) GRUPPO LEPETIT SRL  
Viale Luigi Bodio 37/b,  
20158 Milano  
ITALIE.

(740) M. Sator

## RIFAFOUR

(511) 5.  
Produits pharmaceutiques.

(111) 73580 (151) 14 Août 2006

(210) 62236

(732) BP p.l.c  
Société organisée et existante sous les lois de  
l'Angleterre.  
1 ST James's Square, London SW1Y 4PD,  
ANGLETERRE.

(740) M. Sator

## COL

(511) 38, 41.  
Services de portique Internet pour collecter, conserver et échanger des informations pertinentes aux compétences des employés. Prestation de services d'évaluation des compétences ; services d'évaluation du développement personnel pour les employés ; développement personnel ; services de formation et de consultation ; services de consultation sur la formation professionnelle ; informations pertinentes aux compétences et au développement personnels fournies en ligne à partir d'une base de données informatique ; services d'informations pertinentes aux compétences et au développement des employés ; services d'évaluation en ligne des compétences et du développement pour les employés.

(111) 73581 (151) 20 Août 2006

(210) 62274

(732) CELGENE CORPORATION  
Une Société de l'Etat de Delaware  
86 Morris Avenue, Summit, NJ 07901,  
ETATS-UNIS D'AMERIQUE.

(740) A. Boukrami

## CELGENE

(511) 5.  
Préparations pharmaceutiques.

(111) 73582 (151) 10 Septembre 2006

(210) 62475

(732) BIO SIDUS S.A  
Lavalle 310 – Ciudad Aut. de Buenos Aires,  
ARGENTINE.

(740) A. Boukrami

## BLASTOFERON

(511) 5.  
Produits médicaux à usage et application pour les humains.

(111) 73583 (151) 23 Septembre 2006

(210) 62569

(732) SARL BIO CARE  
Sidi Kassi Ben M'hidi El -Tarf,  
ALGERIE.

## FORMENTIN

(511) 5.  
Produit pharmaceutique.

(111) 73584 (151) 23 Décembre 2006

(210) 63588

(732) Königsbacher Brauerei GmbH & Co. KG.  
An der Königsbach 8, 56075 Koblenz,  
ALLEMAGNE.

(740) Abu-Ghazaleh Intellectual Property

## Königsbacher

(511) 32, 33, 43.  
Bière; bière non alcoolisée ; bière faible teneur en alcool ; boissons mixtes à base de bière, jus de fruits, boissons non alcooliques comprises dans cette classe. Boissons alcooliques comprises dans cette classe. Hébergement et restauration.

(111) 73585 (151) 17 Janvier 2007

(210) 70106

(732) MERCK & CO., INC.

Une société organisée et existante selon les lois de l'Etat de New Jersey  
One Merck Drive, P.O. Box 100,  
Whitehouse Station New Jersey,  
ETATS-UNIS D'AMERIQUE.

(740) A. Boukrami

**ZEKLEN**

(511) 5.

Produits pharmaceutiques et vétérinaires ; produits hygiéniques pour la médecine ; substances diététiques à usage médical, aliments pour bébés ; emplâtres, matériel pour pansements ; matières pour plomber les dents et pour empreintes dentaires ; désinfectants ; produits pour la destruction des animaux nuisibles ; fongicides herbicides.

(111) 73586 (151) 19 Septembre 2007

(210) 72535

(732) EURX LIMITED

Société de droit Britannique  
269, Fulham Court, Fulham Road  
SW6 5 QE, Londres  
ROYAUME UNI.

(740) M. Zizine

**McFlow™**

(511) 6, 7, 11, 12, 17, 19.

Métaux communs bruts et mi-ouvrés et leurs alliages; ancrs, enclumes, cloches, matériaux à bâtir laminés et fondus ; rails et autres matériaux métalliques pour les voies ferrées ; chaînes ( l'exception des chaînes motrices pour véhicules ) ; câbles et fils métalliques non électriques; serrurerie métallique non électrique; tuyaux métalliques, coffres-forts et cassettes de sécurité ; billes d'acier; fers à cheval; clous et vis métalliques; boulons, rivets, rondelles et toutes autres pièces de quincaillerie métallique pour automobile; minerais, notamment aluminium; fils d'aluminium; feuilles d'aluminium; tôles; poutres métalliques; bandes métalliques; lingots de métaux communs; moules métalliques pour la fonderie, coquilles (fonderie); échelles mobiles métalliques pour l'embarquement des passagers ; grilles, treillis et chaînes métalliques; fonte brute ou mi-ouvrée ; man-

chons de jonction métalliques pour câbles ; boîtes, caisses, réservoirs et récipients en métal ; crochets métalliques, poulies métalliques, tendeurs métalliques pour courroies de transmission, vis de culasse métalliques, vis métalliques pour réservoirs d'huile, vis métalliques de culasse de cylindre, rondelles métalliques de distance, vis métalliques pour tiges de bielle, boulons de roues, charnières métalliques, anneaux métalliques, manchons (quincaillerie métalliques), écrous métalliques, verrous, crampons métalliques, serrures pour véhicules (métalliques), boulons métalliques, cloches, boutons (poignées) en métal, brides (colliers) métalliques; tuyauteries métalliques, raccords de tuyaux métalliques, ajustages, plaques d'identité métalliques, balises métalliques non lumineuses, bornes routières métalliques (non lumineuses et non mécaniques), panneaux de signalisation métalliques (non lumineux et non mécaniques), panneaux d'immatriculation métalliques, écussons bouteilles et récipients métalliques pour le gaz sous pression ou l'air liquide; réservoirs en métal, notamment pour combustibles liquides; portes métalliques, poignées de portes en métal, cadres de portes métalliques, ferme porte (non électrique). Moteurs et parties de moteurs, à savoir blocs-moteurs; démarreurs et ventilateurs pour moteurs ; culasses, fourreaux de cylindre, pistons, segments de pistons, plaques d'écartement, sièges rapportés de soupapes, joints, couvercles de culasses, soupapes d'admission, couvercles de culasse, soupapes d'admission, soupapes d'échappement, ressorts pour soupapes, poussoirs de soupapes, culbuteurs, essieux de culbuteurs, tiges de poussoirs de soupapes, volants, couronnes dentées, tiges de bielles, conduites d'injection, gicleurs, pompes d'injection, filtres d'huile, refroidisseurs d'huile, soupapes de frein moteur, turbo-compresseurs, dynamos et leur parties, à savoir redresseurs de courant, régulateurs, parties de moteurs, à savoir boîtiers de moteurs, culasses de cylindre, couvercles de culasses, joints d'arbre, poulies, pompes à carburant, pompes à huile, pompes à eau et leurs composants, à usage domestique ou d'irrigation agricole, à l'exclusion des pompes à très haute pression; filtres de carburants, roues de ventilateurs, paliers en caoutchouc, roulements à aiguilles, joints de cardan, pompes de commande, tamis de carburant, tuyaux de radiateurs, tendeurs de courroie, joints (parties de moteurs), appareils de commande et de réglage de moteurs et d'organes de transmission ; doigts de distributeurs d'allumage et embouts de bougies ; pompes pour lave-glaces ; filtres (parties de moteurs) ; accouplements et courroies de transmission, transmission, coupleurs, convertisseurs de couple, embrayages, ralentisseurs et freins de toute nature, leurs organes et leurs dispositifs de commande et de contrôle, notamment mécaniques, hydrauliques, pneumatiques, électriques, électrostatiques, électromagnétiques, garnitures de friction et garnitures, antifricition; sabots, patins, mâchoires, rondelles, secteurs, disques, bandes, fourrures, galets, réalisés en/ou revêtus de- corps de friction ou antifricition ; matériels (séparateurs) pour la séparation, le tri ou l'enrichissement des matériaux, notamment des minerais et métaux ; matériel pour peinture et revêtement, centrales à béton fixes, malaxeurs, tours de mélange,

distributeurs, élévateurs, transporteurs à vis, à courroies ou à bandes, transporteurs pneumatiques, notamment pour ciment ou autres matériaux de construction, pompes à injection de ciment; distributeurs d'allumage, allumeurs, bobines d'allumage, couteaux électriques, installations mobiles de centrales à béton, séparateurs et machines à trier, moteurs, moteurs électriques, turbines, accouplements et courroies de transmission, transmissions, coupleurs, convertisseurs de couple et embrayages autres que pour véhicules terrestres ; ralentisseurs et freins, autres que pour véhicules ainsi que leurs organes et dispositifs de commande ou de contrôle, notamment mécaniques, hydrauliques, pneumatiques, électriques, électrostatiques, électromagnétiques; alternateurs, générateurs électriques pour alternateurs ; garnitures de freins autres que pour véhicules terrestres ; dispositifs d'allumage pour moteurs à explosion ; bougies d'allumage ; garnitures de friction et garnitures antifricition; régulateurs de charge; alternateurs, volets de réglage de l'admission d'air sur un radiateur; appareils électroménager à savoir aspirateurs de poussières; couveuses. Appareils d'éclairage à savoir lampes et sources lumineuses électriques ; lumières intérieures, lumières extérieures, projecteurs à flots de lumière, torches; appareils de chauffage et de conditionnement d'air ainsi que leurs dispositifs de commande et de réglage ; projecteurs comme projecteurs extérieurs et encastrés, projecteurs de route et de code, projecteurs complémentaires à longue portée et à diffusion en largeur, projecteurs orientables, phares antibrouillard, de marche arrière, de position de travail, projecteurs spéciaux, feux comme feux extérieurs et encastrés, à savoir lampes de plafonniers, lampes murales, lampes de lecture, de cendriers, de coffres à bagages, de coffres à moteur, de boîtes à gants, lampes témoins, lampes d'avertissement et lampes d'accès, feux de position, de délimitation, de contour, de stationnement, feux arrière et de stop, feux clignotants, lampes éclairer plaques, feux antibrouillard et leurs combinaisons; supports de lampes, feux spéciaux, à savoir feux d'avertissement anticollision et feux d'avertissement clignotants, lampes baladeuses pour le montage, lampes de camping et pour tous usages. Appareils et installations de chauffage, de cuisson, de réfrigération, et de séchage ; installations d'épuration des eaux; torches d'éclairage pour la cinématographie ; allume-gaz électriques; lampes tubulaires et lampes à arc pour appareils de projection. Equipement et accessoires pour véhicules terrestres, nautiques et aériens, à savoir ventilateurs et aérateurs ; appareils de chauffage pour éviter le givrage des parties de véhicules, comme surfaces paravents, gicleurs, réservoirs des dispositifs lave- glace, rétroviseurs extérieurs ; démarreurs et ventilateurs pour véhicules automobiles; appareils électriques destinés aux véhicules terrestres, à savoir générateurs, moteurs d'essuie-glaces et d'essuie-phares ;dispositifs pour la mise en circuit et hors circuit électrique de moteurs de véhicules, en particulier dispositif d'allumage électrique ou électronique pour moteur à combustion interne, bougies d'allumage, magnétos, générateurs électriques, alternateurs, régulateurs, démarreurs, dynamos démarreurs; radiateurs et calandres de radiateurs pour véhicules terrestres, aériens et nautiques.

Gutta-percha, gomme élastique, balata et succédanés; matières servant à calfeutrer, à étouper et à isoler; amiante, mica; matières plastiques, tubes, feuilles, plaques, baguettes et profilés en matières plastiques ou incorporant des matières plastiques (produits isolants); revêtements isolants pour le bâtiment et l'industrie ; tuyaux flexibles non métalliques; garnitures d'embrayages, pièces en caoutchouc et matières de remplacement du caoutchouc pour isolation et étanchéité, feuilles de plastique affinées comme produits semi-finis, à savoir feuilles glacées, feuilles colorées et feuilles glacées et colorées, feuilles en matière plastique glacées et recouvertes de feuilles de papier ; garnitures d'étanchéité de soupapes, dispositifs d'attache élastique ; parties de tuyauterie ; armatures pour gaz et eau ; isolateurs, moyens isolants, matières isolantes, substances de céramique et autres substances isolantes, masses contenant du caoutchouc et masses en résine artificielle sans matières fibreuses ou en combinaison avec celles-ci. Matières premières minérales; objets d'art en pierre, en béton ou en marbre; pierres naturelles et artificielles, maisons transportables, cheminées, constructions transportables non métalliques ; ciments, chaux et autres liants hydrauliques, mortiers, plâtres, bétons, ciments spéciaux, ciments à fumée de silice, ciments blancs, ciments de forage, ciments alumineux, bétons prêt à l'emploi, bétons réfractaires, bétons spéciaux, mortiers prêts à l'emploi et mortiers secs, granulats, matériaux alluvionnaires, calcaires ou éruptifs, sables, gravillons, graviers, graves, enrochements, granulats synthétiques; enduits, enduits de façades, enduits de lissage de sols (matériaux de construction); enduits et liants bitumeux pour la construction de routes, goudrons, revêtements de parois non métalliques, cloisons, poutres et panneaux non métalliques pour la construction ; plaques de plâtre pour cloisons, doublages habillages, plafonds et chapes ; plâtres de construction pour enduits intérieurs; carreaux de plâtres, plâtres spéciaux, poix, asphalte, carton pour toitures, tuyaux en gré ou en ciment ; verres isolants.

(111) 73587

(151) 26 Janvier 2008

(210) 80209

(732) ENTREPRISE DE GESTION DU CENTRE  
TOURISTIQUE DE ZERALDA  
Zéralda,  
Alger  
ALGERIE.

**HOTEL**

**MAZAFRAN**

(511) 43.

Services hôteliers.



(111) 73588 (151) 05 Février 2008

(210) 80334

(732) Madame BELMEKKI Jamila Née RIDAL  
Lot 233 N° 176 Hai Khemisti, Oran  
ALGERIE.

(740) A. Bouras

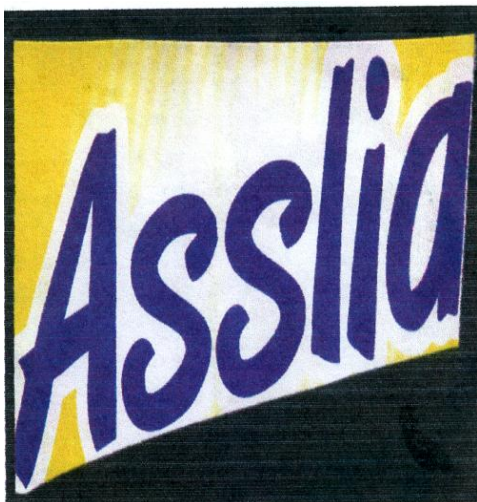

(511) 29.

Lait en poudre.

(111) 73589 (151) 19 Mars 2008

(210) 80790

(732) UNI-CHARM KABUSHIKI KAISHA.  
(Connu également sous le nom de Uni-Charm  
Corporation). 182, Shimobun, Kinsei-cho,  
Shikokuchuo-shi, Ehime-ken,  
JAPON.

(740) Abu-Ghazaleh Intellectual Property

# MamyPoko

(511) 16.

Papier hygiénique, serviettes en papier, serviettes à main en papier, mouchoirs en papier, lingettes en papier humidifié ou en non tissé, papier de cuisine, serviettes en papier, serviettes à démaquiller en papier, couches en papier et en cellulose (jetables), conteneurs d'emballage en papier, film d'emballage d'aliments à usage domestique, sacs-poubelles en papier, sacs-poubelles en plastique, produits de l'imprimerie, papeterie, magasins.

(111) 73590 (151) 26 Mars 2008

(210) 80871

(732) METSO CORPORATION  
Fabianinkatu 9 A, 00130 Helsinki  
FINLANDE.

(740) A. Boukrami



(511) 7, 9, 11, 17, 37, 42.

Machines et machines-outils; moteurs (à l'exception des moteurs pour véhicules terrestres); accouplements et organes de transmission (à l'exception de ceux pour véhicules terrestres); instruments agricoles autres que ceux actionnés manuellement; couveuses pour les œufs. Appareils et instruments scientifiques, nautiques, géodésiques, photographiques, cinématographiques, optiques, de pesage, de mesurage, de signalisation, de contrôle (inspection), de secours (sauvetage) et d'enseignement; appareils et instruments pour la conduite, la distribution, la transformation, l'accumulation, le réglage ou la commande du courant électrique; appareils pour l'enregistrement, la transmission, la reproduction du son ou des images; supports d'enregistrement magnétiques, disques acoustiques; distributeurs automatiques et mécanismes pour appareils, à préparation; caisses enregistreuses, machines à calculer, équipement pour le traitement de l'information et les ordinateurs; extincteurs. Appareils d'éclairage, de chauffage, de production de vapeur, de cuisson, de réfrigération, de séchage, de ventilation, de distribution d'eau et installations sanitaires. Caoutchouc, gutta-percha, gomme, amiante, mica et produits en ces matières non compris dans d'autres classes; produits en matières plastiques mi-ouvrées; matières à calfeutrer, à étouper et à isoler; tuyaux flexibles non métalliques. Construction; réparation: services d'installation. Services scientifiques et technologiques ainsi que services de recherches et de conception y relatifs; services d'analyses et de recherches industrielles; conception et développement d'ordinateurs et de logiciels.

(111) 73591 (151) 06 Août 2006

(210) 62169

(732) WARNER-LAMBERT COMPANY LLC  
Une Société de l'Etat de Delaware  
201 Tabor Road, Morris Plains, NJ 07950  
ETATS-UNIS D'AMERIQUE.

(740) A. Boukrami

## NURISE

(511) 5.

Produits pharmaceutiques et vétérinaires; produits hygiéniques pour la médecine; substances diététiques à usage médical, aliments pour bébés; emplâtres, matériel pour pansements; matières pour plomber les dents et pour empreintes dentaires; désinfectants; produits pour la destruction des animaux nuisibles; fongicides, herbicides.

(111) 73592

(151) 15 Mars 2009

(210) 90715

(732) SARL PUREPOX COATINGS  
N° 46, Zone d'Activité Amara  
Route d'Ouled Fayet,  
16800, Chéraga, Alger  
ALGERIE.

# AQUA A20

(511) 2.

Couleurs, vernis, laques; préservatifs contre la rouille et contre la détérioration du bois; matières tinctoriales; mordants; résines naturelles à l'état brut; métaux en feuilles et en poudre pour peintures, décorateurs, imprimeurs et artistes.

(111) 73593

(151) 15 Mars 2009

(210) 90716

(732) SARL PUREPOX COATINGS  
N° 46, Zone d'Activité Amara  
Route d'Ouled Fayet,  
16800, Chéraga, Alger  
ALGERIE.

# AQUA A30

(511) 2.

Couleurs, vernis, laques; préservatifs contre la rouille et contre la détérioration du bois; matières tinctoriales; mordants; résines naturelles à l'état brut; métaux en feuilles et en poudre pour peintures, décorateurs, imprimeurs et artistes.

(111) 73594

(151) 15 Mars 2009

(210) 90717

(732) SARL PUREPOX COATINGS  
N° 46, Zone d'Activité Amara  
Route d'Ouled Fayet,  
16800, Chéraga, Alger  
ALGERIE.

# AQUA A25

(511) 2.

Couleurs, vernis, laques; préservatifs contre la rouille et contre la détérioration du bois; matières tinctoriales; mordants; résines naturelles à l'état brut; métaux en feuilles et en poudre pour peintures, décorateurs, imprimeurs et artistes.

(111) 73595

(151) 15 Mars 2009

(210) 90719

(732) SARL PUREPOX COATINGS  
N° 46, Zone d'Activité Amara  
Route d'Ouled Fayet,  
16800, Chéraga, Alger  
ALGERIE.

# AQUA A70

(511) 2.

Couleurs, vernis, laques; préservatifs contre la rouille et contre la détérioration du bois; matières tinctoriales; mordants; résines naturelles à l'état brut; métaux en feuilles et en poudre pour peintures, décorateurs, imprimeurs et artistes.

(111) 73596 (151) 17 Mai 2009

(210) 91491

(732) Monsieur OUALI Samir  
Taadja- Tizi Rached  
15552, Tizi Ouzou  
ALGERIE.



(511) 16.  
Papier et produits en ces matières.

(111) 73597 (151) 01 Octobre 2006

(210) 62696

(732) PIONEER HI-BRED INTERNATIONAL Inc.  
Une Société Américaine  
7100 NW 62nd Avenue  
P.O. Box 1014, Johnston, Iowa 50131-1014  
ETATS-UNIS D'AMERIQUE.

(740) A. Boukrami



(511) 31.  
Semences et graines et légumes; produits agricoles naturels y compris les cultures microbiennes vivantes; cultures microbiennes vivantes à utiliser dans la fermentation des aliments pour animaux, comme additifs alimentaires, et pour alimenter les animaux.

(111) 73598 (151) 30 Octobre 2006

(210) 62914

(732) GEORGE BAI  
N° 430 Changlin Road, Duhang Economic  
Zone, Minghang District, Shanghai  
REPUBLIQUE POPULAIRE DE CHINE.

(740) Abu-Ghazaleh Intellectual Property



(511) 25.  
Vêtements, confectionnés (vêtements), pantalons, toges, sous-vêtements, peignoirs, bonnets, bonneteries, turbans, souliers.

(111) 73599 (151) 19 Novembre 2006

(210) 63128

(732) SARL OLYMPIA ACCUMULATEURS  
Zone Industrielle de Sidi Moussa.,  
Alger  
ALGERIE.



(511) 9.  
Accumulateurs électriques pour véhicules.

(111) 73600 (151) 14 Janvier 2007

(210) 70067

(732) DJOUAHRA BOUDJAD  
Bureau d'Etudes Al Handassa  
Cité Signa Bt 11 RDC N°2 Réghaia,  
Alger  
ALGERIE.



(511) 42.  
Etude de projets techniques.



(111) 73601 (151) 23 Janvier 2007

(210) 70149

(732) EURL RAOUABI TRAVAUX PUBLICS  
Cité 72, Logts Bt E Zouaghi Ain El Bey,  
Constantine 25 000  
ALGERIE.



(511) 37  
Construction.

(111) 73602 (151) 10 Février 2007

(210) 70317

(732) SAVET  
02, Rue Saddik Djillali, Douéra,  
Alger  
ALGERIE.



(511) 10.  
Appareils et instruments chirurgicaux, médicaux, dentaires et vétérinaires, membres, yeux, et dents artificielles articles orthopédiques, matériels de suture.

(111) 73603 (151) 11 Février 2007

(210) 70327

(732) Monsieur DAHEM Smaine  
Lot N° 02 Makoudi N°1  
Oued Smar, Alger  
ALGERIE.

**AKESAI**

(511) 12.  
Pièces détachés autos.

(111) 73604 (151) 11 Février 2007

(210) 70329

(732) BECKER INDUSTRIAL COATINGS AB  
Box 2041, SE-19502 Märtsa  
SUEDE.

(740) A. Boukrami

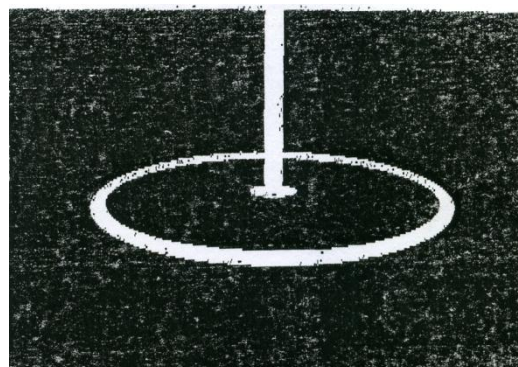

(511) 2.  
Peintures, y compris peintures industrielles; vernis et laques; enduits (peintures), couleurs pour apprêt, émaux pour peinture; préservatifs contre la rouille et contre la détérioration du bois; colorants; mordants; métaux en feuilles et en poudre pour peintres; enduits en poudre.

(111) 73605 (151) 05 Mars 2007

(210) 70559

(732) Altunkaya Insaat Nakliyat Gida Ticaret Anonim  
Sirketi Gazimuhtarpasa Bulvari Kalyon  
Ismerkezi K: 4 N°:14 Gaziantep,  
TURQUIE.

(740) M. Elsayegh

ليفانز

**LIVAN'S**

(511) 32.  
Eaux minérales, eaux gazeuses ou gazéifiées, jus de fruits, jus de tomates, jus de melon, poudre instantanée pour faire des boissons et sirops compris dans la classe 32.

(111) 73606 (151) 11 Mars 2007

(210) 70641

(732) THE COCA-COLA COMPANY  
Une Société de l'Etat de Delaware  
One Coca-Cola Plaza,  
Atlanta, Georgia 30313,  
ETATS-UNIS D'AMERIQUE.

(740) A. Boukrami

## FIZZERT

(511) 32.

Boissons, à savoir, eaux potables, eaux aromatisées, eaux minérales et gazeuses; et autres boissons non alcooliques, à savoir, boissons douces, boissons et jus de fruits; sirops, concentrés et poudres pour faire des boissons, à savoir, eaux aromatisées, eaux minérales et gazeuses, boissons douces, boissons et jus de fruits.

(300) E.U.A, le 12/09/2006 N° 78/972,080.

(111) 73607 (151) 12 Mars 2007

(210) 70648

(732) MAGPHARM SARL  
62, Rue des Frères Zotale,  
Birkhadem, Alger  
ALGERIE.

## FRIM-MOUSSE

(511) 3.

Préparations pour blanchir, et autres substances pour lessiver, préparations pour nettoyer, polir, dégraisser et abraser, savons, parfumerie, huiles essentielles, cosmétiques, lotions pour les cheveux, dentifrices.

(111) 73608 (151) 12 Mars 2007

(210) 70649

(732) GROUPE SAIDAL S.P.A  
Centre de Recherche et Développement  
35 Avenue Ben youcef Khettab BP 09  
El Mohammadia,  
Alger  
ALGERIE.

## PHYTOANTE

### Votre santé naturellement

(511) 5, 35.

Pharmaceutiques et commercialisation.

(111) 73609 (151) 12 Mars 2007

(210) 70650

(732) GROUPE SAIDAL S.P.A

Centre de Recherche et Développement  
35 Avenue Ben youcef Khettab BP 09  
El Mohammadia,  
Alger  
ALGERIE.

## PHYTO SUPPLEMENTS

### Votre équilibre naturellement

(511) 5, 35.

Pharmaceutique complément nutritionnel et commercialisation.

(111) 73610 (151) 12 Mars 2007

(210) 70651

(732) GROUPE SAIDAL S.P.A  
Centre de Recherche et Développement  
35 Avenue Ben youcef Khettab BP 09  
El Mohammadia,  
Alger  
ALGERIE.

## PHYTO OINS

### Votre bien être naturellement

(511) 5, 35.

Cosmétique et commercialisation.

(111) 73611 (151) 14 Mars 2007

(210) 70696

(732) P.T. KALBE FARMA, TBK.  
Kawasan Industri Delta Silicon,  
JI. M.H. Thamrin Blok A3-1,  
Lippo Cikarang, Bekasi 17550,  
INDONESIE.

(740) Abu-Ghazaleh Intellectual Property



(511) 5.

Produits pharmaceutiques et vétérinaires; produits hygiéniques pour la médecine; substances diététiques à



usage médical, aliments pour bébés; emplâtres, matériel pour pansements; matières pour plomber les dents et pour empreintes dentaires; désinfectants; produits pour la destruction des animaux nuisibles; fongicides, herbicides.

(111) 73612 (151) 18 Mars 2007

(210) 70713

(732) MERIDIAN INTERNATIONAL Co., Ltd.  
1886 Laiyin Road, Songjiang, Shanghai,  
REPUBLIQUE POPULAIRE DE CHINE.

(740) Abu-Ghazaleh Intellectual Property



(511) 8.

Instruments à main pour abraser (instruments à main); instruments agricoles (actionnés manuellement); pelles (outils à main); pulvérisateurs (insecticide) (outils à main); outils de jardinage (actionnés manuellement); trousse de manucure; marteaux (outils à main); limes (outils); haches; ceintures porte-outils (supports); étaux; serre-joints (pour charpentiers ou tonneliers); alésoirs; lames de scie (parties d'outils à mains); tournevis; rabots; pinces; leviers; outils de coupe (outils à main); racloirs (outils à main); outils à main entraînés manuellement; scies (outils à main); châssis de scies à main; burins; trépan (outils à main); clés (outils à main); cliquets (outils à main); coupe tube (outils à main); riveteuses (outils à main); pistolets actionnés manuellement pour l'extrusion de mastics; pompes à main; arracheuses (outils à main); forets; burins (outils à main); spatules (outils à main); truelles; machettes; couteaux; ciseaux; sécateurs.

(111) 73613 (151) 04 Avril 2007

(210) 70899

(732) SOOSAN HEAVY INDUSTRIES Co., Ltd.  
109-2, Songsan-Ri, Yanggam-Myeon  
Hwaseong-Si, Gyeonggi- DO  
REPUBLIC OF KOREA.

(740) M. Aidoud

**SOOSAN**

(511) 7.

Machines et machines-outils, moteurs (à l'exception des moteurs pour véhicules terrestres); accouplements et organes de transmission (à l'exception de ceux pour véhicules terrestres); instruments agricoles et autres que ceux actionnés manuellement; couveuses pour les œufs.

(111) 73614

(151) 04 Avril 2007

(210) 70900

(732) SOOSAN HEAVY INDUSTRIES Co., Ltd.  
109-2, Songsan-Ri, Yanggam-Myeon  
Hwaseong-Si, Gyeonggi - DO  
REPUBLIC OF KOREA.

(740) M. Aidoud



(511) 7.

Machines et machines-outils, moteurs (à l'exception des moteurs pour véhicules terrestres); accouplements et organes de transmission (à l'exception de ceux pour véhicules terrestres); instruments agricoles et autres que ceux actionnés manuellement; couveuses pour les œufs.

(111) 73615

(151) 08 Avril 2007

(210) 70959

(732) SALPA EN AGRICULTURE  
Cité 200 Logts Bt 3, N° 1,  
Boulevard des 20 Mètres, Blida  
ALGERIE.



(511) 31.

Semences.

(111) 73616 (151) 10 Avril 2007

(210) 70975

(732) SARL ZINA  
Zone Industrielle Berrahal, Annaba  
ALGERIE.



(511) 30.  
Pâtes alimentaires.

(111) 73617 (151) 10 Avril 2007

(210) 70976

(732) SARL ZINA  
Zone Industrielle Berrahal, Annaba  
ALGERIE.



(511) 30.  
Pâtes alimentaires.

(111) 73618 (151) 23 Avril 2007

(210) 71085

(732) SARL SLAD  
Société Limonaderie Algerienne et Divers  
Route Dar El Beida N° 15 Sidi Moussa,  
Alger  
ALGERIE.



(511) 32.  
Boissons gazeuses.

(111) 73619 (151) 09 Avril 2007

(210) 70963

(732) LABORATOIRE INTER - COSMETIQUE  
GUEHEF MED - ALI  
05, Rue Mohamed Dihe Hamamet,  
Alger  
ALGERIE.

# FORO

(511) 5.  
Produits pour la destruction des animaux nuisibles,  
fongicides, herbicides.

(111) 73620 (151) 09 Avril 2007

(210) 70966

(732) ANDERSON NATIONAL EXPRESS  
1, Route National N°1 Bir Mourad Rais,  
Alger  
ALGERIE.

# Anderson

**National Express**

(511) 39.  
Transport, emballage et entreposage de marchandises.

(111) 73621 (151) 24 Avril 2007

(210) 71097

(732) Flyinghorse Electronic (Shenzhen) Co., Ltd  
N° 4 Building, 3rd Phase, Fuan Industrial City,  
Dayang Development Area, Fuyong Street,  
Bao'an District, Shenzhen, Guangdong Province,  
REPUBLIQUE POPULAIRE DE CHINE.

(740) Abu-Ghazaleh Intellectual Property

# VOLANS

(511) 9.

Téléphones mobiles, accessoires pour téléphones mobiles (batteries pour téléphones mobiles, chargeurs pour téléphones mobiles, écrans à cristaux liquides pour téléphones mobiles, étuis, antennes, écouteurs pour téléphones mobiles), ordinateurs, lecteurs MP3 et MP4, radios, visiophones, chargeurs.

(111) 73622 (151) 24 Avril 2007

(210) 71095

(732) Flyinghorse Electronic (Shenzhen) Co., Ltd  
N° 4 Building, 3rd Phase, Fuan Industrial City,  
Dayang Development Area, Fuyong Street,  
Bao'an District, Shenzhen, Guangdong Province,  
REPUBLIQUE POPULAIRE DE CHINE.

(740) Abu-Ghazaleh Intellectual Property

# Flyinghorse

(511) 9.

Téléphones mobiles, accessoires pour téléphones mobiles (batteries pour téléphones mobiles, chargeurs pour téléphones mobiles, écrans à cristaux liquides pour téléphones mobiles, étuis, antennes, écouteurs pour téléphones mobiles), ordinateurs, lecteurs MP3 et MP4, radios, visiophones, chargeurs.

(111) 73623 (151) 24 Avril 2007

(210) 71098

(732) OTSUKA PHARMACEUTICAL Co., Ltd.  
2-9, Kanda-Tsukasamachi, Chiyoda-ku,  
Tokyo 101-8535,  
JAPON.

(740) Abu-Ghazaleh Intellectual Property

# Jaxist

(511) 5.

Préparation et substances pharmaceutiques.

(111) 73624

(151) 08 Mars 2008

(210) 80646

(732) CONFISERIE TRIKI LE MOULIN.  
Société Tunisienne à Responsabilité Limitée  
Route de Gabes, km 3, Sfax  
TUNISIE.

(740) M. Sator

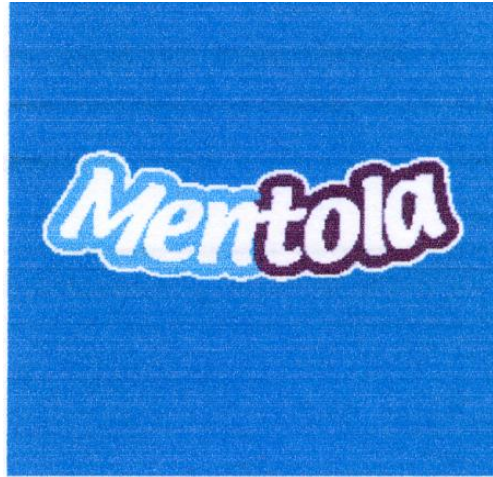

(511) 30.

Café, cacao, sucre, riz, tapioca, sagou, succédanés du café ; farines et préparations faites de céréales, pain, pâtisserie; miel, sirop de mélasse ; levure, poudre pour faire lever; sel, moutarde ; vinaigre, sauces (condiments); épices.

(111) 73625

(151) 26 Février 2007

(210) 70486

(732) Monsieur MAZOUZ Nabil  
06, Rue Sidi Yahia, Bir Mourad Rais,  
Alger  
ALGERIE.



(511) 18, 24, 25.

Cuir et imitations du cuir, produits en ces matières non compris dans d'autre classes, peaux d'animaux, malles et valises, parapluies, parasols et cannes, fouets et selle-rie. Tissus et produits textiles non compris dans d'autre classes, couvertures de lit et de table. Vêtements, chaussures, chapellerie.

(111) 73626 (151) 14 Juin 2007

(210) 71966

(732) ALLIED DOMECQ SPIRITS & WINE LIMITED  
Une Société Britannique  
Chivas House, 72 Chancellors Road,  
London W6 9RS  
ROYAUME UNI.

(740) M. Sator



(511) 33.

Vins spiritueux, liqueurs, cocktails.

(300) GB, le 17/01/2007 N° 2443843.

(111) 73627 (151) 03 Octobre 2007

(210) 72669

(732) Madame CREPIN Fabienne  
42, Rue de Maresquel  
62870 Gouy-Saint, Andre  
FRANCE.

(740) I. Benouniche

BLACK & FEELING

(511) 25.

Vêtements, chaussures, chapellerie.

(111) 73628 (151) 11 Mars 2008

(210) 80685

(732) A & D COMPANY, Ltd.

Une société organisée et existante sous les lois  
du Japon  
23-14, Higashi Ikebukuro 3-chome, Toshima-ku,  
Tokyo 170-00 13,  
JAPON.

(740) A. Boukrami

A&D

(511) 9, 10.

Instruments et machines pour essais de matériaux ;  
machines d'essai au choc ; machines de test ; testeurs  
électriques ou magnétiques ; détecteurs de défauts à  
ultrasons, tous non électroniques. Sphygmomano-  
mètres ; nébuliseurs ; thermomètres médicaux ; ma-  
chines et appareils médicaux ; audiomètres ; inhalateurs  
thérapeutique.

(111) 73629 (151) 24 Novembre 2009

(210) 93231

(732) AL HARRAT EXPORTATION PRODUITS  
NATURELS  
03 Azur et Mer Bordj El Bahri,  
Alger  
ALGERIE.

Mosafa  
آل حراث  
ملكي  
استقبل شبابك

(511) 30.

Miel.

(111) 73630 (151) 20 Février 2007

(210) 70414

(732) SOCIETE S.PO.C.A.A. SARL  
10, Rue Rabia Bouchama, 16200 El-Harrach,  
Alger  
ALGERIE.





(511) 29, 30, 32.

Confiserie, pâtisserie, glaces, chips, céréales, boissons de fruits et jus de fruits et autres préparations pour faire des boissons.

(111) 73631

(151) 18 Mars 2007

(210) 70704

(732) SANAMED

50, Zone d'Activité, Ferme Yassoual Kouider  
Zeralda,  
Alger  
ALGERIE.

**DEXADERM**

(511) 5, 35.

Produits pharmaceutiques, ainsi que la vente de ces produits.

(111) 73632

(151) 11 Février 2007

(210) 70333

(732) SOCIETE SAOUDIENNE SPIMACO-ALGERIE

Bois des Cars II, Villa N° 95 Delly Ibrahim,  
Alger  
ALGERIE.

**DERBATAZOL**

(511) 5, 35.

Produits pharmaceutiques et leurs commercialisations.

(111) 73633

(151) 13 Février 2007

(210) 70345

(732) AKEL TEKSTIL SANAYI VE TICARET  
LIMITED SIRKETI.

Kestel Organize Sanayi Bölgesi,  
Hersek Caddesi N° 2, Kestel/Bursa  
TURQUIE.

(740) Abu-Ghazaleh Intellectual Property



(511) 25.

Chapellerie. Vêtements spéciaux pour bébés inclus dans cette classe ; cravates, foulards, foulards pour la tête, nœuds de papillons, châles.

(111) 73634

(151) 18 Février 2006

(210) 60346

(732) SARL MEGA TURBO POWER

61, Rue AC Faubourg Des Jardins  
Bordj-Bou-Arreidj 34000  
ALGERIE.

**MISTRAL**

(511) 7, 11.

Mixers, fers à repasser, batteurs, sèche cheveux. Machines à café-centrifugeuses, moulins à café.

(111) 73635

(151) 14 Mai 2006

(210) 61320

(732) SARL MATRA PARFUMS

Cité Waziten BP 122, El Oued  
ALGERIE.

**Matra**  
Parfum

**Every Day By Matra**



(511) 3.  
Parfumerie et cosmétique.

(111) 73636 (151) 15 Août 2006

(210) 62247

(732) EURL HACHFA MENAGE  
Cité Kourifa Mohamed, Les Eucalyptus,  
Alger  
ALGERIE.



(511) 1 à 45.

Produits chimiques destinés à l'industrie, aux sciences, à la photographie, ainsi qu'à l'agriculture, l'horticulture et la sylviculture ; résines artificielles à l'état brut, matières plastiques à l'état brut ; engrais pour les terres ; compositions extinctrices ; préparations pour la trempe et la soudure des métaux ; produits chimiques destinés à conserver les aliments ; matières tannantes ; adhésifs (matières collantes) destinés à l'industrie. Couleurs, vernis, laques ; préservatifs contre la rouille et contre la détérioration du bois ; matières tinctoriales ; mordants ; résines naturelles à l'état brut ; métaux en feuilles et en poudre pour peintres, décorateurs, imprimeurs et artistes. Préparations pour blanchir et autres substances pour lessiver ; préparations pour nettoyer, polir, dégraisser et abraser ; savons ; parfumerie, huiles essentielles, cosmétiques, lotions pour les cheveux ; dentifrices. Huiles et graisses industrielles ; lubrifiants ; produits pour absorber, arroser et lier la poussière ; combustibles (y compris les essences pour moteurs) et matières éclairantes ; bougies, et mèches pour les éclairages. Produits pharmaceutiques, et vétérinaires ; Produits hygiéniques pour la médecine ; substances diététiques à usage médical, aliments pour bébés ; emplâtres, matériel pour pansements ; matières pour plomber les dents et pour empreintes dentaires ; désinfectants ; produits pour la destruction des animaux nuisibles ; fongicides, herbicides. Métaux communs et leurs alliages ; matériaux de construction métalliques ; constructions transportables métalliques ; matériaux métalliques pour les voies ferrées ; câbles et fils métalliques non électriques ; serrurerie et quincaillerie métalliques ; tuyaux métalliques ; coffres-forts ; produits métalliques non compris dans d'autres classes ; minerais. Machines et machines-outils ; moteurs (à l'exception des moteurs pour véhicules ter-

restres) ; accouplements et organes de transmission (à l'exception de ceux pour véhicules terrestres) ; instruments agricoles autres que ceux actionnés manuellement ; couveuses pour les œufs. Outils et instruments à main entraînés manuellement ; coutellerie, fourchettes et cuillers ; armes blanches ; rasoirs. Appareils et instruments scientifiques, nautiques, géodésiques, photographiques, cinématographiques, optiques, de pesage, de mesurage, de signalisation, de contrôle (inspection), de secours (sauvetage) et d'enseignement ; appareils et instruments pour la conduite, la distribution, la transformation, l'accumulation, le réglage ou la commande du courant électrique ; appareils pour l'enregistrement, la transmission, la reproduction du son ou des images ; supports d'enregistrement magnétiques, disques acoustiques ; distributeurs automatiques et mécanismes pour appareils à prépaiement ; caisses enregistreuses, machines à calculer, équipement pour le traitement de l'information et les ordinateurs ; extincteurs. Appareils et instruments chirurgicaux, médicaux dentaires et vétérinaires, nombres, yeux et dents artificiels ; articles orthopédiques ; matériel de suture. Appareils d'éclairage, de chauffage, de production de vapeur, de cuisson, de réfrigération, de séchage, de ventilation, de distribution d'eau et installations sanitaires. Véhicules ; appareils de locomotion par terre, par air ou par eau. Armes à feu ; munitions et projectiles ; explosifs ; feux d'artifice. Métaux précieux et leurs alliages et produits en ces matières ou en plaqués non compris dans d'autres classes ; joaillerie, bijouterie, pierres précieuses ; horlogerie et instruments chronométriques. Instruments de musique. Papier, cartons et produits en ces matières, non compris dans d'autres classes ; produits de l'imprimerie ; articles pour reliures ; photographies ; papeterie ; adhésifs (matières collantes) pour la papeterie ou le ménage ; matériel pour les artistes ; pinceaux ; machines à écrire et articles de bureau (à l'exception des meubles) ; matériel d'instruction ou d'enseignement (à l'exception des appareils) ; matières plastiques pour l'emballage (non comprises dans d'autres classes) ; cartes à jouer ; caractères d'imprimerie ; clichés. Caoutchouc, gutta-percha, gomme, amiante, mica et produits en ces matières non compris dans d'autres classes ; produits en matières plastiques mi-ouvrées ; matières à calfeutrer, à étouper et à isoler ; tuyaux flexibles non métalliques. Cuirs et imitations du cuir, produits en ces matières non compris dans d'autres classes ; peaux d'animaux ; malles et valises ; parapluies, parasols et cannes ; fouets et sellerie. Matériaux de construction non métalliques ; tuyaux rigides non métalliques pour la construction ; asphalte, poix et bitume ; constructions transportables non métalliques ; monuments non métalliques. Meubles, glaces (miroirs), cadres, produits, (non compris d'autres classes) en bois, liège, roseau, jonc, osier, corne, os, ivoire, baleine, écaille, ambre, nacre, écume de mer, succédanés de toutes ces matières ou en matières plastiques. Ustensiles et récipients pour le ménage ou la cuisine (ni en métaux précieux, ni en plaque) ; peignes et éponges ; brosses (à l'exception des pinceaux) ; matériaux pour la brosse ; matériel de nettoyage ; paille de fer ; verre brut et mi-ouvré (à l'exception du verre de construction) ; verrerie, porce-

laine et faïence non compris dans d'autres classes. Cordes, ficelles, filets, tentes, bâches, voiles, sacs (non compris dans d'autres classes); matières de rembourrage (à l'exception du caoutchouc ou des matières plastiques); matières textiles fibreuses brutes. Fils à usage textile. Tissus et produits textiles non compris dans d'autres classes; couvertures de lit et de table. Vêtements, chaussures, chapellerie. Dentelles et broderies, rubans et lacets; boutons, crochets et œillets, épingles et aiguilles; fleurs artificielles. Tapis, paillasons, nattes, linoléum et autres revêtements de sols; tentures murales non en matières textiles. Jeux, jouets: articles de gymnastique et de sport non compris dans d'autres classes; décorations pour arbres de Noël. Viande, poisson, volaille et gibier; extraits de viande; fruits et légumes conservés, séchés et cuits; gelées, confitures, compotes; œufs, lait et produits laitiers; huiles et graisses comestibles. Café, thé, cacao, sucre, riz, tapioca, sagou, succédanés du café; farines et préparations faites de céréales, pain, pâtisserie et confiserie, glaces comestibles; miel, sirop de mélasse; levure, poudre pour faire lever; sel, moutarde; vinaigre, sauces (condiments); épices; glace à rafraîchir. Produits agricoles, horticoles, forestiers et graines, non compris dans d'autres classes; animaux vivants; fruits et légumes frais; semences, plantes et fleurs naturelles; aliments pour les animaux, malt. Bières; eaux minérales et gazeuses et autres boissons non alcooliques; boissons de fruits et jus de fruits; sirops et autres préparations pour faire des boissons. Boissons alcooliques (à l'exception des bières). Tabac; articles pour fumeurs; allumettes. Publicité, gestion des affaires commerciales; administration commerciale; travaux de bureau. Assurance; affaires financières; affaires monétaires, affaires immobilières. Constructions; préparations; services d'installation. Télécommunications. Transport; emballage et entreposage de marchandises; organisation de voyages. Traitement de matériaux. Education; formation; divertissement; activités sportives et culturelles. Services scientifiques et technologique ainsi que services de recherches et de conception y relatifs; services d'analyses et de recherches industrielles; conception et développement d'ordinateurs et de logiciels; services juridiques. Services de restauration (alimentation); hébergement temporaire. Services médicaux; services vétérinaires; soins d'hygiène et de beauté pour êtres humains ou pour animaux; services d'agriculture, d'horticulture et de sylviculture. Services personnels et sociaux rendus par des tiers destinés à satisfaire les besoins des individus services de sécurité pour la protection des biens et des individus.

(111) 73637 (151) 11 Octobre 2006

(210) 62795

(732) Monsieur SIDI SAID Nassim  
Résidence Afak. Villa 53A. Sebala. El Achour,  
Alger  
ALGERIE.



(511) 12, 28, 35, 41.

Véhicules; appareils de locomotion par terre, par air, ou par eau. Jeux, jouets; articles de gymnastique et de sport non compris dans d'autres classes; décorations pour arbres de Noël. Publicité; gestion des affaires commerciales; administration commerciale; travaux de bureau. Education; formation; divertissement; activités sportives et culturelles.

(111) 73638

(151) 17 Décembre 2006

(210) 63502

(732) PFIZER INC.

Une Société de l'Etat de Delaware  
235 East 42<sup>nd</sup> Street, New York, New York 10017  
ETATS-UNIS D'AMERIQUE.

(740) A. Boukrami

## STARTECT

(511) 5.

Préparations et substances vétérinaires.

(300) AU, le 06/09/2006 N° 1134121.

(111) 73639

(151) 18 Décembre 2006

(210) 63517

(732) ZHEJIANG ANLU CLEANING MACHINER  
Co., Ltd.

Une société organisée et existante sous les lois  
de la Chine  
190 Industry Road, Jinqing luqiao Area,  
Taizhou, Zhejiang,  
CHINE.

(740) M. Sator



(511) 7.

Machines de nettoyage pulvérisateurs; pompes (parties de machines ou de moteurs); machines et appareils électroniques de polissage; tondeuse à gazon (machines); outils à main autres que ceux actionnés manuellement; broyeur à moteur électrique; outils ma-

nuels a fonctionnement a vent ; pistolets de punaises a gaz ; machines a air comprime ; démarreurs pour moteurs ; gazoline pour moteur ; machines électriques a souder ; machines agricoles ; manutention (chargement et déchargement) (appareil de manutention) ; dynamos ; machine de nettoyage pour le sol.

(111) 73640 (151) 06 Mars 2007

(210) 70594

(732) La Baguette General Trading & Contracting Co.  
w.l.l. P.O. Box 22193 Safat 13082,  
KOWEIT.

(740) Abu-Ghazaleh Intellectual Property



(511) 30.

Café, thé, cacao, sucre, riz, tapioca, sagou, succédanés du café; farines et préparations faites de céréales, pain, pâtisserie et confiserie, glaces comestibles; miel, sirop de mélasse; levure, poudre pour faire lever; sel, moutarde; vinaigre, sauces (condiments); épices; glace à rafraîchir.

(111) 73641 (151) 14 Mars 2007

(210) 70685

(732) CUNO TEKSTIL KONFEKSIYON SANAYI  
VE TICARET LIMITED SIRKETI.  
Kocasinan Merkez Mahallesi, Gokdere Sokak  
N°: 13, Bahcelievler - Istanbul  
TURQUIE.

(740) M. Elsayegh



(511) 25.

Vêtements, Vêtements de dessus, et sous-vêtements, tricot, jeans, vêtements de cuir, vêtement en papier, habillement de sport, maillots de bain, vêtements de plage, sous-vêtements, sous-vêtements, gans, chaus-

settes, chaussures, bottes, chaussons, souliers, chaussures pour bébés, chaussures de sport, ferrures de chaussures, semelles, talonnettes pour chaussures, trépointes de chaussures, empeignes, chapellerie, chapeaux, bérêts, casquettes, couches pour bébés en matières textiles, Langes en matières textiles, couches-culottes, cravates, nœuds papillons, châles, écharpes, sarongs, cols, bandanas, manchons (vêtements), bandeaux (habillement), bracelets, ceintures, jarretières, bretelles.

(111) 73642 (151) 27 Mars 2007

(210) 70844

(732) SPA EL - KHABAR  
32, Rue des Tourelles Hydra,  
Alger  
ALGERIE.

(740) Abu-Ghazaleh Intellectual Property



(511) 35, 38.

Publicité; gestion des affaires commerciales; administration commerciale; travaux de bureau. Télécommunications.

(111) 73643 (151) 01 Avril 2007

(210) 70858

(732) SARL STE FRERES BOUMARAF  
07, Rue Chahid Menouer Eucalyptus Rte D.E.B,  
Alger  
ALGERIE.



(511) 11.

Appareil de cuisson.

(111) 73644 (151) 02 Avril 2007

(210) 70871

(732) THE COCA-COLA COMPANY  
Une Société de l'Etat de Delaware  
One Coca-Cola Plaza, Atlanta, Georgia 30313,  
ETATS-UNIS D'AMERIQUE.

(740) A. Boukrami

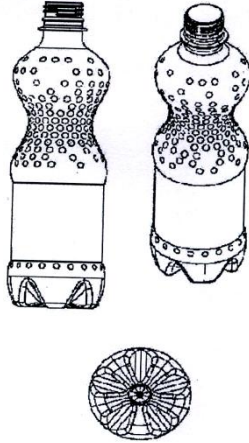

(511) 32.

Bières; eaux minérales et gazeuses et autres boissons non alcooliques; boissons de fruit et jus de fruits; sirops et autres préparations pour faire des boissons.

(111) 73645

(151) 02 Avril 2007

(210) 70872

(732) KOZMO KIMYA SANAYI VE DIŞ TICARET  
LIMITED ŞİRKETİ  
Atatürk San Böl.  
Dr. Mithat Marti Cd. 352 Sk. N°:2 Hadimköy  
TURQUIE.

(740) A. Boukrami

## Woods Flowers

(511) 16.

Papier, carton et produits en ces matières, non compris dans d'autres classes; mouchoirs de poche; produits de l'imprimerie; articles pour reliures; photographies; papeterie; adhésifs (matières collantes) pour la papeterie ou le ménage; matériel pour les artistes; pinceaux; machines à écrire et articles de bureau (à l'exception des meubles); matériel d'instruction ou d'enseignement (à l'exception des appareils); matières plastiques pour l'emballage (non comprises dans d'autres classes); caractères d'imprimerie; clichés.

(111) 73646

(151) 02 Avril 2007

(210) 70873

(732) SECO TOOLS AB  
SE-737 82 Fagersta  
SUEDE.

(740) A. Boukrami

## DURATOMIC

(511) 7.

Machines-outils électriques à travailler les métaux y compris les outils de fraisage, de tournage, de perçage et de forage ainsi que pièces pour ces outils.

(111) 73647

(151) 20 Mars 2006

(210) 60693

(732) QAMHIEH TRADING GROUP.  
P.O. Box 961833, Amman,  
JORDANIE.

(740) Abu-Ghazaleh Intellectual Property

سامبا

 SAMBA®

(511) 16.

Papier (à l'exception des couches bébé en papier); carton et produits en ces matières, non compris dans d'autres classes; produits de l'imprimerie, articles pour reliures; photographies; papeterie; adhésifs (matières collantes) pour la papeterie ou le ménage; matériel pour les artistes; pinceaux; machines à écrire et articles de bureau (à l'exception des meubles); matériel d'instruction ou d'enseignement (à l'exception des appareils); matières plastiques pour l'emballage (non comprises dans d'autres classes); caractères d'imprimerie; clichés.

(111) 73648

(151) 14 Août 2006

(210) 62242

(732) Millennium & Copthorne International Limited  
36 Robinson Road #04-01 City House, 068877  
SINGAPORE.

(740) A. Boukrami

## BILTMORE



(511) 35, 36, 43.

Gestion des affaires commerciales des hôtels et motels et autres hébergements temporaires y compris les appartements avec service et les appartements-hôtels; services de relations publiques en rapport avec l'hébergement temporaire, y compris les hôtels et motels, les appartements avec service et les appartements-hôtels; marketing d'hébergement temporaire y compris les hôtels et motels, les appartements avec service et les appartements-hôtels y compris la promotion publicitaire des services susmentionnés à travers l'Internet et autres réseaux d'ordinateurs globaux. Services de propriété et de crédit-bail y compris la gestion des résidences, la location d'appartements, la location des appartements avec service; la gestion de logements loués; la gestion des appartements avec service, la fourniture de logements à long terme. Services d'hébergement temporaire, location d'hébergement temporaire, approvisionnement (aliments et boissons), location des salles de réunion, restaurants, cafés, réservations d'hébergement temporaire ; fourniture d'hébergement temporaire; fourniture d'appartement avec service ; services d'hôtel.

(111) 73649 (151) 11 Octobre 2006

(210) 62786

(732) SARL ATTIA ELECTRONICS  
07, Boulevard Houari Boumediene  
Bordj-Bou-Arreidj 34000.  
ALGERIE.

**ATTIA**

(511) 7, 9, 11

Réfrigérateur, téléviseur, climatiseur, machine à laver, démodulateur, sèche cheveux, DVD.

(111) 73650 (151) 11 Octobre 2006

(210) 62787

(732) SARL DISTRUCKS  
04, Rue Fabre - El Biar,  
Alger  
ALGERIE.

**RODEO I**

(511) 12.

Véhicules, véhicule utilitaires.

(111) 73651 (151) 30 Août 2006

(210) 62380

(732) MasterCard International Incorporated  
2000 Purchase Street,  
Purchase, New York 10577-2509  
ETATS-UNIS D'AMERIQUE.

(740) A. Boukrami

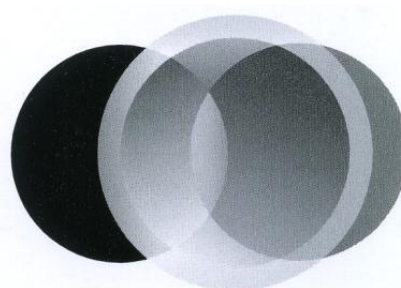

(511) 9, 35, 36, 38.

Appareils et instruments scientifiques; supports d'enregistrement magnétiques, disques acoustiques; distributeurs automatiques et mécanismes pour appareils à prépaiement; caisses enregistreuses; équipement pour le traitement de l'information; ordinateurs, matériels d'ordinateurs, logiciels d'ordinateurs et programmes d'ordinateurs; appareils et instruments de télécommunication et électriques; machines à compter; appareils pour l'enregistrement, la transmission, la reproduction des données y compris son et images; supports d'enregistrement magnétiques; appareils pour le suivi, la gestion et l'analyse des comptes financiers à travers un réseau d'ordinateur global; matériels et logiciels d'ordinateur, particulièrement pour le développement, l'entretien et l'usage des réseaux d'ordinateur locaux et globaux: systèmes pour lire les cartes mémoires et systèmes pour lire les données dans les mémoires y compris les mémoires à circuits intégrés et les mémoires des cartes bancaires; publications électroniques téléchargeables; appareils d'impression y compris appareils d'impression pour systèmes de traitement de l'information et systèmes de transactions financières; machines pour les établissements bancaires; encodeurs et décodeurs; modems; matériels et logiciels d'ordinateurs pour faciliter les transactions de paiement par voie électronique; matériels d'ordinateur et logiciels de cryptage, clés de cryptage, certificats digitaux, signatures digitales, logiciels pour sécuriser le stockage et la récupération des données et la transmission des informations confidentielles des clients utilisées par des individus, banques et les institutions financières; cartes codées magnétiques et cartes contenant une puce à circuit intégré (carte à puces); cartes d'achat; cartes bancaires, cartes de crédit, cartes de débit, cartes à puces, cartes des valeurs stockées, cartes à support de données électroniques, cartes de paiement et cartes de paiement toutes codées; cartes bancaires y compris cartes bancaires imprimées et cartes bancaires utilisant des mémoires magnétiques et des mémoires à circuit intégrés; lecteurs de carte; lecteurs de cartes codées magnétiques, cartes à supports de données électroniques, lecteurs de cartes codées magnétiques, lecteurs de cartes à supports de données électroniques unités de cryptage électro-



matériels d'ordinateurs, terminaux d'ordinateur, logiciels d'ordinateur à utiliser dans les services financiers, les banques et les industries de télécommunications; logiciels d'ordinateurs permettant l'interaction des cartes à puces avec les terminaux et les lecteurs; puces d'ordinateur encastrées dans les appareils téléphoniques et autres dispositifs de communication; équipement de télécommunications; terminaux et logiciels d'ordinateur pour transactions de point de vente pour transmettre, afficher et stocker les informations de transactions, d'identification et des finances à utiliser dans les services financiers, les banques et les industries de télécommunications; équipements pour l'identification des fréquences radio (transpondeurs); et appareils de vérifications électroniques pour vérifier l'authenticité des cartes d'achat, cartes bancaires, cartes de crédit, cartes de débits et cartes de paiement; appareils pour cartes d'enseignement; distributeurs automatiques de billets; distributeurs automatiques: dispositifs périphériques d'ordinateur et produits électroniques, notamment machines à calculer, planificateurs de poche assistants personnels digitaux (PDAs), alarmes et lampes de poche. Publicité, gestion des affaires commerciales; administration des affaires commerciales; travaux de bureaux; assistance à la gestion commerciale, industrielle et d'affaires; évaluations des affaires commerciales; services de conseil pour la gestion des affaires commerciales; recherche de marché; études de marché; informations statistiques (des affaires); préparation des relevés de comptes; comptabilité; recherche des affaires; relations publiques; publications des textes publicitaires; publications des prospectus de publicités; services de vente au détail fournis à travers les moyens de télécommunications mobiles; services de vente au détail fournis en ligne, à travers les réseaux ou autres moyens électroniques utilisant les informations numérisées électroniquement; gestion des bases de données d'ordinateurs. Services d'assurances; affaires financières; affaires monétaires; services financiers; services de banques et de crédit; fourniture des services de cartes de crédit, de cartes de débit, de cartes d'achat et de cartes de valeurs en dépôt prépayées; services de banque, de paiement, de crédit, de débit, d'achat, de déboursement en espèce, et d'accès aux valeurs en dépôt; services de paiement des factures; services de cartes de crédit, de cartes de débit, de cartes de paiement, de cartes prépayées et de cartes de valeurs en dépôt; services de vérification de chèques et de contrôle de paiement de chèques; services de machines caissières automatisées; traitement des transactions financières en ligne à travers une base de données d'ordinateur ou à travers les télécommunications ou dans les points de vente; services de traitement pour transactions financières par les porteurs des cartes à travers les machines caissières automatiques; la fourniture des détails du solde (des comptes), dépôts et retraits d'argent aux porteurs des cartes à travers les machines caissières automatiques; services de règlement et d'autorisation; services d'assurances voyages; émission et remboursement des chèques de voyageurs et des bons de voyage; services d'authentification des payeurs; vérification des informations financières; cryptage et décryptage de

données des informations financières; entretien des fichiers financiers; services de transfert des fonds et de change de monnaie électroniques; diffusion des informations financières via l'Internet et autres réseaux d'ordinateur; services de paiement à distance; services de bourse électronique des valeurs en dépôt; fourniture des services de transfert des fonds et de monnaie électroniques, services de paiements électroniques, services de cartes d'appels téléphoniques prépayées, services de déboursement d'argent en espèce, et services d'autorisation et de règlement des transactions; fourniture des services de débit et de crédit par le biais de dispositifs d'identification des fréquences de radio (transpondeurs); fourniture des services de débit et de crédit par le biais des dispositifs de communication et de télécommunication; services d'assurances voyages; services de vérification des chèques; services d'émission et de remboursement tous en relation avec les chèques de voyageurs et les bons de voyage; la fourniture des services financiers pour le soutien des services de vente au détail fournis à travers des moyens de télécommunications mobiles, y compris services de paiement à travers les dispositifs sans fils; la fourniture des services financiers pour le soutien des services de vente au détail fournis en ligne, à travers les réseaux ou autres moyens électroniques utilisant les informations numérisées électroniquement; services de change des valeurs, notamment, le change des valeurs sécurisé, y compris l'encaissement électronique, sur réseaux d'ordinateur accessibles par moyens de cartes à puces; services de paiement de factures fournis à travers un site web; services bancaires en ligne; services financiers fournis sur téléphone et par le biais d'un réseau d'ordinateur global ou par l'Internet; fourniture des services financiers par le biais d'un réseau d'ordinateur global ou par l'Internet; services immobiliers; services des propriétés immobilières; services d'assurance immobilière; assurance de propriétaires des biens immobiliers; services d'assurance en relation avec la propriété; financement immobilier; courtage en biens immobiliers; estimations immobilières; services d'agences immobilières; évaluations immobilières; administration immobilière; administration des affaires financières en relation avec l'immobilier; fourniture des prêts immobiliers; services de financement en relation avec le développement immobilier; services de courtage financiers pour l'immobilier; services financiers en relation avec les biens immobiliers et les constructions; services financiers pour les achats immobiliers; organisation des contrats de prêts effectués en matière immobilière; organisation de copropriété immobilière; organisation du financement pour les achats immobiliers; assistance dans l'acquisition de et l'intérêts pour l'immobilier; investissement des capitaux dans l'immobilier; services d'investissement en propriété commerciale; services financiers en relation avec l'acquisition des propriétés; services financiers en relation avec la vente des propriétés; expertise financière de pleine propriété; expertise financière des propriétés louées à bail; organisation de la location des biens immobiliers; organisation des locations à bail des biens immobiliers; crédit bail des propriétés; crédit bail des propriétés immobilières; crédit

bail de pleine propriété; services de gestion des biens en relation avec les transactions en biens immobiliers; estimation de propriété; gestion de portefeuilles de propriété; gestion de propriété; services de conseil en matière de propriété des biens immobiliers; services de conseil en matière d'estimations des biens immobiliers; services de conseil en matière des biens immobiliers collectifs; services d'information informatisée en relation avec l'immobilier; services de consultation en relation avec l'immobilier; fourniture d'information en relation avec la propriété immobilière; fourniture d'information en relation avec le marché immobilier; services de recherche en relation avec l'acquisition des biens immobiliers; services de recherche en relation avec la vente aux enchères des biens immobiliers. Services de télécommunications; services de télécommunications basés sur Internet; services de communication des données; transmission électriques des données sur un réseau global de traitement des données à distance, y compris l'Internet; services pour la transmission, la fourniture ou l'affichage des information à partir d'une banque de données stockées sur ordinateur ou à travers l'Internet; transmission des données à travers l'utilisation du traitement des images électroniques par liaison téléphonique; traitement des transactions de crédit et de débit par liaison de téléphone et de télécommunications; services de courrier électronique, d'envoi et de réception des messages; services de télédiffusion; fourniture d'accès aux utilisateurs multiples à un réseau d'information informatisé sécurisé pour le transfert et la diffusion d'un éventail d'information dans le domaine des services financiers; location de temps d'accès à une base de données d'ordinateur.

(111) 73652 (151) 21 Février 2007

(210) 70430

(732) SOCIETE EL FALAH SARL  
Cité Chott. 1 Novembre, El Oued  
ALGERIE.



Fruits d'or

(511) 32.  
Boissons gazeuses et jus de fruits.

(111) 73653 (151) 10 Mars 2007

(210) 70620

(732) BAXTER INTERNATIONAL, Inc.  
One Baxter Parkway Law Dept. Building 2-2E  
Deerfield, Illinois 60015-4633  
ETATS-UNIS D'AMERIQUE.

(740) Abu-Ghazaleh Intellectual Property

**INTRAVIA**

(511) 10.  
Récipients en plastics pour solutions parentérales.

(111) 73654 (151) 14 Juillet 2007

(210) 71965

(732) FILIALE ANTIBIOTICAL - SAIDAL  
Route d'El Kemis, BP 33,  
Médéa 26 000  
ALGERIE.

**AMOTRIDAL®**

(511) 5.  
Produit pharmaceutique production.

(111) 73655 (151) 06 Décembre 2008

(210) 83384

(732) FILIALE ANTIBIOTICAL - SAIDAL  
Route d'El khemis, BP 33,  
Médéa 26 000  
ALGERIE.

**HEMODIC**

Etamcylate

إيموديك



Antibiotical - SAIDAL

(511) 5, 35.  
Production des Produits pharmaceutiques et commercialisations.

(111) 73656 (151) 24 Mai 2006

(210) 61422

(732) Millennium & Copthorne International Limited  
36 Robinson Road #04-01  
City House, 068877  
SINGAPORE.

(740) A. Boukrami



LENG'S MILLENNIUM

(511) 35, 43.

Gestion des affaires commerciales des hôtels et motels et autres hébergements temporaires y compris les appartements avec service et les appartements-hôtels; services de relations publiques en rapport avec l'hébergement temporaire, y compris les hôtels et motels, les appartements avec service et les appartements-hôtels; vente et marketing d'hébergement temporaire y compris les hôtels et motels, les appartements avec service et les appartements-hôtels y compris la promotion publicitaire des services susmentionnés à travers l'Internet et autres réseaux d'ordinateurs globaux. Services d'hébergement temporaire, location d'hébergement temporaire, approvisionnement (aliments et boissons), location des salles de réunion, restaurants, cafés, réservations d'hébergement temporaire; fourniture d'hébergement temporaire; fourniture d'appartement avec service; services d'hôtel.

(111) 73657 (151) 13 Septembre 2006

(210) 62495

(732) MINOTERIE SIDI BENDHIBA  
Ex: marché de gros Sidi Othman sayada  
Bp : 225 Mostaganem,  
ALGERIE.



(511) 30.

Farine et préparation faite de céréales : Pain, pâtisserie, confiserie et levure, poudre pour faire lever.

(111) 73658

(151) 06 Décembre 2006

(210) 63360

(732) Asahi Kasei Life & Living Corporation  
Une Société Japonaise  
1-2, Yuraku-cho, 1-chome, Chiyoda-ku,  
Tokyo,  
JAPON.

(740) M. Sator

## BARRIOFLEX

(511) 16, 18.

Matériaux d'emballage et d'empaquetage; sacs d'emballage, couvertures d'emballages; films en plastique pour l'emballage. Boyaux pour la fabrication des saucisses.

(111) 73659

(151) 23 Janvier 2007

(210) 70148

(732) CENTRAL CORPORATION.  
54, Seongsan-Dong, Changwon-Shi,  
Kyungsangnam-Do,  
REPUBLIQUE DE COREE.

(740) Abu-Ghazaleh Intellectual Property



(511) 12.

Pièces d'automobiles pour directions et suspensions, à savoir joints à rotule, embouts de barres d'accouplement, embouts de crémaillères de direction, barres latérales, leviers intermédiaires de direction, bielles pendantes, biellettes, arbres intérieurs, raccords de stabilisation, barres d'accouplement.

(111) 73660

(151) 24 Janvier 2007

(210) 70164

(732) ANHEUSER-BUSCH, INCORPORATED  
Une société de l'Etat du Missouri  
One Busch Place St. Louis, Missouri 63118-1852  
ETATS-UNIS D'AMERIQUE.

(740) A. Boukrami

# MICHELOB

(511) 32.

Bière ainsi que tous les produits de la classe sous citée.

(111) 73661

(151) 04 Février 2007

(210) 70249

(732) HOLDERCHEM BUILDING CHEMICALS SAL

Une société Libanaise

193 Street 35 Sector 2 Yarzé

P.O. Box 40206 Baabda

LIBAN.

(740) A. Boukrami

# batimix

(511) 1, 2, 19.

Produits chimiques destinés à l'industrie, aux sciences, à la photographie, ainsi qu'à l'agriculture, l'horticulture et la sylviculture ; résines artificielles à l'état brut, matières plastiques à l'état brut ; engrais pour les terres ; compositions extinctrices ; préparations pour la trempe et la soudure des métaux ; produits chimiques destinés à conserver les aliments ; matières tannantes ; adhésifs (matières collantes) destinés à l'industrie. Couleurs, vernis, laques ; préservatifs contre la rouille et contre la détérioration du bois ; matières tinctoriales ; mordants ; résines naturelles à l'état brut ; métaux en feuilles et en poudre pour peintres, décorateurs, imprimeurs et artistes. Matériaux de construction non métalliques ; tuyaux rigides non métalliques pour la construction ; asphalte, poix et bitume ; constructions transportables non métalliques ; monuments non métalliques.

(111) 73662

(151) 17 Février 2007

(210) 70365

(732) CISCO TECHNOLOGY INC.

Une société organisée et existante sous les lois de l'Etat de Californie

170 West Tasman Drive, San Jose

California 95134,

ETATS-UNIS D'AMERIQUE.

(740) M. Sator



The Cisco logo consists of a stylized bridge icon above the word "CISCO" in a bold, sans-serif font.

(511) 9, 16, 36, 38, 41, 42, 45.

Equipement électrique et scientifique, matériel et logiciel d'ordinateur destinés à interconnecter, gérer, sécuriser et exploiter les réseaux locaux et grands réseaux ainsi que les systèmes téléphoniques, téléphones, écouteurs de téléphone, appareil de communication électronique, à savoir assistance numérique personnel, pagination, et téléphone portable, appareil de communication sans fil, à savoir LAN (réseau local) hardware et software sans fil pour la transmission vocale, de données, audio et vidéo, traitement d'appel software pour la transmission des données, vidéo et trafic vocal, matériel d'utilisation téléchargeable, à savoir, manuels, guides, matériel d'essai, et magazines dans le domaine du réseau des communications, de gestion, d'exploitation et d'utilisation locale, grands réseaux, et système de télévision par câble, télévisions, stéréo, lecteurs DVD, lecteurs CD, électronique grand public, carte réseau, point d'accès, bouton de commande, réseau d'accès à la chaîne de consommation, Webcam, serveurs d'impression, terminal de communication comportant un programme hardware et/ou software pour fournir les vidéos, l'audio, les données, les jeux vidéo, et les communications et/ou transmissions téléphoniques, réseau de stockage des matériels, comportant le programme hardware et/ou software, interface pour l'interconnexion des ordinateurs, projecteurs, systèmes stéréo, consoles de jeux, appareils ménagers et autres appareils électroniques, appareils d'enregistrements, d'organisation, de transmission et de révision des fichiers audio, matériels d'ordinateurs, carte réseau d'interface, câble réseau, adaptateurs réseau pour ordinateurs, serveurs, matériel d'ordinateur comportant fonctionnalités de sécurité réseau, incluant des pare-feux, cryptage de données, et/ou l'inter fonctionnement avec les protocoles de sécurité réseau, programme software et/ou hardware pour l'envoi, le stockage, la gestion, l'intégration et l'utilisation des messages écrits ou vocaux via le téléphone, le courriel, la pagination, l'assistance numérique personnel, et le réseau interne et global d'ordinateur, enregistrement de vidéo numérique, décodeurs, unité de télévision par câble, hardware et software à utilisation dans les systèmes de télévision par câble, systèmes de distribution du contenu, et systèmes de communication. Livres et manuels concernant l'interconnexion, la gestion et l'exploitation des locaux des grands réseaux, manuels d'ordinateur pour gestion de réseau, matériels d'instruction imprimés, c'est-à-dire livres, manuels, guides, matériel d'essai, et magazines portant sur le domaine du réseau de communication, de gestion, d'exploitation et d'utilisation locale, grands réseaux, et



système de télévision par câble, manuels techniques, conditionnement, étiquettes. Services de financement pour location ou achats de matériels d'ordinateurs et logiciels. Services de télécommunication, services en ligne, c'est-à-dire fourniture des information via le locale et grand réseau de l'ordinateur dans les domaines des télécommunications et de la téléphonie, programmes audiovisuels via le réseau d'ordinateurs, fourniture des services de réunion-téléphone, fourniture des services de réunion vidéo, message vocaux électroniques, à savoir les messages vocaux enregistrés et transmis ultérieurement, fourniture des services de télécommunication, c'est-à-dire les services de conférence par Internet, les services de téléphonie. Services en ligne, c'est-à-dire fourniture d'information via le réseau d'ordinateurs dans le domaine de la gestion du réseau d'ordinateur, services éducatifs, à savoir conférences, cours de formation, tests, ateliers, et distribution des matériels de cours en relation avec cela, tous dans les domaines de la gestion des réseaux d'ordinateurs, des réseaux de transmission à large bande, des systèmes d'ordinateurs, des systèmes de télécommunication, de la téléphonie IP, des systèmes de télévision par le câble, de la sécurité du stockage. Services clientèle en rapport avec matériel et logiciel d'ordinateurs pour l'utilisation dans l'interconnexion, la gestion et l'exploitation locale du grand réseau, c'est-à-dire conception réseau d'ordinateurs, services de consultation d'ordinateur, mise à jour du logiciel d'ordinateurs, analyse des systèmes d'ordinateur, systèmes de télévision par câble, et services d'ingénierie, fourniture des consultations techniques en relation avec les matériels d'ordinateur, logiciel d'ordinateurs, équipement de gestion d'ordinateur, systèmes de téléphonie, équipement de télécommunication, téléphonie IP, et système de la télécommunication, conception réseau d'ordinateurs, conception de stockage, sécurité du réseau, et communications vocales sans fil, fourniture de service d'application (ASP), à savoir présentation d'autre logiciels d'applications, services de consultation d'ordinateurs, conception d'autres réseau d'ordinateurs, services en ligne, c'est à dire fourniture d'information via le réseau d'ordinateurs dans le domaine des réseaux d'ordinateurs, des systèmes d'ordinateurs, systèmes de télévision par câble, commerce en ligne, consultation et recherche technique, systèmes de conception, fourniture de service d'application (ASP) avec logiciel dans le domaine des conférences audio, de la messagerie électronique, collaboration de document, de la conférence vidéo, et du traitement vocal et d'appel, consultation d'ordinateurs. Services en ligne, à savoir, fourniture d'information via les réseaux d'ordinateurs dans le domaine de la sécurité d'ordinateur et du réseau, systèmes de contrôle d'ordinateurs et des réseaux d'ordinateurs pour des raisons de sécurité.

(300) US, le 17/08/2006 N° 78954940.

(111) 73663 (151) 18 Février 2007

(210) 70368

(732) SARL LABOREF  
N° 122 B 07 Cite Amirouche H-Dey,  
Alger 16040  
ALGERIE.



(511) 30.  
Fabrication d'arômes et émulsions aromatiques alimentaires, émulsions, arômes liquides, arômes poudres, arômes salés, améliorants, gélifiants, pâtes aromatiques.

(111) 73664 (151) 21 Février 2007

(210) 70431

(732) LES GRANDS MOULINS DU SUD,  
Zone d'Activité, Oumache, Biskra,  
ALGERIE.



(511) 30.  
Couscous, farine, semoule.

(111) 73665 (151) 21 Février 2007

(210) 70436

(732) SOCIETE ALGERIENNE DE COMMERCE  
32, Boulevard Mellah Ali, Oran 31000  
ALGERIE.





(511) 11, 20, 21, 22, 28.

Appareils d'éclairage, de chauffage, de réfrigération, de séchage, de ventilation. Meubles, glaces (miroirs), cadres. Ustensiles et récipients pour le ménage ou la cuisine, peignes et éponges, verrerie, porcelaine. Cordes, ficelles, filets, tentes, bâches, voiles, sacs. Jeux, jouets, articles de gymnastique et de sport, décoration pour arbres de Noël.

(111) 73666 (151) 26 Février 2007

(210) 70484

(732) TATA SONS LIMITED  
An Indian Company- Manufacturers & Merchants  
Bombay House, 24 Homi Mody Street, Mumbai  
400001, Maharashtra,  
INDE.

(740) M. Elsayegh

## TATA ELEGANTE

(511) 12.

Véhicules de locomotions par terre et leurs pièces, inclus dans la classe 12.

(111) 73667 (151) 04 Mars 2007

(210) 70546

(732) GLOBAL RESTAURANT OPERATIONS  
OF IRELAND LIMITED  
Block 7, Richview Office Parck, Clonskeagh, Dublin,  
IRELAND 14.

(740) M. Sator



(511) 43.

Services de restaurant.

(111) 73668 (151) 06 Mars 2007

(210) 70598

(732) Madame AIT CHALAL Zoulikha  
07, Lot Girot Petit Staouali Chérage,  
Alger  
ALGERIE.



(511) 25.

Vêtement.

(111) 73669 (151) 18 Mars 2007

(210) 70715

(732) Millennium & Copthorne International Limited  
36 Robinson Road #04-01 City House, 068877  
SINGAPORE.

(740) A. Boukrami



(511) 35, 36, 43.

Gestion des affaires commerciales des hôtels et motels et autres hébergements temporaires y compris les appartements avec service et les appartements-hôtels ; services de relations publiques en rapport avec l'hébergement temporaire, y compris les hôtels et motels, les appartements avec service et les appartements-hôtels ; marketing d'hébergement temporaire y compris les hôtels et motels, les appartements avec service et les appartements-hôtels y compris la promotion publicitaire des services susmentionnés à travers l'Internet et autres réseaux d'ordinateurs globaux. Services de propriété et de crédit-bail y compris la gestion des résidences, la location d'appartements, la location des appartements

avec service ; la gestion de logements loués ; la gestion des appartements avec service, la fourniture de logements à long terme. Services d'hébergement temporaire, location d'hébergement temporaire, approvisionnement (aliments et boissons), location des salles de réunion, restaurants, cafés, réservations d'hébergement temporaire ; fourniture d'hébergement temporaire ; fourniture d'appartement avec service ; services d'hôtel.

(111) 73670 (151) 20 Mars 2007

(210) 70755

(732) ALLERGAN, INC.  
Une société organisée et existante sous les lois de l'Etat de Delaware  
2525 Dupont Drive, Irvine, California 92612,  
ETATS-UNIS D'AMERIQUE.

(740) M. Sator



(511) 10.

Appareil médical, à savoir guide doseur pour l'administration des gouttes.

(111) 73671 (151) 24 Mars 2007

(210) 70791

(732) ANGEL YEAST STOCK Co., Ltd.  
Une société organisée et existante sous les lois de la Chine  
24 Zhongnan Road, Yichang, Hubei 443003,  
REPUBLIQUE POPULAIRE DE CHINE.

(740) M. Sator



(511) 31.

Fourrage, additifs au fourrage, non pour usage médical ; nourriture pour bétail, levure pour animaux ; nourriture de stalle pour animaux ; nourritures pour animaux ; protéines pour consommation animale ; aliments à base de poisson pour la consommation animale ; malt pour infusion et distillation.

(111) 73672 (151) 07 Avril 2007

(210) 70932

(732) EURL SPLENDID

Route de l'Ecole, Grand Chéraga,  
Alger  
ALGERIE.



(511) 3.

Produits de parfumerie et cosmétiques.

(111) 73673 (151) 09 Avril 2007

(210) 70971

(732) DAMA S.p.A.  
Via Piemonte, 174, 21100 Varese,  
ITALIE.

(740) Abu-Ghazaleh Intellectual Property



(511) 25.

Vestes, pull-overs, cardigans, t-shirts, pantalons, shorts, maillots de bain, sortie de bain, ensembles de gym, survêtements de joggings, pulls molletonnés et survêtements de loisir, chaussettes, bas, casquettes et chapeaux, blazers, chemises, cravates, jupes, manteaux, imperméables, ceintures, foulards, gants, polos, blousons, caleçons, maillots de corps, chaussures.

(111) 73674 (151) 12 Juin 2006

(210) 61614

(732) Monsieur BOUDJELLAL Farid  
Immeuble le Krystel  
Impasse Charles de Foucault Courbet,  
Oran  
ALGERIE.

PEINTURES  
**AXOPAINTE**

(511) 1, 2.

Peintures, vernis, colles, enduits, encres.

(111) 73675

(151) 17 Juillet 2007

(210) 72010

(732) SARL LIMONADERIE DJURDJURA  
36, Rue des Trois Frères DJILLALI Birkhadem,  
Alger  
ALGERIE.



(511) 32.

Boissons gazeuses et jus.

(111) 73676

(151) 12 Décembre 2007

(210) 73268

(732) SARL IMC  
Industries Médico-Chirurgicales  
Zone Industrielle Voie A Rouïba,  
Alger  
ALGERIE.



(511) 5.

Bicarbonate de soude à usage pharmaceutique.

(111) 73677

(151) 28 Avril 2008

(210) 81285

(732) SARL LIMONADERIE DJURDJURA

36, Rue des Trois Frères DJILLALI Birkhadem,  
Alger  
ALGERIE.

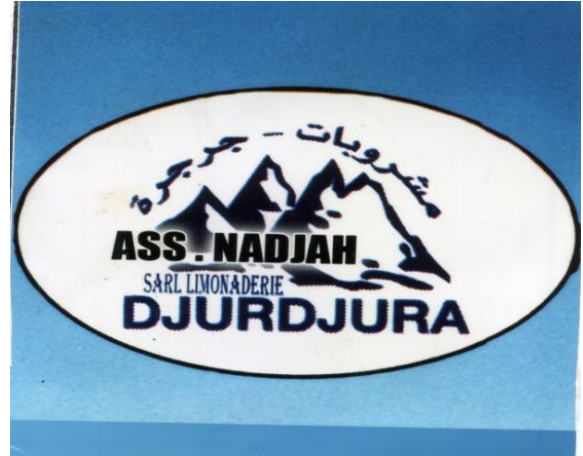

(511) 32.

Boissons.

(111) 73678

(151) 04 Février 2009

(210) 90301

(732) SANOFI-AVENTIS FRANCE  
1-13 Boulevard Romain Rolland,  
75014 Paris,  
FRANCE.

(740) A. Boukrami



(511) 5.

Produits pharmaceutiques.

(111) 73679

(151) 04 Février 2009

(210) 90302

(732) SANOFI-AVENTIS FRANCE  
1-13 Boulevard Romain Rolland,  
75014 Paris,  
FRANCE.



(740) A. Boukrami



(511) 5.  
Produits pharmaceutiques.

(111) 73680 (151) 04 Février 2009

(210) 90303

(732) SANOFI-AVENTIS FRANCE  
1-13 Boulevard Romain Rolland,  
75014 Paris,  
FRANCE.

(740) A. Boukrami



(511) 5.  
Produits pharmaceutiques.

(111) 73681 (151) 04 Février 2009

(210) 90304

(732) SANOFI-AVENTIS FRANCE  
1-13 Boulevard Romain Rolland,  
75014 Paris,  
FRANCE.

(740) A. Boukrami



(511) 5.  
Produits pharmaceutiques.

(111) 73682 (151) 04 Février 2009

(210) 90305

(732) SANOFI-AVENTIS FRANCE  
1-13 Boulevard Romain Rolland, 75014 Paris,  
FRANCE.

(740) A. Boukrami



(511) 5.  
Produits pharmaceutiques.

(111) 73683 (151) 04 Février 2009

(210) 90306

(732) SANOFI-AVENTIS FRANCE  
1-13 Boulevard Romain Rolland, 75014 Paris,  
FRANCE.

(740) A. Boukrami



(511) 5.  
Produits pharmaceutiques.

(111) 73684 (151) 03 Novembre 2009

(210) 93050

(732) SARL ILADJ  
Route du Lido Lot Saidi Ahmed N°70  
Bordj El Kiffan, Alger  
ALGERIE.

## MELOFLAM DCI :MELOXICAM

(511) 5.  
Produit pharmaceutique, médicaments.

(111) 73685 (151) 12 Juillet 2009

(210) 92084

(732) EURL KRAYTEM GENERAL TRADE  
CONTRACTING CO-SKIKDA  
14, Rue Ziroud Youcef, Skikda  
ALGERIE.

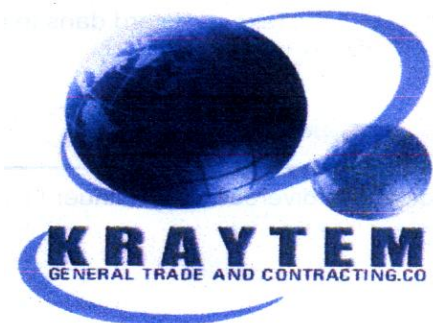

(511) 37.  
Construction, réparation, services d'installation.

(111) 73686 (151) 01 Août 2009

(210) 92308

(732) SARL GENIE - ELEC IMPORT EXPORT  
Cité Houari Boumedienne El Eulma, Setif  
ALGERIE.



(511) 9, 11.  
Produits électrique de basse tension : (appareils et instruments pour la conduite, la distribution, la transformation, l'accumulation, réglage ou la commande du courant électrique et appareil d'éclairage).

(111) 73687 (151) 31 Octobre 2006

(210) 62919

(732) SOCIETE LIBANAISE PEINTURES PROFES  
SIONNELLES (SLPP) SARL  
Cité Benchoubane - Local 2 Rouïba,  
Alger  
ALGERIE.

## SECAM

(511) 2.  
Peintures, vernis et préservatifs contre la rouille et la détérioration du bois.

(111) 73688 (151) 03 Juin 2006

(210) 61492

(732) Monsieur TOUATI Saci  
Transformation de papier  
Cité Ennour Route Tougourt, El Oued  
ALGERIE.



(511) 16.  
Transformation de papier.

(111) 73689 (151) 29 Novembre 2006

(210) 63294

(732) SARL EL IKHLAS  
Zone d'activité Zaaroura, Tiaret  
ALGERIE.





(511) 30, 31.  
Semoule et farine. Son de céréales.

(111) 73690 (151) 06 Décembre 2006

(210) 63359

(732) FAITH CONNEXION  
Société A Responsabilité Limitée  
61, Rue Servan,  
75011 Paris  
FRANCE.

(740) M. Sator

**Faith**  
Connexion

(511) 9, 14, 25.  
Articles de lunetterie, lunettes (optique), lunettes de soleil, lunettes de sport, montures de lunettes, verres de lunettes, étuis à lunettes. Métaux précieux et leurs alliages et Produits en ces matières ou en plaqué non Compris dans d'autres classes ; joaillerie, bijouterie, bagues (bijouterie), articles de bijouterie, boucles d'oreilles, bracelets (bijouterie), broches (bijouterie), chaînes (bijouterie), colliers (bijouterie), médaillons (bijouterie) ; pierres précieuses, strass ; horlogerie et instruments chronométriques, boîtiers de montres, bracelets (le montres, montres, verres de montres, montres-bracelets, pendules (horlogerie) ; coffrets à bijoux (en métaux précieux) ; porte-clefs de fantaisie. Vêtements, chaussures, chapellerie.

(111) 73691 (151) 07 Janvier 2007

(210) 70043

(732) CAFE LE CENTAURE  
03, Route de l'Etoile Zone Industrielle -02  
Es-Senia, Oran  
ALGERIE.



(511) 30.  
Cafés.

(111) 73692 (151) 08 Janvier 2007

(210) 70044

(732) SARL C.I.CRETES  
16, Rue A les Crêtes,  
Hydra, Alger  
ALGERIE.



(511) 10.  
Emplâtre.

(111) 73693 (151) 22 Janvier 2007

(210) 70125

(732) Monsieur HAOUAS Khaled  
22 Cherif Mahtout El Madania,  
Alger  
ALGERIE.

**Hawas Famila**

(511) 29, 30, 32.

Viande, poisson, volaille et gibier; extraits de viande ; fruits et légumes conservés, séchés et cuits ; gelées, gelées, confitures, compotes ; œufs, lait et produits laitiers ; huiles et graisses comestibles. Café, thé cacao, sucre, riz, tapioca sagou, succédanés du café; farines et préparation faite d céréales, pain pâtisserie et confiserie, glaces comestibles ; miel, sirop de mélasse ; levure, poudre pou] faire lever; sel, moutarde ; vinaigre, sauces (condiments) ; épices ; glace à rafraîchir. Eaux minérales et gazeuses et autres boissons non alcooliques; boissons de fruits et jus de fruits ; sirops et autres préparations pour faire des boissons.

(111) 73694

(151) 10 Février 2007

(210) 70311

(732) SHIN NIPPON SEITETSU KABUSHIKI KAISHA  
(Faisant également commerce sous le nom de Nippon Steel Corporation)  
N°. 6-3, Ohtemachi 2-chome, Chiyoda-ku, Tokyo, JAPON.

(740) Abu-Ghazaleh Intellectual Property



(511) 37, 42.

Installation et réparation d'appareils de climatisation; supervision de travaux de construction; installation, maintenance et réparation de matériel informatique; construction; forage de puits; construction d'usines; installation et réparation de fours; installation, maintenance et réparation de machines; maintenance et construction de pipelines; plomberie; rivetage; construction sous-marine; purification de sols et d'eaux souterraines; construction de plates-formes de forage d'huiles naturelles; construction de plates-formes de forage de gaz naturel; construction de dispositifs d'isolation de base et de contrôle de vibrations, constructions de ponts, construction de structures offshore, constructions de structures côtières, installation maintenance et réparation dans le domaine des centrales électriques, installation maintenance et réparation dans le domaine des installations chimiques, installation maintenance et réparation dans le domaine des usines sidérurgiques, installation réparation et maintenance dans le domaine des usines de traitement de déchets, installation maintenance et réparation dans le domaine des usines de traitement des BPC

(biphényles polychlorés), installation, maintenance et réparation dans le domaine des usines de recyclage, installation maintenance et réparation dans le domaine des centrales de production d'énergie, installation maintenance et réparation dans le domaine des installations de gaz naturel liquéfié, nettoyage et réparation de chaudières, maintenance et réparations de brûleurs, informations en matière de construction, réparations de pompes, location de bulldozers, location d'équipements de construction, location de grues [équipements de construction], location de pelleteuses, services d'isolation, services d'étanchéité [construction], démolitions de bâtiments, construction de ports, construction de môles, réparation sous-marine. Conseils en construction, architecture, programmation informatique, élaboration de logiciels informatiques, création de systèmes informatiques, analyse de systèmes informatiques, services de protection contre les virus informatiques, établissement de plans et conseils dans le domaine du matériel informatique, maintenance de logiciels informatiques, location de logiciels informatiques, recherches et développement pour des tiers, mise à jour de logiciels informatiques, recherches techniques, planification en matière de d'urbanisme, service d'engineering dans le domaine des centrales électriques, service d'engineering dans le domaine des installations chimiques, service d'engineering dans le domaine des usines sidérurgiques, service d'engineering dans le domaine des usines de traitement des déchets, service d'engineering dans le domaine des usines de traitement de BPC ( biphényles polychlorés), service d'engineering dans le domaine des centrales de production d'énergie, service d'engineering dans le domaine des installations de gaz naturel liquéfié, service d'engineering dans le domaine des usines de réception et de stockage, service d'engineering dans le domaine des structures flottantes, service d'engineering dans le domaine des structures offshore métalliques, consultation technique dans le domaine des centrales électriques, consultation technique dans le domaine des installations chimiques, consultation technique dans le domaine des usines sidérurgiques, consultation technique dans le domaine des usines de traitement de déchets, consultation technique dans le domaine des usines de traitement de BPC (biphényles polychlorés), consultation technique dans le domaine des usines de recyclage, consultation technique dans le domaine des centrales de production d' énergie, consultation technique dans le domaine des installations de gaz naturel liquéfié, consultation technique dans le domaine des usines de réception et de stockage, consultation technique dans le domaine des structures flottantes, consultation technique dans le domaine des structures offshore métalliques, élaboration de dispositifs d'isolation de base et de contrôle des vibrations, analyses architecturales, rédaction d'instructions d'utilisation standard pour des tiers, rédaction de manuels d'instructions d'utilisation standard pour des tiers, calibrage [mesure], analyses chimiques, recherches chimiques, services en chimie, location de micro-ordinateurs, hébergement de sites informatiques [sites Internet], essais de matériaux, recherches en mécanique, études de projets techniques, location de serveur Internet, recherche dans le domaine de la protec-

tion environnementale, exploration sous-marine, consultation en matière de logiciels informatiques, conversion de données ou de documents physique en support électronique, création et maintenance de sites Internet pour des tiers, conversion de données de programmes informatiques et données [conversion non physique], duplication de programmes informatiques, installation de logiciels, fournisseur de moteurs de recherche sur Internet, restauration de données informatiques.

(111) 73695 (151) 13 Février 2007

(210) 70348

(732) ORASCOM TELECOM ALGERIE SPA,  
Rue Mouloud Feraoune, Lot N° 08 A,  
Dar El Beida, Alger  
ALGERIE.

OTA SOS Express

(511) 9, 38, 42.

Services de télécommunications, service Internet et service technologique, produits : carte SIM, recharges, puces, et téléphones mobiles.

(111) 73696 (151) 11 Mars 2007

(210) 70634

(732) SHELL BRANDS INTERNATIONAL AG.  
Baarermaate, 6340 Baar,  
SUISSE.

(740) M. Sator

**SPRAMEX**

(511) 19.

Asphalte et autres produits bitumineux.

(111) 73697 (151) 24 Mars 2007

(210) 70788

(732) ANGEL YEAST STOCK CO., Ltd.  
Une société organisée et existante sous les lois de la Chine  
24 Zhongnan Road, Vichang, Hubei 443003,  
REPUBLIQUE POPULAIRE DE CHINE.

(740) M. Sator

**Angest**

(511) 1, 30.

Agar-agar; albumen (animale ou végétale, matière première) ; enzymes pour usage industriel; préparations enzymatiques pour usage industriel; ferments pour usage chimique ; produits chimiques industriels ; catalyseurs biochimiques fertilisants; substances chimiques pour la préservation des aliments; produits chimiques utilisés dans la fermentation du vin. Aliment en poudre non médical; gâteaux, pain vaporise; préparations céréalières; nouilles; farine de soja ; produits a base d'amidon pour aliment ; assaisonnements; levure; préparations aromatiques pour aliment.

(111) 73698 (151) 07 Décembre 2003

(210) 32240

(732) SANOFI-SYNTHELABO  
174 Avenue de France, 75013 Paris  
FRANCE.

(740) M. Sator



(511) 42.

Conception et développement d'une base de données dans le domaine médical.

(111) 73699 (151) 10 Décembre 2005

(210) 52272

(732) MIKKEL S.A.  
Chemin de Messidor 5-7, CH-1006, Lausanne  
SUISSE.

(740) Abu-Ghazaleh Intellectual Property

**LifeStraw**

(511) 11, 20.

Filtres à eau potable, appareils pour filtrer l'eau, installations pour la purification de l'eau. Pailles pour boissons.

(300) DK, le 15/06/2005 N° VA 2005 02467.

(111) 73700

(151) 02 Mai 2006

(210) 61217

(732) Monsieur KADRI Ahmed  
169, Rue Houaoura Sidi Moussa, Alger.  
ALGERIE.



(511) 3.

Produits cosmétiques, fond de teint.

---

# Brevets d'inventions

---

## Avis aux Abonnes



Les abonnements au BOPI prennent effet le premier janvier de l'année en cours, quelle que soit la date à laquelle la souscription est faite

## Administration



Adresse: INAPI 42, rue Larbi Ben M'Hidi (3ème étage) - BP 403 - Alger Gare

☎ : (021) 73 - 57 - 74

Fax: (021) 73 - 55 - 81 - (021) 73 - 96 - 44

Web : [http : // www.inapi.org](http://www.inapi.org) - e-mail : [Brevets @ inapi.org](mailto:Brevets@inapi.org)



# Formalités liées au dépôt d'une demande de brevet d'invention

---

Pour effectuer le dépôt, d'une demande de brevet d'invention, il convient de remettre ou d'envoyer à l'INAPI à l'appui de la demande en (05) cinq exemplaires dont les imprimés sont fournis ou transmis au déposant par les services compétents de l'INAPI.

- \* Une description aussi claire que possible de l'invention, en langue nationale, traduite en langue française en (02 exemplaires), et comportant une ou plusieurs revendications décrivant les caractéristiques principales de l'invention pour lesquelles la protection est demandée ;
- \* Un abrégé descriptif de l'invention dont le texte ne doit pas excéder 15 lignes;
- \* Des dessins en (02 exemplaires), s'il y a lieu,
- \* La quittance de paiement ou le chèque barré libellé au nom de l'INAPI, d'un montant de douze mille cinq cent 12 500,00 dinars.

Il est généralement recommandé de demander une recherche d'antériorité parmi les brevets protégés qui produisent leurs effets en Algérie et une recherche sur l'état de la technique afin de mieux juger de l'opportunité de breveter ou non. Les recherches d'antériorités et celles sur l'état de la technique sont subordonnées au paiement d'une taxe de deux mille quatre cent (2 400,00) dinars pour la première et deux mille cinq cent (2 500,00) dinars en Hors Taxe pour la seconde.

Un dépliant intitulé « **Comment protéger une invention en Algérie ?** » est distribué gratuitement par les services de l'INAPI compétents en la matière.

## TAXES EN MATIERE DE BREVET

Codes	Taxes pour les demandes de brevets d'invention et certificats d'addition	Tarif actuel
762-01	Taxe de dépôt et de première annuité .....	7.500
762-02	Taxe de dépôt de certificat d'addition .....	7.500
762-03	Taxe de revendication de priorité .....	2.000
762-04	Taxes de publication de brevet d'invention .....	5.000
<b>Taxes d'annuités</b>		
762-11	de la 2 <sup>ème</sup> à la 5 <sup>ème</sup> annuité .....	5.000
762-12	de la 6 <sup>ème</sup> à la 10 <sup>ème</sup> annuité .....	8.000
762-13	de la 11 <sup>ème</sup> à la 15 <sup>ème</sup> annuité .....	12.000
762-14	de la 16 <sup>ème</sup> à la 20 <sup>ème</sup> annuité .....	18.000
<b>Taxes supplémentaires</b>		
762-21	Taxe de publication des brevets d'invention et des certificats d'addition, par tranche de 5 pages en plus des 10 premières .....	12.000
762-22	Taxe de publication des dessins : - Petit format par feuille au delà de 3 .....	400
	- Grand format au delà de 2 .....	1.000
762-23	Taxe de rectification autorisée d'erreur matérielle : - pour la première .....	750
	- pour chacune des suivantes .....	1.400
762-24	Taxe de transformation en brevet d'invention d'un certificat d'addition non délivrée .....	1.500
762-25	Taxe d'inscription relative à une demande de brevet .....	1.200
762-26	Taxe d'inscription de cession ou concession d'un brevet .....	2.500
762-27	Surtaxe de retard pour le paiement des annuités dans le délai de grâce de 6 mois .....	Egale au montant de l'annuité impayée
762-28	Taxe de restauration .....	5.000
<b>Taxes pour l'obtention de renseignements</b>		
762-31	Taxe de délivrance d'une copie officielle par feuille .....	400
762-32	Taxe d'authentification d'un fascicule imprimé d'un brevet d'invention .....	400
762-33	Taxe de délivrance d'un état des annuités d'un brevet d'invention .....	500
762-34	Taxe de délivrance d'une copie certifiée d'inscription au registre spécial des brevets .....	600
762-35	Taxe de recherche d'antériorité par objet .....	2.400

# Brevets d'inventions délivrés

**Codes « INID » normalisés recommandés et minimum  
requis pour l'identification des données bibliographiques des brevets**

- (11) Numéro de publication**
- (21) Numéro de dépôt de la demande**
- (22) Date de dépôt de la demande**
- (30) Données relatives à la priorité**
- (73) Nom du ou des titulaires**
- (74) Nom du mandataire**
- (54) Titre de l'invention**

(11) 4801 (22) 27 Septembre 2004

(21) PCT/GB2004/004083

(30) GB 0323067.9 du 02.10.2003  
GB 0404051.5 du 24.02.2004

(73) PROFLUX SYSTEMS LLP  
34 Albyn Place, Aberdeen AB10 1FW,  
ROYAUME UNI.

(74) M. Sator

(54) METHODE POUR REDUIRE LA VISCO-  
SITE DES LIQUIDES VISQUEUX

(57) Certains matériaux visqueux tels que le pétrole brut lourd, trop visqueux pour être pompés en phase fluide à partir d'un réservoir et acheminés par oléoduc vers une raffinerie ou autre installation de stockage, peuvent être mélangés à un produit qui en réduit la viscosité. Un tel produit consiste en un polymère AA comportant des fragments O- pendant de son squelette, et facultativement réticulé. Dans une exécution, le produit peut être un alcool de polyvinyle. Dans une autre exécution, le produit peut être un polymère réticulé tel qu'un alcool de polyvinyle réticulé. Lorsque le transport du matériau visqueux fluidifié a été effectué, le produit fluidifiant peut être séparé des autres composants.

(11) 4802 (22) 07 Janvier 2005

(21) PCT/FR2005/000031

(30) FR 0400257 du 12.01.2004

(73) SANOFI-AVENTIS  
174, avenue de France, FR-75013 Paris,  
FRANCE.

(74) Abu-Ghazaleh Intellectual Property

(54) DERIVES DE N-(1,5-DIPHENYL-1H-  
PYRAZOL-3-YL) SULFONAMIDE AVEC  
AFFINITE POUR LES RECEPTEURS CB1

(57) La présente invention a pour objet des composés répondant à la formule (I) :

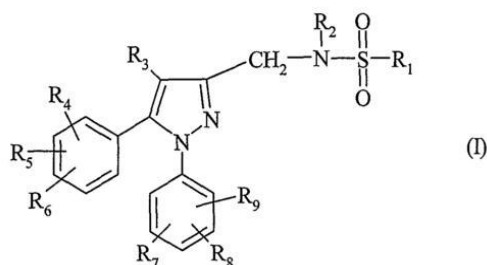

Procédé de préparation et application en thérapeutique dans laquelle : R<sub>1</sub> représente un (C<sub>1</sub>-C<sub>6</sub>)alkyle ; un (C<sub>3</sub>-

C<sub>7</sub>)cycloalkyle non substitué ou substitué une ou plusieurs fois ; un (C<sub>3</sub>-C<sub>7</sub>)cycloalkylméthyle non substitué ou substitué une ou plusieurs fois ; un phényle non substitué ou substitué ; un benzyle non substitué ou mono- ou disubstitué ; un thiényle non substitué ou substitué ; R<sub>2</sub> représente un atome d'hydrogène ou un (C<sub>1</sub>-C<sub>3</sub>)alkyle ; R<sub>3</sub> représente un atome d'hydrogène ou un (C<sub>1</sub>-C<sub>5</sub>)alkyle ; R<sub>4</sub>, R<sub>5</sub>, R<sub>6</sub>, R<sub>7</sub>, R<sub>8</sub> et R<sub>9</sub> représentent chacun indépendamment un atome d'hydrogène, un atome d'halogène, un (C<sub>1</sub>-C<sub>7</sub>)alkyle, un (C<sub>1</sub>-C<sub>5</sub>)alcoxy, un radical trifluorométhyle ou un groupe S(O)<sub>n</sub>Alk ; n représente 0, 1 ou 2 ; Alk représente un (C<sub>1</sub>-C<sub>4</sub>)alkyle. Procédé de préparation et application en thérapeutique.

(11) 4803 (22) 28 Mai 2003

(21) PCT/US2003/016718

(30) US 60/384,795 du 31.05.2002

(73) SCHLUMBERGER TECHNOLOGY B.V.  
Parkstraat 83-89, NL-NL-2514 The Hague,  
LES PAYS-BAS.

(74) Abu-Ghazaleh Intellectual Property

(54) PROCEDE ET APPAREIL PERMETTANT  
D'ESTIMER EFFICACEMENT UN PUIT  
ET UN RESERVOIR SANS RECOURS A UN  
HISTORIQUE DE PRESSION DE PUIT

(57) La présente invention concerne un procédé permettant d'estimer le rendement d'un puits. Ledit procédé consiste à dériver une estimation de perméabilité efficace d'un réservoir à partir de points de données dans un historique de production, les points de données comprenant des débits dimensionnels et une production cumulative dimensionnelle, au moins l'un des points de données ne présentant aucune information de pression d'écoulement côté sable; et à dériver au moins une propriété de réservoir à partir de l'estimation de perméabilité efficace d'un réservoir et des points de données en fonction d'un type de puits et d'une condition limite pour un puits qui a produit les données de production.

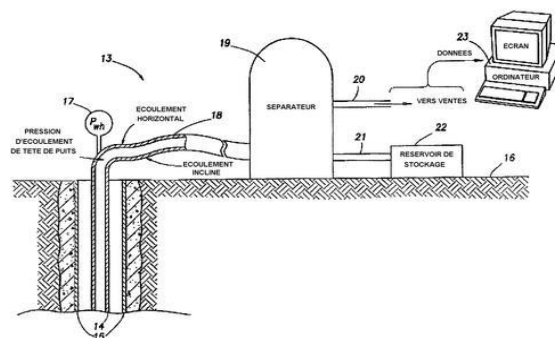

(11) 4804

(22) 03 Juin 2004

(21) PCT/PT2004/000011

- (30) PT 102968 N du 06.06.2003
- (73) Monsieur PACHECO, Pedro, Alvares, Ribeiro do Camo;  
Rua Doutor Manuel Rodrigues de Sousa, 21,  
2° Esquerdo, Matosinhos, P-4450-181 Porto,  
PORTUGAL.
- (74) **Abu-Ghazaleh Intellectual Property**
- (54) **PORTIQUE POSSEDANT UNE PRECON-  
TRAINTE A REGLAGE AUTOMATIQUE**

(57) L'invention concerne un portique utilisé pour la construction de ponts, de viaducs ou d'autres structures. Ce portique est équipé d'un système permettant de régler automatiquement la précontrainte de la structure de ce portique en fonction des actions extérieures exercées sur ladite structure au moment du chargement. Le réglage de la précontrainte s'effectue par l'intermédiaire d'au moins un détecteur (2) qui contrôle la structure, lesdits détecteurs transférant ces mesures à un contrôleur (6) pouvant ensuite exciter au moins un organe de commande modifiant la tension du ou des câbles de précontrainte de cette structure. Parmi les nombreux avantages de l'invention, l'un consiste en la possibilité d'application d'un niveau élevé de précontrainte sans provoquer de déformations indésirables de la structure principale (1) dans le cas de l'absence d'application de charges extérieures.

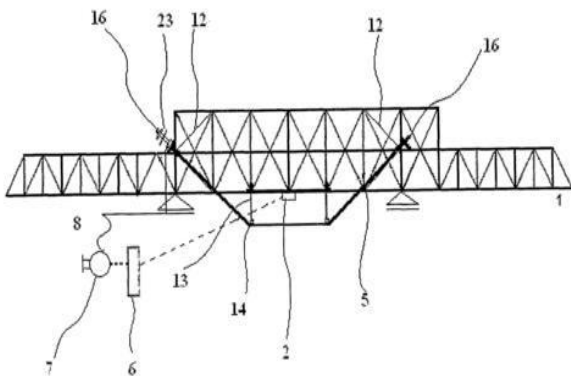

- (11) 4805 (22) 15 Juillet 2006
- (21) 060357
- (30) US 60/699,648 du 15.07.2005
- (73) NASSA LIMITED  
c/o Equity Limited, 15-19 Athol Street,  
L'île de Man, IM1 1LB
- (74) **Abu-Ghazaleh Intellectual Property**
- (54) **KIT DE BOISSON ET PROCEDE POUR  
PRODUIRE UNE BOISSON A BASE DE  
MALT NON FERMENTEE**

(57) un kit pour la fabrication d'une boisson au malt non fermentée comprenant : un composant liquide lequel comprend un agent stabilisateur ; et un composant en poudre lequel comprend un acide anhydre. Dans d'autres modes de réalisation, les composants liquides comprennent un aromatisant et/ou un traceur. L'invention consiste, également, en un procédé pour la préparation d'une boisson au malt stable non fermentée où les stabilisateurs sont ajoutés durant la préparation du moût froid.

- (11) 4806 (22) 20 Mai 2005
- (21) PCT/US2005/017606
- (30) US 60/572,612 du 20.05.2004
- (73) ID BIOMEDICAL CORPORATION  
525 Cartier Boulevard West, Laval,  
Quebec H7V 3S8,  
CANADA.
- (74) **A. Boukrami**
- (54) **PROCEDE POUR LA FABRICATION D'UN  
VACCIN CONTRE LA GRIPPE**

(57) La présente invention concerne un procédé à l'échelle commerciale pour la production de virus de la grippe ou d'antigènes à des fins de prophylaxie, de diagnostic, d'immunothérapie ou de thérapie. Particulièrement, l'invention fournit un procédé basé sur la lignée cellulaire et la culture cellulaire dérivées de cellules canines de rein Madin-Darby (MDCK) pour la production d'un vaccin contre la grippe et plus particulièrement, d'un vaccin humain englobant les gripes de types A et B.

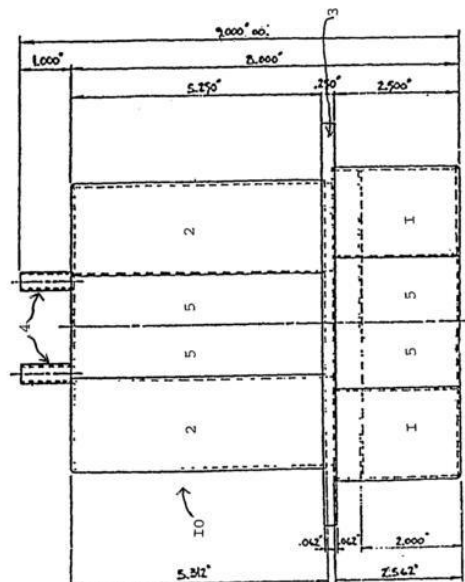

- (11) 4807 (22) 19 Mai 2005



(21) PCT/EP2005/005451

(30) DE 20 2004 008 076.1 du 19.05.2004

(73) SEDA S.P.A.  
Corso Salvatore D'Amato 84, I-80022  
Arzano, Napoli,  
ITALIE.

(74) A. Boukrami

(54) COUVERCLE A L'EPREUVE DES MANI-  
PULATIONS

(57) Couvercle (1) à l'épreuve des manipulations pour un récipient (2) qui comporte un bord d'ouverture (4) s'étendant autour d'un orifice supérieur du récipient et bordant ledit orifice. Ledit couvercle possède une partie couvercle (5) couvrant essentiellement l'orifice supérieur du récipient et un bord (6) s'étendant de la partie couvercle essentiellement vers le bas en direction du récipient. Le bord du couvercle comporte au moins par endroits un élément de verrouillage (7) s'enclenchant par le bas sur le bord de l'orifice, qui peut être séparé de manière définitive, en particulier avec un segment inférieur (8) du bord de couvercle, pour enlever le couvercle du récipient. Le bord du couvercle s'étend essentiellement de manière inclinée vers le bas et vers l'extérieur à partir de la partie couvercle et l'élément de verrouillage est conçu sous forme de bord de verrouillage (10) entourant le couvercle sur sa circonférence.

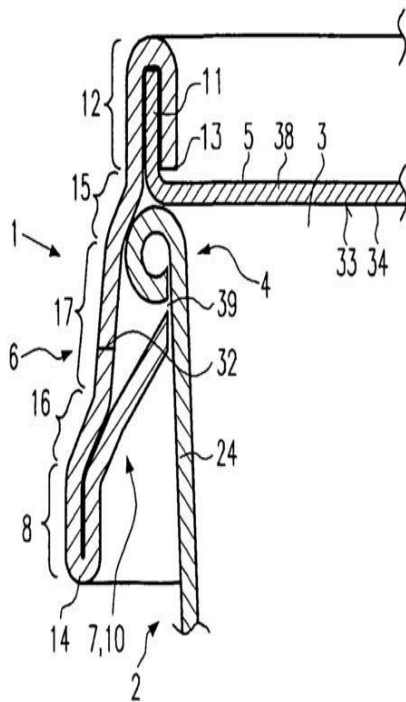

(11) 4808

(22) 18 Mai 2005

(21) PCT/EP2005/005406

(30) DE 20 2004 007 969.0 du 18.05.2004

(73) SEDA S.P.A.

Corso Salvatore D'Amato 84, I-80022  
Arzano, Napoli,  
ITALIE.

(74) A. Boukrami

(54) RECIPIENT

(57) La présente invention concerne un récipient (1) conçu pour recevoir un produit alimentaire. Ce récipient comprend une paroi de récipient (4) qui présente au moins une couche de papier (3) et une autre couche (4). Au niveau de son extrémité supérieure (6), le récipient (5) présente une ouverture de récipient (7). Le récipient est fermé au niveau de son extrémité inférieure opposée à l'ouverture de récipient. Au moins la paroi de récipient est formée d'une découpe à deux dimensions (9) qui est reliée à elle-même afin de former une paroi de récipient d'un seul tenant. Au moins une fenêtre d'observation (10) est formée dans la paroi de récipient et est fermée par un film de fenêtre transparent ou translucide (11). Ladite paroi de récipient est courbée au moins partiellement dans la zone de la fenêtre d'observation (10) et le film de fenêtre est thermoscellé à la couche en papier afin de rendre la fenêtre d'observation hermétique.

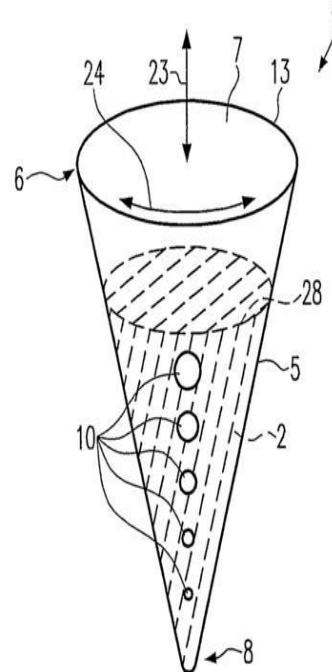

(11) 4809

(22) 17 Mai 2005

(21) PCT/EP2005/05354

(30) GB 0411056.5 du 18.05.2004

(73) NOVARTIS AG  
Lichtstrasse 35, CH-4056 Basel,  
SUISSE.

(74) A. Boukrami

(54) COMBINAISONS DE GLYCOPYRROLATE ET D'AGONISTES DE RECEPTEUR BETA2 ADRENERGIQUE

(57) Cette invention concerne un médicament comprenant, séparément ou conjointement, (A) un glycopyrrolate; et (B) soit un composé de formule (I)

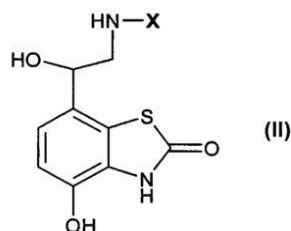
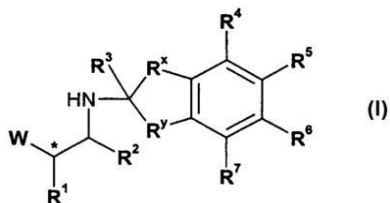

sous forme libre, sous forme de sel ou sous forme de solvate, dans laquelle W, R<sup>x</sup>, R<sup>y</sup>, R<sup>1</sup>, R<sup>2</sup>, R<sup>3</sup>, R<sup>4</sup>, R<sup>5</sup>, R<sup>6</sup> et R<sup>7</sup> ont les notations indiquées dans les pièces descriptives de la demande, soit un composé de formule (II) sous forme libre, sous forme de sel ou sous forme de solvate, dans laquelle X possède la notation indiquée dans les pièces descriptives de la demande, en vue d'une administration simultanée, séquentielle ou séparée dans le traitement des maladies inflammatoires ou obstructives des voies respiratoires. Cette invention concerne également des compositions pharmaceutiques qui contiennent (A) et (B).

(11) 4810 (22) 23 Juin 2004

(21) PCT/GB2004/002701

(73) 1/ BP P.L.C.  
1 St James's Squar, London SW1Y 4PD,  
GRANDE BRETAGNE.

2/ DALIAN INSTITUTE OF CHEMICAL  
PHYSICS  
Chinese Academy of Sciences, 457 Zhongshan  
Road, Dalian 116023,  
CHINE.

(74) Abu-Ghazaleh Intellectual Property

(54) SYNTHESE DE GEL DE SILICE MICRO-POREUX ET SON APPLICATION POUR LA PREPARATION DE CATALYSEURS SERVANT A LA SYNTHESE DE COMPOSES OXYGENES EN C2 A PARTIR D'UN GAZ DE SYNTHESE

(57) L'invention concerne la synthèse de gel de silice microporeux et son application pour la préparation de catalyseurs servant à la synthèse de composés oxygénés en C<sub>2</sub> à partir d'un gaz de synthèse. Les petites particules de gel de silice, lesquelles sont produites par un processus sol-gel, sont chauffées dans une solution basique, cette opération étant suivie d'un séchage et/ou de calcinations, de manière à obtenir de la silice microporeuse comme support de catalyseur. La solution basique peut être une solution unique ou une solution mixte d'hydroxydes, de carbonates, bicarbonates, formiates et acétates de métaux alcalins et d'ammonium. La silice microporeuse obtenue peut être imprégnée de solutions de sel de rhodium et d'autres sels d'éléments de transition (en tant que précurseurs promoteurs), après quoi elle est séchée et/ou calcinée, de manière à former une silice microporeuse sur support de catalyseur au rhodium. Le sel de rhodium peut être RhCl<sub>3</sub> ou Rh(NO<sub>3</sub>)<sub>3</sub>. Les précurseurs promoteurs peuvent être des sels de métaux de transition, des sels de métaux des terres rares, des sels de métaux alcalins et des sels de métaux alcalino-terreux solubles dans l'eau. Les catalyseurs obtenus présentent une activité et une sélectivité élevées dans la synthèse de composés oxygénés en C<sub>2</sub> par hydrogénation de CO dans des conditions opératoires modérées.

(11) 4811 (22) 09 Juin 2005

(21) PCT/IB2005/001924

(30) US 60/581,671 du 21.06.2004  
US 60/629,034 du 18.11.2004

(73) WARNER-LAMBERT COMPANY LLC  
201 Tabor Road, Morris Plains,  
New Jersey 07950,  
ETATS-UNIS D'AMERIQUE.

(74) M. Sator

(54) PREPARATION DE PREGABALINE ET DE COMPOSES APPARENTES

(57) L'invention concerne des matériaux et de procédés permettant de préparer un acide (S)-(+)-3-aminométhyl-5-méthyl-hexanoïque et des composés structurellement associés via une résolution cinétique enzymatique.

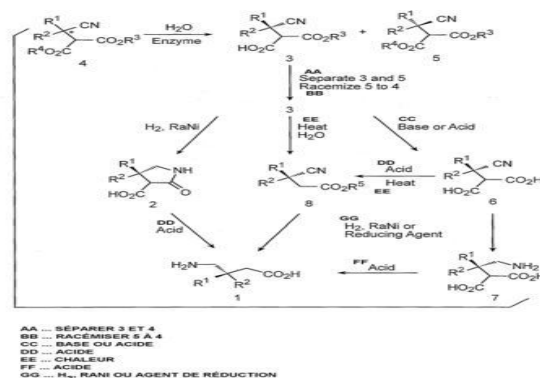

- (11) 4812 (22) 20 Décembre 2006
- (21) 060632
- (30) FR 05.13008 du 21.12.2005
- (73) LES LABORATOIRES SERVIER  
12 Place de la Défense, 92415 Courbevoie Cedex,  
FRANCE.
- (74) Abu-Ghazaleh Intellectual Property
- (54) NOUVELLE ASSOCIATION D'UN INHIBITEUR DU COURANT I<sub>f</sub> SINUSAL ET D'UN INHIBITEUR CALCIQUE ET LES COMPOSITIONS PHARMACEUTIQUES QUI LA CONTIENNENT
- (57) Association contenant un inhibiteur sélectif et spécifique du courant I<sub>f</sub> sinusal et plus particulièrement l'ivabradine et inhibiteur calcique.

- (11) 4813 (22) 20 Décembre 2006
- (21) 060633
- (30) FR 05.13006 du 21.12.2005
- (73) LES LABORATOIRES SERVIER  
12 Place de la Défense, 92415 Courbevoie Cedex,  
FRANCE.
- (74) Abu-Ghazaleh Intellectual Property
- (54) NOUVELLE ASSOCIATION D'UN INHIBITEUR DU COURANT I<sub>f</sub> SINUSAL ET D'UN INHIBITEUR DE L'ENZYME DE CONVERSION ET LES COMPOSITIONS PHARMACEUTIQUES QUI LA CONTIENNENT
- (57) Association contenant un inhibiteur sélectif et spécifique du courant I<sub>f</sub> sinusal et plus particulièrement l'ivabradine et un agent inhibiteur de l'enzyme de conversion de l'angiotensine.

- (11) 4814 (22) 01 Juillet 2005
- (21) PCT/US2005/023546
- (30) US 60/585,274 du 02.07.2004  
US 60/646,103 du 21.01.2005
- (73) MERCK & CO., INC  
126 East Lincoln Avenue, Rahway,  
New Jersey 07065,  
ETATS-UNIS D'AMERIQUE.
- (74) M. Sator

- (54) INHIBITEURS DE LA CETP
- (57) Des composés ayant les structures de formule I,

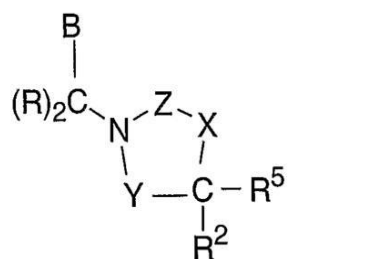

y compris des sels acceptables du point de vue pharmaceutique des composés, sont des inhibiteurs de la CETP et sont utiles pour élever le cholestérol HDL, réduire le cholestérol LDL et pour traiter ou prévenir l'athérosclérose : dans les composés de formule I, B ou R<sup>2</sup> est un groupe phényle qui a un substituant aryle, hétérocyclique, benzohétérocyclique ou benzocycloalkyle en ortho et une autre position sur le cycle à cinq éléments a un substituant aromatique, hétérocyclique, cycloalkyle, benzohétérocyclique ou benzocycloalkyle lié directement au cycle ou attaché au cycle via un groupe -CH<sub>2</sub>-.

- (11) 4815 (22) 17 Mai 2005
- (21) PCT/EP2005/005329
- (30) EP 04102262.5 du 24.05.2004
- (73) F. HOFFMANN-LA ROCHE AG  
Grenzacherstrasse 124, CH-4070 Basel,  
SUISSE.
- (74) A. Boukrami
- (54) ACIDE 4-HYDROXY-4-METHYL-PIPERIDINE-1-CARBOXYLIQUE (4-METHOXY-7-MORPHOLIN-4-YL-BENZOTHIAZOL-2-YL-) AMIDE
- (57) La présente invention concerne le composé représenté par la formule (I),

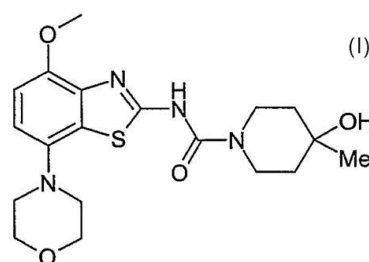

qui est de l'acide 4-hydroxy-4-méthyl-pipéridine-1-carboxylique (4-méthoxy-7-morpholin-4-yl-benzothiazol-2-yl)-amide, ainsi que des sels d'addition acides pharmaceutiquement acceptables de ce dernier. On a

découvert que le composé est utile pour le traitement ou la prévention de la maladie d'Alzheimer, de la maladie de Parkinson, de la maladie de Huntington, de la neuroprotection, de la schizophrénie, de l'anxiété, de la douleur, des insuffisances respiratoires, de la dépression, du TDAH (trouble déficitaire de l'attention avec hyperactivité), de la pharmacodépendance aux amphétamines, à la cocaïne, aux opioïdes, à l'éthanol, à la nicotine, aux cannabinoïdes, ou pour le traitement de l'asthme, des réponses allergiques, de l'hypoxie, de l'ischémie, de la crise épileptique, de la toxicomanie, ou pour être utilisée en tant que myorelaxants, qu'antipsychotiques, qu'antiépileptiques, qu'anticonvulsivants et qu'agents cardioprotecteurs.

(11) 4816 (22) 19 Mai 2005

(21) PCT/EP2005/005555

(30) GB 0411411.2 du 21.05.2004

(73) GLAXOSMITHKLINE BIOLOGICALS SA  
Rue de l'Institut 89, B-1330 Rixensart,  
BELGIQUE.

(74) A. Boukrami

(54) VACCINS A BASE DE SOUS UNITE B DE  
LA TOXINE SHIGA SOUS FORME  
D'ADJUVANT

(57) L'invention concerne une composition de vaccin renfermant la sous-unité B de la toxine Shiga ou un équivalent fonctionnel sur le plan immunologique de celle-ci capable de se lier au récepteur Gb3, sous forme de complexe avec un antigène, et comprenant également un adjuvant, pour autant que quand l'adjuvant est uniquement un sel métallique, il soit formulé de manière que pas plus d'environ 50 % de l'antigène soit adsorbé sur le sel métallique. De telles compositions confèrent une réponse immunitaire par rapport à la toxine Shiga ou à un équivalent fonctionnel sur le plan immunologique de celle-ci, sous forme de complexe avec un antigène et sans adjuvant ou un antigène seul avec un adjuvant.

(11) 4817 (22) 24 Mai 2005

(21) PCT/US2005/018081

(30) SE 0401324.9 du 24.05.2004  
SE 0402509.4 du 15.10.2004  
US 60/650,777 du 31.01.2005

(73) 1/ AMGEN INC  
One Amgen Center Drive, Thousand Oaks,  
CA 91320-1799,  
ETATS-UNIS D'AMERIQUE.  
2/ BIOVITRUM AB  
Lindhagensgatan 133, S-112 76 Stockholm,  
SUEDE.

(74) A. Boukrami

(54) INHIBITEURS DE DESHYDROGENASE  
11-BETA-HYDROXY STEROIDE DE  
TYPE I

(57) La présente invention concerne des composés représentés par les formules (I), (II), (III) ou (IV): (I) (II), (III), ou (IV),

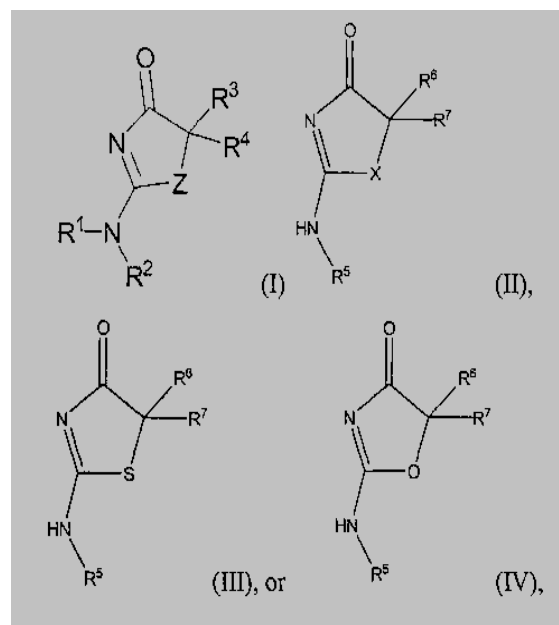

dans lesquelles  $R^1$ ,  $R^2$ ,  $R^3$ ,  $R^4$ ,  $R^5$ ,  $R^6$ ,  $R^7$ , X et Z sont tels que définis dans les spécifications et, des compositions pharmaceutiques comprenant ces composés ainsi que des techniques d'utilisation de ces composés pour le traitement de troubles associés à la déshydrogenase 11- $\beta$ -hydroxystéroïde humaine et pour la préparation d'un médicament qui agit sur l'enzyme déshydrogenase 11- $\beta$ -hydroxystéroïde humaine de type I.

(11) 4818 (22) 27 Juin 2005

(21) PCT/US2005/022793

(30) US 60/583,482 du 28.06.2004  
US 60/624,374 du 01.11.2004

(73) NCYTE CORPORATION  
Experimental Station, Building 336, Route 141  
And Henry Clay Road, Wilmington, Delaware  
19880,  
ETATS-UNIS D'AMERIQUE.

(74) M. Sator

(54) 3-AMINOCYCLOPENTANECARBOXAMIDES  
UTILES COMME MODULATEURS DE RE-  
CEPTEURS DE CHIMIOKINES

(57) L'invention concerne des composés de formule (I)

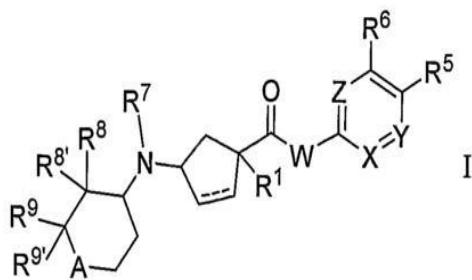

qui sont des modulateurs de récepteurs de chimiokine. Les composés de l'invention et des compositions de ceux-ci sont utiles pour traiter des maladies associées à l'expression et/ou à l'activité du récepteur de la chimiokine.

(11) 4819 (22) 27 Juin 2005

(21) PCT/US2005/022909

(30) US 60/583,482 du 28.06.2004  
US 60/624,481 du 01.11.2004

(73) INCYTE CORPORATION  
Experimental Station, Building 336, Route 141  
And Henry Clay Road, Wilmington,  
Delaware 19880,  
ETATS-UNIS D'AMERIQUE.

(74) M. Sator

(54) 3-AMINOCYCLOPENTANECARBOXAMIDES  
UTILIS COMME MODULATEURS DE  
RECEPTEURS DE CHIMIOKINES

(57) La présente invention concerne des composés représentés par la formule (I) :

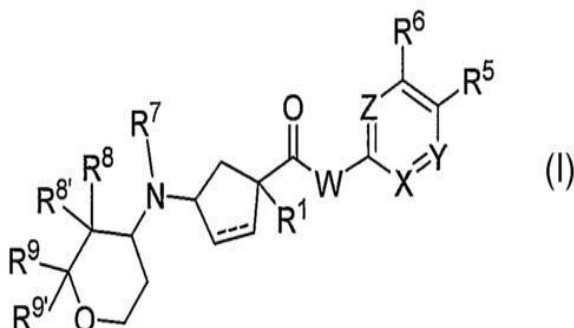

lesquels composés sont des modulateurs des récepteurs des chimiokines. Les composés décrits dans cette invention, ainsi que des compositions les contenant sont utiles pour traiter des maladies associées à l'activité et/ou à l'expression des récepteurs des chimiokines.

(11) 4820 (22) 28 Juin 2005

(21) PCT/DK2005/000435

(30) DK PA 2004 01021 du 29.06.2004

(73) NYCOMED DANMARK APS  
Langebjerg 1, DK-4000 Roskilde,  
DANEMARK

(74) Abu-Ghazaleh Intellectual Property

(54) PREPARATION DE COMPOSITIONS  
PHARMACEUTIQUES DE MEDICA-  
MENTS INSOLUBLES A L'EAU A DIFFU-  
SION RAPIDE ET COMPOSITIONS  
PHARMACEUTIQUES AINSI PREPAREES

(57) L'invention porte sur un nouveau procédé de préparation et de formulation de compositions pharmaceutiques contenant des médicaments insolubles à l'eau, permettant d'assurer une dissolution rapide dans le liquide gastrique. Ce procédé de préparation augmente dans une mesure importante la stabilité de la composition, et permet ainsi d'obtenir des compositions présentant une durée de conservation plus longue que les médicaments obtenus avec les formulations et les modes de préparation conventionnels.

(11) 4821 (22) 31 Mai 2005

(21) PCT/JP2005/009953

(30) JP 2004-163742 du 01.06.2004

(73) KABUSHIKI KAISHA YAKULT HONSHA  
1-19, Higashi Shimbashi 1-chome, Minato-ku,  
Tokyo, 105-8660,  
JAPON.

(74) A. Boukrami

(54) PREPARATION D'IRINOTECA

(57) Une préparation d'irinotécan ayant de l'irinotécan et/ou un sel de celui-ci hautement transporté par un vecteur de vésicule fermée, qui montre une rétention considérablement prolongée dans le sang, par rapport aux préparations de liposome d'irinotécan conventionnelles et qui peut demeurer dans le sang pendant une période prolongée. Est fournie une préparation d'irinotécan comprenant des vésicules fermées, formées d'une membrane de lipide où de l'irinotécan et/ou un sel de celui-ci est scellé dans une concentration d'au moins 0,07 mol/mol (mol médicale/mol de lipide de membrane total). La préparation d'irinotécan a, de préférence, un gradient d'ion entre une phase d'eau interne et une phase d'eau externe, dans les vésicules fermées. Les vésicules fermées sont, de préférence, des liposomes qui ont, de préférence, une seule surface externe modifiée avec un modificateur de surface contenant un polymère hydrophile.

(11) 4822

(22) 01 Juin 2005



- (21) **PCT/US2005/019053**
- (30) US 60/576,825 du 03.06.2004  
US 60/606,790 du 02.09.2004
- (73) SMITHKLINE BEECHAM (CORK) LIMITED  
Currabinny, Carrigaline, County Cork,  
IRLANDE.
- (74) **A. Boukrami**
- (54) **PROCEDE DE TRAITEMENT DU CANCER**
- (57) L'invention concerne un procédé de traitement du cancer chez un mammifère par administration de 4-quinazolinamines, et des compositions pharmaceutiques les renfermant, et en particulier des procédés de traitement du cancer lorsque la médiation du cancer est assurée par tyrosine kinase EGFR et/ou erbB2, par administration de N-{3-chloro-4-[(3-fluorobenzyl)oxy]phényl}-6-[5-({2-(méthanesulphonyl)éthyl}amino) méthyl]-2-furyl]-4-quinazolinamine, y compris les sels et solvates correspondants.

(11) **4823** (22) **23 Mai 2005**

- (21) **PCT/EP2005/005559**
- (30) PCT/ EP 2004/ 005881 du 01.06.2004  
EP 04021216.9 du 07.09.2004
- (73) F. HOFFMANN-LA ROCHE AG  
Grenzacherstrasse 124, CH-4070 Basel,  
SUISSE.
- (74) **A. Boukrami**
- (54) **PYRIDIN-4-YL-ETHYNYL-IMIDAZOLES  
ET PYRAZOLES, ANTAGONISTES DU  
RECEPTEUR MGLUR5**

(57) L'invention porte: sur des dérivés de diazole de formule générale (I)

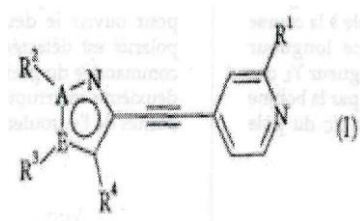

dans laquelle: A, E, R<sup>1</sup>, W et R<sup>3</sup> sont définis dans les revendications et la description, sur leur utilisation pour la préparation de médicaments traitant certaines maladies, et sur leurs procédés de préparation.

(11) **4824** (22) **22 Juillet 2004**

(21) **PCT/EP2004/051573**

- (30) IT MI2003A001772 du 17.09.2003
- (73) Monsieur BORMIOLI, Lorenzo  
Via Carlo Cerato, 14, I-35100 Padova,  
ITALIE.
- (74) **Abu-Ghazaleh Intellectual Property**
- (54) **BRIDE POUVANT ETRE COUPLEE A DES  
MORS DE SERRAGE POUR LE RACCOR-  
DEMENT DE CONDUITES DESTINEES AU  
TRANSPORT DE LIQUIDES PETROCHI-  
MIQUES, DE GAZ ET DE GAZ LIQUEFIES**
- (57) L'invention concerne une bride (1) pour conduites destinées au transport de liquides pétrochimiques, de gaz et de gaz liquéfiés, présentant une surface de support (11) de mors de serrage (3), laquelle présente une partie périphérique (2) biseautée dans le sens de support de la mâchoire (3). Ladite partie périphérique biseautée (2) est de préférence une surface incurvée.

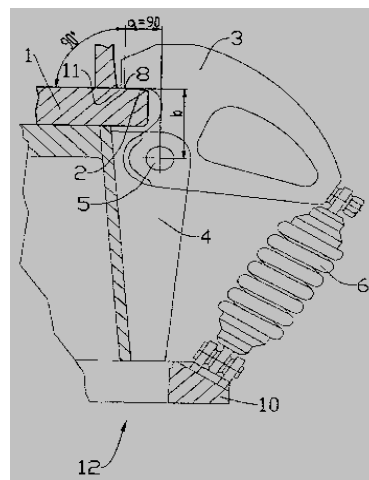

(11) **4825** (22) **30 Mars 2005**

- (21) **PCT/US2005/010854**
- (30) US 60/558,419 du 01.04.2004
- (73) AVENTIS PHARMACEUTICALS INC  
300 Somerset Corporate Boulevard, Bridgewater,  
New Jersey 08807-2854,  
ETATS-UNIS D'AMERIQUE.
- (74) **Abu-Ghazaleh Intellectual Property**
- (54) **1, 3,4-OXADIAZOL-2-ONES UTILISES EN  
TANT QUE MODULATEURS DE PPAR  
DELTA ET UTILISATION ASSOCIEE**
- (57) L'invention se rapporte à 1, 3, 4-oxadiazolones, à des composés de la formule (I) et à leurs sels, stéréoisomères, tautomères ou solvants pharmaceutiquement acceptables. Des nouveaux composés comprennent ceux de la formule (I)

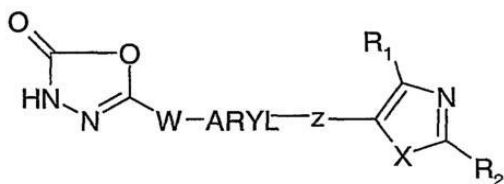

(I)

dans laquelle des radicaux sont tels que définis ci-après. Lesdits composés sont des modulateurs de PPAR delta et sont par conséquent utiles en tant qu'agents pharmaceutiques, notamment pour le traitement de maladies de démyélinisation et de troubles du métabolisme d'acide gras et de l'utilisation du glucose.

(11) 4826 (22) 06 Mai 2005

(21) PCT/IB2005/001267

(30) EP 04291222.0 du 12.05.2004

(73) PFIZER INC  
235 East 42nd Street, New York,  
New York 10017,  
ETATS-UNIS D'AMERIQUE.

(74) M. Sator

(54) DERIVES DE TETRAHYDRONAPHTHYRIDINE UTILES COMME LIGANDS DU RE-  
CEPTEUR D'HISTAMINE H3

(57) L'invention concerne des dérivés de tétrahydro-  
naphthyridine représentés par la formule (I) ou (I'),

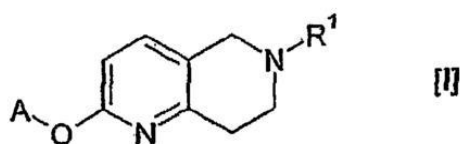

(I)

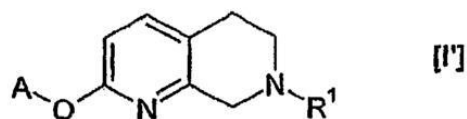

(I')

des procédés de préparation de ces dérivés, des intermé-  
diaires utilisés dans la préparation de ces dérivés, des  
compositions qui renferment ces dérivés, ainsi que les  
différentes utilisations de ces dérivés. Les dérivés de  
tétrahydronaphthyridine sont des ligands de H3 qui  
s'utilisent pour soigner de multiples maladies, troubles  
et états pathologiques, en particulier les états, troubles et  
états pathologiques inflammatoires, allergiques et respi-  
ratoires.

(11) 4827 (22) 29 Avril 2005

(21) PCT/IB2005/001194

(30) US 60/570,300 du 12.05.2004  
US 60/664,305 du 21.03.2005

(73) PFIZER PRODUCTS INC  
Eastern Point Road, Groton, CT 06340,  
ETATS-UNIS D'AMERIQUE.

(74) M. Sator

(54) DERIVES DE PROLINE ET LEUR UTILIS  
COMME INHIBITEURS DE LA DIPEPTI-  
DYL-PEPTIDASE IV

(57) L'invention concerne des composés de formule  
(I),

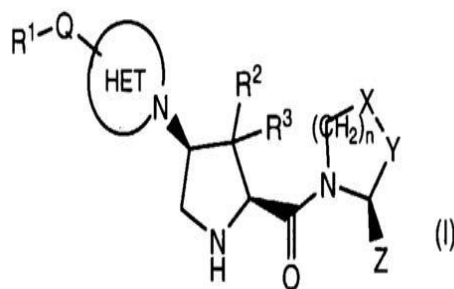

(I)

des promédicaments et des stéréo-isomères de ces com-  
posés, ainsi que des sels pharmaceutiquement accep-  
tables desdits composés, promédicaments et stéréo-  
isomères. Dans ladite formule (I), R<sup>1</sup>, R<sup>2</sup>, R<sup>3</sup>, HET, n, Q,  
X, Y, et Z sont tels que définis dans la description. La  
présente invention concerne en outre des compositions  
correspondantes, ainsi que leurs utilisations pour traiter  
des complications diabétiques parmi lesquelles figurent  
la neuropathie diabétique, la néphropathie diabétique, la  
microangiopathie diabétique et analogue.

(11) 4828 (22) 21 Avril 2005

(21) PCT/US2005/013562

(30) US 60/564,472 du 22.04.2004

(73) TALECRIS BIOTHERAPEUTICS, INC  
4101 Research Commons, 79 T.W. Alexander  
Drive, RTP, NC 27709,  
ETATS-UNIS D'AMERIQUE.

(74) Abu-Ghazaleh Intellectual Property

(54) PLASMINE A MODIFICATION PAR R  
COMBINAISON

(57) L'invention concerne des polynucléotides et des  
polypeptides relatifs à une molécule de plasmine (plas-  
minogène) à modification par recombinaison. Ladite  
molécule comporte une terminaison N de domaine  
kringle unique sur le site d'activation présent dans la

molécule plasminogène humaine d'origine et présente des propriétés de liaison avec la lysine et des caractéristiques enzymatiques importantes associées à l'enzyme d'origine.

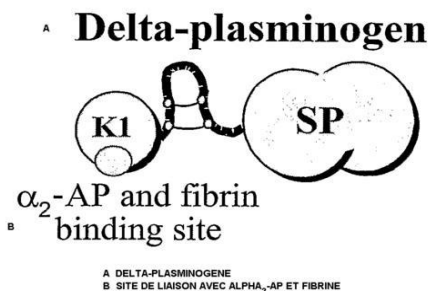

(11) 4829 (22) 10 Mai 2005

(21) PCT/FR2005/050308

(30) FR 0450907 du 11.05.2004

(73) Monsieur RUHLMANN, René, Philippe  
2, Route de Pfulgriesheim F67370, Griesheim  
Sur Souffel,  
FRANCE.

(74) M. Bouzidi

(54) DISPOSITIF DE MAINTIEN D'UN FAUX PLAFOND OU FAUX PLANCHER

(57) L'invention concerne un dispositif (1) de maintien d'un faux plafond comprenant un profilé (100) apte à supporter le faux plafond et des cales (200) d'écartement disposées entre le profilé et des murs (2) du local. Un volet (710, 720) amovible est monté sur un profilé (100), le volet étant apte à réduire un espace (4) ménagé entre le mur et le profilé au moins à l'endroit du profilé portant ledit volet. A moins une des cales peut comporter simultanément un moyen de fixation (7, 201) de la cale au profilé et un moyen de fixation (8, 202) de la cale directement à un mur (2) ou à un plafond (3) du local, de telle façon que la cale puisse tenir sur le mur ou le plafond et que le profilé ne puisse pas tenir sur le mur ou le plafond sans cale.

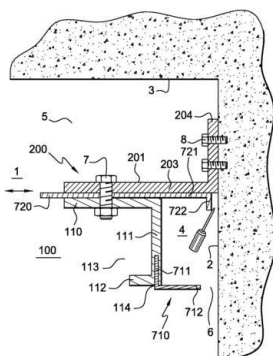

(11) 4830 (22) 02 Mai 2005

(21) PCT/IB2005/001201

(30) US 60/571,312 du 14.05.2004

(73) PFIZER PRODUCTS INC  
Eastern Point Road, Groton, CT 06340,  
ETATS-UNIS D'AMERIQUE.

(74) M. Sator

(54) DERIVES DE PYRIMIDINE POUR LE TRAITEMENT D'UNE CROISSANCE CELLULAIRE ANORMAL

(57) L'invention concerne un composé de formule 1



dans laquelle  $R^1$ - $R^4$  sont tels que définis dans le dossier. Lesdits dérivés sont utiles dans le traitement de la croissance cellulaire anormale, telle que le cancer, chez les mammifères. Elle porte également sur un procédé d'utilisation desdits composés dans le traitement de la croissance cellulaire anormale chez les mammifères, notamment l'homme, et sur des compositions pharmaceutiques contenant lesdits composés.

(11) 4831 (22) 18 Avril 2005

(21) PCT/US2005/013279

(30) US 60/563,795 du 20.04.2004

(73) SANOFI-AVENTIS  
174 Avenue de France, F-75013 Paris,  
FRANCE.

(74) Abu-Ghazaleh Intellectual Property

(54) SEL DE CLOPIDOGREL ET FORMES POLYMORPHES ASSOCIEES

(57) L'invention concerne du méthyl(+)-(S)-?--(2-chlorophényl)-6,7-dihydrothiéno[3,2-C]pyridine-5(4H) acétate naphthalène-1,5-disulfonate ou une forme polymorphe et/ou un hydrate et/ou un solvate de celui-ci, des compositions pharmaceutiques le contenant, et un procédé d'utilisation associé destiné à inhiber l'agrégation plaquettaire.

(11) 4832 (22) 13 Mai 2005

(21) PCT/EP2005/052205

(30) EP 04102204.7 du 18.05.2004

(73) INTERGLASS TECHNOLOGY AG  
Hinterbergstrasse 26, CH-6330 Cham,  
SUISSE.

(74) Abu-Ghazaleh Intellectual Property

(54) **PROCEDE ET DISPOSITIF POUR SEPARER UNE LENTILLE COULEE D'UNE COUILLE DE MOULAGE**

(57) Selon l'invention, lors de la séparation d'une lentille (1) coulée, de coquilles de moulage (2, 3), un outil de séparation (9) exerce certes une pression sur la lentille (1), mais une hauteur de l'outil de séparation (9) est guidée le long de l'interface (13) située entre la lentille (1) et la coquille de moulage (2, 3) à séparer de la lentille (1). Dans un mode de réalisation préféré, le composite (4) formé par la lentille (1) et les coquilles de moulage (2, 3) est fixé sur une bride support (7) pouvant tourner autour d'un axe de rotation (5). La bride support (7) est mise en rotation au moyen d'un premier moteur (6) et la hauteur de l'outil de séparation (9) est asservie, au moyen d'un second moteur (11), à la hauteur de l'interface (13) en fonction de l'angle de rotation.

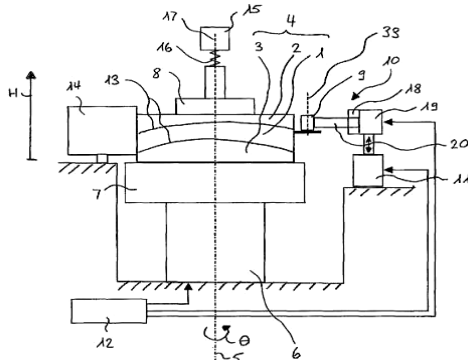

(11) 4833 (22) 18 Mai 2005

(21) PCT/EP2005/052281

(30) US 60/572,236 du 19.05.2004  
EP 04102210.4 du 19.05.2004

(73) SOLVAY PHARMACEUTICALS GMBH  
Hans-Boeckler-Allee 20,  
30173 Hannover,  
ALLEMAGNE.

(74) M. Sator

(54) **MEDICAMENTS CONTENANT DES N-SULFAMOYL-N'-ARYLPIPERAZINE POUR LA PROPHYLAXIE OU LE TRAITEMENT DE L'OBESITE ET D'ETATS APPARENTS**

(57) La présente invention concerne l'utilisation de nouvelles et d'anciennes N-sulfamoyl-N'-arylpiperazines et de leurs sels d'addition acides physiologiquement compatibles pour prévenir ou traiter l'obésité et les pathologies apparentées.

(11) 4834 (22) 24 Juin 2005

(21) PCT/IB2005/001791

(30) FR 0407042 du 24.06.2004

(73) LABORATOIRES THEA  
12, Rue Louis Blériot,  
Zone Industrielle du Brézet, F-63100  
Clermont-Ferrant,  
FRANCE.

(74) N.E. Djellout

(54) **RECIPIENT POUR LE CONDITIONNEMENT D'UN LIQUIDE A DISTRIBUER GOUTTE A GOUTTE, A DEFORMATION REVERSIBLE PAR ADMISSION D'AIR**

(57) L'invention a pour objet un récipient pour le conditionnement d'un liquide (1) à distribuer goutte à goutte, ce récipient étant à déformation réversible par admission d'air et étant équipé d'une tête (3) de distribution du liquide à travers une buse (5). Cette dernière (3) comporte un corps évidé (4) qui est emboîté à l'intérieur d'un col (10) du récipient et qui loge un tampon microporeux hydrophobe (8) disposé en amont d'une chambre (9). Cette chambre (9) ménage une réserve d'air pour, entre deux opérations de distribution de liquide, empêcher le liquide de traverser le tampon microporeux lorsque la buse (5) est obstruée de façon étanche par un capuchon (6) et assécher une membrane filtrante partiellement hydrophile et hydrophobe (7) que comporte la tête de distribution (3).

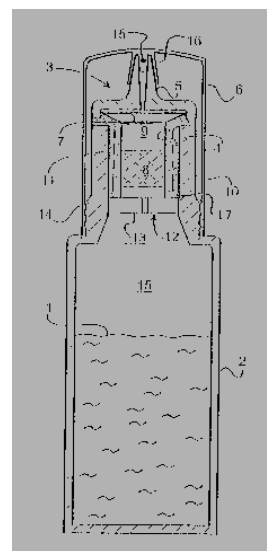

(11) 4835

(22) 20 Mai 2005

(21) PCT/EP2005/005498

(30) DE 10 2004 025 071.5 du 21.05.2004  
DE 10 2005 010 770.2 du 09.03.2005

(73) SANOFI-AVENTIS DEUTCHLAND GMBH  
Brüningstrasse 50, 65929 Frankfurt am Main,  
ALLEMAGNE.

(74) M. Sator

(54) PROCEDE POUR PRODUIRE DES DE-  
RIVES DE 1,4-DIPHENYLAZETIDINONE

(57) L'invention concerne un procédé pour produire des dérivés de 1,4-diphénylazétidinone à partir d'aminoamides  $\text{Sg}(b)$ -substitués protégés de manière appropriée en présence d'agents de silylation. Dans ce procédé, on utilise des catalyseurs de cyclisation qui présentent, comme cation, des ions phosphonium de formule (XII) et, comme anion, des ions de formules générales (a) ou (b) ou (c) ou (d).

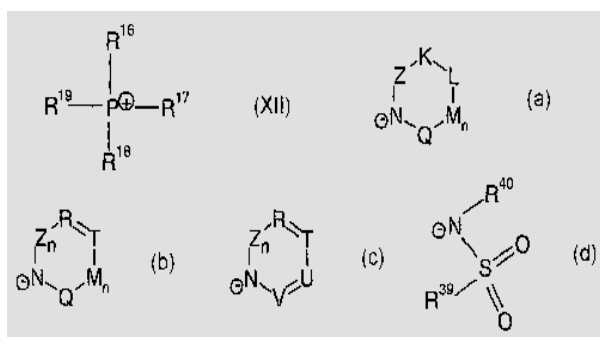

Dans ces formules, les symboles, substituants et indices ont la signification suivante : Z représente C=O, C=S, S=O, SO<sub>2</sub> ou C=NR<sup>20</sup> ; K représente O, S, NR<sup>21</sup> ou CR<sup>22</sup>R<sup>23</sup> ; L représente NR<sup>24</sup> ou CR<sup>25</sup>R<sup>26</sup> ; n vaut 0 ou 1 ; M représente O, C=O, NR<sup>27</sup> ou CR<sup>28</sup>R<sup>29</sup> ; Q représente O, S, NR<sup>30</sup>, CR<sup>31</sup>R<sup>32</sup>, C=O, C=S, S=O, SO<sub>2</sub> ou C=NR<sup>34</sup> ; R représente CR<sup>35</sup> ou N ; T représente CR<sup>36</sup> ou N ; U représente CR<sup>37</sup> ou N ; V représente CR<sup>38</sup> ou N. Les restes R<sup>16</sup> à R<sup>19</sup> mentionnés peuvent, par exemple, représenter aryle ou alkyle(C<sub>1</sub>-C<sub>15</sub>), aryl-alkylène(C<sub>1</sub>-C<sub>10</sub>) et les restes R<sup>20</sup> à R<sup>32</sup> et R<sup>34</sup> à R<sup>38</sup> peuvent également représenter H ou hétéroaryle, R<sup>39</sup> et R<sup>40</sup> représentant par exemple alkyle(C<sub>1</sub>-C<sub>6</sub>). L'anion peut également être R<sup>41</sup>O<sup>-</sup>, R<sup>42</sup>COO<sup>-</sup> ou Cl<sup>-</sup>, Br<sup>-</sup> ou I<sup>-</sup> (combiné avec Ag<sub>2</sub>O).

(11) 4836

(22) 20 Juillet 2005

(21) PCT/FR2005/001850

(30) FR 0408111 du 22.07.2004

(73) SANOFI-AVENTIS  
174 Avenue de France, F-75013 Paris,  
FRANCE.

(74) Abu-Ghazaleh Intellectual Property

(54) PROCEDE DE PREPARATION DE  
DERIVES N-PIPERIDINON-1,5 DIPHENYL  
PYRAZOLE-3-CARBOXAMIDE

(57) La présente invention concerne un procédé de préparation d'un composé de formule (I) : dans laquelle : - R<sub>1</sub> représente un atome d'hydrogène ou d'halogène ou un groupe (C<sub>1</sub>-C<sub>4</sub>)alkyle ; - R<sub>2</sub>, R<sub>3</sub>, R<sub>4</sub>, R<sub>5</sub>, R<sub>6</sub>, R<sub>7</sub> représentent chacun indépendamment l'un de l'autre un atome d'hydrogène ou d'halogène ou un groupe (C<sub>1</sub>-C<sub>4</sub>) alkyle, (C<sub>1</sub>-C<sub>4</sub>) alcoxy, trifluorométhyle ; ainsi que de ses sels.

(11) 4837

(22) 24 Mai 2005

(21) PCT/FR2005/001279

(30) FR 0405607 du 25.05.2004

(73) SANOFI-AVENTIS  
174 Avenue de France, F-75013 Paris,  
FRANCE.

(74) Abu-Ghazaleh Intellectual Property

(54) DERIVES DE TETRAHYDROISOQUINO-  
LILSULFONAMIDES, LEUR PREPARA-  
TION ET LEUR UTILISATION EN THE-  
RAPEUTIQUE

(57) Composé répondant à la formule (I) : dans laquelle : n peut prendre une valeur de 1 à 6 ; -(C)<sub>n</sub>- représente un groupe -C<sub>1-6</sub> alkylidène, éventuellement substitué par 1 à 4 substituants; R1 représente un atome d'hydrogène, un groupe C<sub>1-6</sub> alkyle, R2 représente un atome d'hydrogène, un groupe C<sub>1-6</sub> alkyle ou C<sub>3-6</sub> cycloalkyle éventuellement substitués par 1 à 4 substituants; B représente NR<sub>3</sub>R<sub>4</sub>, R3 et R4 représentant, indépendamment l'un de l'autre, un groupe C<sub>1-6</sub>, alkyle, un atome d'hydrogène; ou R3 et R4 représentent ensemble un groupe C<sub>1-6</sub> alkylidène, un groupe C<sub>2-8</sub> alkenylidène, un groupe C<sub>1-3</sub> alkylidène-O-C<sub>1-3</sub> alkylidène, ou un groupe C<sub>1-3</sub> alkylidène-N(R5)-C<sub>1-3</sub> alkylidène où R5 représente un atome d'hydrogène, un groupe C<sub>1-3</sub> alkyle ou C<sub>1-6</sub> alkylcarbonyle, ces groupes C<sub>1-3</sub> alkyle et C<sub>1-6</sub> alkylcarbonyle pouvant être substitués; ou un aminocycle, lié par un carbone au groupe -NR1-(C)<sub>n</sub>-, tel qu'aziridine, azétidine, pyrrolidine, pipéridine ou morpholine ; les groupes R3, R4, ainsi que l'aminocycle étant éventuellement substitués et l'atome d'azote éventuellement substitué. Application en thérapeutique.

(11) 4838

(22) 18 Avril 2005

(21) PCT/GB2005/001478

(30) GB 0409077.5 du 23.04.2004

(73) NEUTEC PHARMA PLC  
2<sup>nd</sup> Floor, Clinical Sciences Building, Central  
Manchester & Manchester Childrens, Uniçversity  
hospital NHS Trust, Oxford Road, Manchester  
M13 9WL, GRANDE BRETAGNE.



(74) A. Boukrami

(54) TRAITEMENT D'INFECTIONS FON-  
GIQUES

(57) L'invention concerne une composition renfermant un anticorps ou un fragment de liaison aux anti-gènes de celui-ci, lequel est spécifique pour au moins un épitope de hsp90 provenant d'un organisme de l' *Aspergillus* genus, et au moins un agent antifongique sélectionné dans le groupe renfermant: itraconazole et voriconazole.

(11) 4839 (22) 21 Juin 2005

(21) PCT/EP2005/052897

(30) EP 04103123.8 du 02.07.2004

(73) INTERGLASS TECHNOLOGY AG  
Hinterbergstrasse 26, CH-6330 Cham,  
SUISSE.

(74) Abu-Ghazaleh Intellectual Property

(54) DISPOSITIF POUR AJUSTER DEUX CO  
QUILLES DE MOULE

(57) L'invention concerne un dispositif permettant d'ajuster une première et une seconde coquille de moule, qui comprend un premier élément de préhension (1) pour maintenir la première coquille, un second élément de préhension (2) pour maintenir la seconde coquille et un poste de centrage (3). Les deux éléments de préhension (1, 2) peuvent être déplacés l'un par rapport à l'autre et par rapport au poste de centrage, le long d'un axe (6) prédéterminé et peuvent être mis en rotation autour de l'axe, individuellement, comme de manière synchrone. Le poste de centrage (3) comprend un corps de soutien qui soutient des éléments à effet ressort, disposés le long d'un cercle, l'axe (6) passant à travers le centre du cercle. Pour effectuer le centrage, la coquille est déplacée par l'élément de préhension et est introduite dans le poste de centrage (3), puis est dégagée de l'élément de préhension, de sorte que la coquille soit maintenue uniquement par les éléments à effet ressort. Les forces radiales exercées par les éléments à effet ressort, de toutes parts, uniformément sur la coquille, font que la coquille est déplacée dans le centre de gravité des forces. Pour finir, la coquille est à nouveau saisie par l'élément de préhension et est déplacée hors du poste de centrage (3).

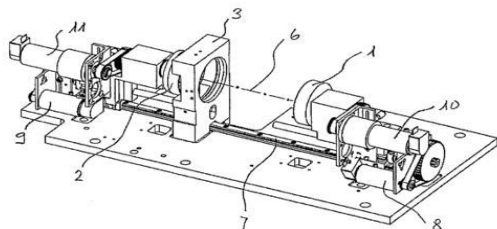

(11) 4840 (22) 23 Juin 2004

(21) PCT/GB2004/002692

(73) 1/ BP P.L.C.  
St James's Square, London SW1Y 4PD,  
GRANDE BRETAGNE.

2/ DALIAN INSTITUTE OF CHEMICAL  
PHYSIC  
Chinese Academy of Sciences, 457 Zhongshan  
Road, Dalian 116023,  
CHINE.

(74) Abu-Ghazaleh Intellectual Property

(54) CATALYSEUR ET PROCEDE POUR LA  
SYNTHESE DE COMPOSES C2 OXY-  
GENES PAR HYDROGENATION DE MO-  
NOXYDE DE CARBONE

(57) L'invention concerne un catalyseur destiné à la synthèse de composés C<sub>2</sub>-oxygénés par hydrogénation de CO. Ce catalyseur est constitué de Rh-Mn-Fe-M-M<sub>2</sub>/SiO<sub>2</sub>, dont Mn, Fe, M<sub>1</sub> et M<sub>2</sub> et des additifs. M<sub>1</sub> peut être Li ou Na et M<sub>2</sub> peut être Ru ou Ir. La proportion de Rh est comprise entre 0,1 et 3 % en poids, le rapport en poids entre Mn et Rh est compris entre 0,5 et 12, le rapport en poids entre Fe et Rh est compris entre 0,01 et 0,5, le rapport en poids entre M<sub>1</sub> et Rh est compris entre 0,01 et 1 et le rapport en poids entre M<sub>2</sub> et Rh est compris entre 0,1 et 1,0. Ce catalyseur est préparé par imprégnation de la solution de composés correspondants de chaque constituant en quantité souhaitée sur le support de SiO<sub>2</sub>, puis par séchage à 283-473 K. Avant l'utilisation, le catalyseur est réduit avec de l'hydrogène ou un gaz contenant de l'hydrogène à 573-673 K pendant au moins une heure après le séchage ou après les calcinations à 473-673 K pendant entre 2 et 20 heures. Ces catalyseurs peuvent convertir le CO et le H<sub>2</sub> en éthanol, en acétaldéhyde, en acide acétique et en d'autres composés C<sub>2</sub>-oxygénés avec une conversion et une sélectivité élevées dans des conditions douces.

(11) 4841 (22) 28 Juin 2005

(21) PCT/JP2005/011794

(30) JP 2004- 190429 du 28.06.2004

(73) OSAKA GAS CO., LTD.  
1-2, Hiranomachi 4-chome, Chuo-ku, Osaka shi,  
Osaka, 5410046,  
JAPON.

(74) Abu-Ghazaleh Intellectual Property

(54) PROCÉDÉ ET APPAREILLAGE SERVANT  
À PRODUIRE DU GAZ REFORMÉ

(57) Procédé servant à produire un gaz reformé, dans lequel un combustible contenant un hydrocarbure ayant

deux ou plus de deux atomes de carbone est reformé avec l'utilisation d'un catalyseur de reformage, pour produire un gaz reformé contenant du méthane, de l'hydrogène et du monoxyde de carbone, lequel comprend d'introduire un fluide contenant le combustible, au moins l'un de la vapeur et d'un gaz contenant du dioxyde de carbone et un gaz contenant de l'oxygène dans une zone de réaction de reformage et de mettre en contact le fluide avec le catalyseur de reformage à une température de la zone de réaction, dont la limite supérieure est la température indicatrice de la décomposition thermique du combustible déterminée par les types et les concentrations des hydrocarbures constituant le combustible et ayant deux ou plus de deux atomes de carbone, pour produire de cette manière un gaz reformé. Le procédé ci-dessus est un procédé consistant à faire fonctionner un appareillage servant à produire un gaz reformé, lequel peut éviter la diminution de l'activité du catalyseur due à la formation d'un dépôt de carbone, tout en parvenant à réaliser un rendement de reformage élevé.

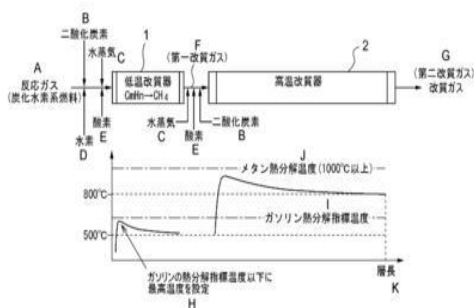

- |   |  |
|---|--|
| 1- REFORMEUR BASSE TEMPÉRATURE                          | H- LA TEMPÉRATURE MAXIMALE EST FIXÉE À LA TEMPÉRATURE INDICATRICE DE LA DÉCOMPOSITION THERMIQUE DE L'ESSENCE OU EN DESSOUS |
| 2- REFORMEUR HAUTE TEMPÉRATURE                          | I- TEMPÉRATURE INDICATRICE DE LA DÉCOMPOSITION THERMIQUE DE L'ESSENCE  |
| A- GAZ DE RÉACTION (COMBUSTIBLE À BASE D'HYDROCARBURES) | J- TEMPÉRATURE DE LA DÉCOMPOSITION THERMIQUE DU MÉTHANE (SUPÉRIEURE OU ÉGALE À 1000°C)                                     |
| B- DIOXYDE DE CARBONE                                   | K- LONGUEUR DE LA COUCHE   |
| C- VAPEUR   |  |
| D- HYDROGÈNE  |  |
| E- OXYGÈNE  |  |
| F- (PREMIER GAZ REFORMÉ)                                |  |
| G- GAZ REFORMÉ (SECOND GAZ REFORMÉ)                     |  |

(11) 4842 (22) 17 Juin 2005

(21) PCT/US2005/021432

(30) US 10/875,734 du 24.06.2004

(73) CONOCOPHILLIPS COMPANY  
600 North Dairy Ashford, Houston,  
Texas 77079,  
ETATS-UNIS D'AMERIQUE.

(74) M. Sator

(54) SYSTEME GNL FAISANT APPEL A UNE COLONNE D'ELIMINATION D'HYDROCARBURES LOURDS DE REFLUX AVEC CONDENSATION EN TETE DE COLONNE

(57) La présente invention se rapporte à un procédé et à un appareil de liquéfaction du gaz naturel. L'appareil selon l'invention comprend une colonne d'élimination d'hydrocarbures lourds améliorée permettant la condensation en tête de colonne et le reflux. En particulier, un flux riche en méthane issu d'un cycle de réfrigérant au propane est fourni à une colonne d'élimination d'hydrocarbures lourds, la vapeur appauvrie en hydrocarbures lourds issue de la colonne est au moins partiellement condensée, et la partie liquide est fournie sous forme de reflux à la colonne d'élimination d'hydrocarbures lourds.

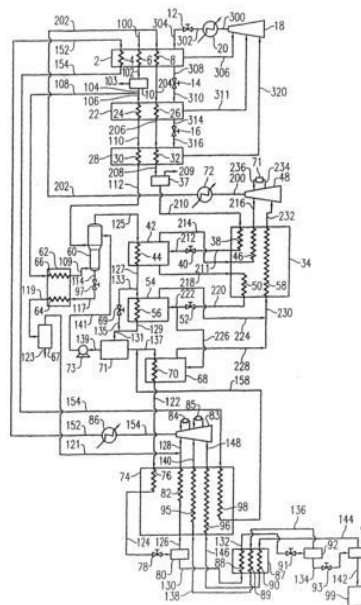

(11) 4843 (22) 23 Mai 2005

(21) PCT/EP2005/005651

(30) GB 0411563.0 du 24.05.2004  
GB 0509521.1 du 10.05.2005

(73) GLAXO GROUP LIMITED  
Glaxo Wellcome House, Berkeley Avenue,  
Greenford Middlesex UB6 0NN,  
GRANDE BRETAGNE.

(74) A. Boukrami

(54) DÉRIVÉ DE PURINE

(57) L'invention concerne un composé de formule (I)

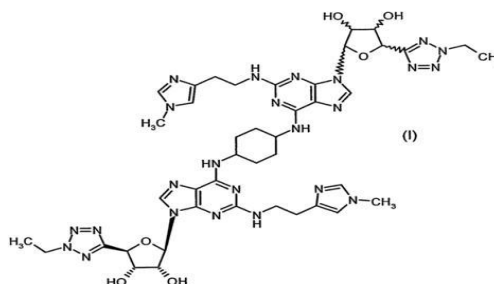

ainsi que des sels et des solvates de celui-ci. Lesdits composés de formule (I) sont des agonistes du récepteur de l'adénosine A2A et sont censés être grandement utiles dans le traitement de maladies inflammatoires de type asthme et bronchopneumopathie chronique obstructive.

(11) 4844 (22) 16 Juin 2005

(21) PCT/EP2005/052781

(30) GB 0414373.1 du 26.06.2004

(73) 1/ STATOIL ASA  
N-4035 Stavanger,  
NORVEGE.

2/ ELECTROMAGNETIC GEOSERVICES AS  
Stiklestadveien 1, N-7041 Trondheim,  
NORVEGE.

(74) M. Sator

(54) TRAITEMENT DE DONNEES ELECTRO-  
MAGNETIQUES

(57) L'invention concerne un procédé pour traiter des données électromagnétiques à plusieurs éléments et à plusieurs décalages mesurés sur au moins un récepteur à plusieurs éléments (20), ces données représentant des champs électriques et magnétiques provenant d'une source, et le récepteur à plusieurs éléments étant placé à une profondeur supérieure à celle de la source. Le procédé consiste à décomposer les champs électriques et magnétiques à plusieurs décalages mesurés en éléments ascendants et descendants (21), et à formuler un opérateur (22) de suppression de bruit à partir des éléments descendants et des propriétés de l'environnement du récepteur.

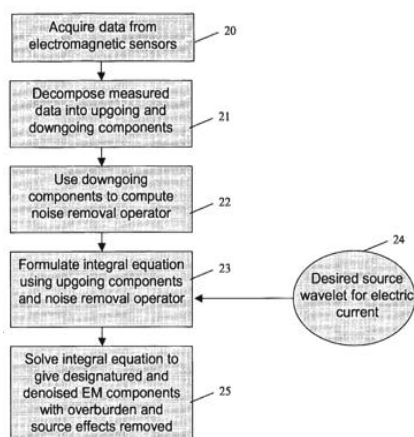

20 ACQUISITION DE DONNÉES DE CAPTEURS ÉLECTROMAGNÉTIQUES  
21 DÉCOMPOSITION DES DONNÉES MESURÉES EN ÉLÉMENTS ASCENDANTS ET DESCENDANTS  
22 UTILISATION D'ÉLÉMENTS DESCENDANTS POUR CALCULER UN OPÉRATEUR DE SUPPRESSION DE BRUIT  
23 FORMULER UNE ÉQUATION INTÉGRALE AU MOYEN D'ÉLÉMENTS ASCENDANTS ET DE L'OPÉRATEUR DE SUPPRESSION DE BRUIT  
24 ONDELETTE SOURCE NÉCESSAIRE POUR COURANT ÉLECTRIQUE  
25 RÉSOUDRE UNE ÉQUATION INTÉGRALE POUR OBTENIR DES ÉLÉMENTS EM SANS SIGNATURE ET SANS BRUIT À COUVERTURE ET À EFFETS SOURCES ENLEVÉS

(11) 4845 (22) 20 Juin 2005

(21) PCT/US2005/021952

(30) US 60/580,848 du 18.06.2004

(73) 1/ NEKTAR THERAPEUTICS  
150 Industrial Road, San Carlos, CA 94070,  
ETATS-UNIS D'AMERIQUE.  
2/ NOVARTIS VACCINES AND DIAGNOS-  
TICS INC.  
4560 Horton Street, Emeryville, CA 94608-2916,  
ETATS-UNIS D'AMERIQUE.

(74) Abu-Ghazaleh Intellectual Property

(54) METHODES DE TRAITEMENT  
D'INFECTIONS ENDOBRONCHIQUES

(57) La présente invention concerne des méthodes de traitement d'une infection endobronchique chez un patient par administration, dans le système endobronchique du patient, d'une composition sous forme d'aérosol de poudre sèche comprenant entre 90 et 130 mg d'un antibiotique aminoglycoside, une à trois fois par jour pendant une première période de traitement de 20 à 36 jours.

(11) 4846 (22) 10 Juin 2005

(21) PCT/JP2005/011082

(30) JP 2004-174770 du 11.06.2004  
JP 2004-327111 du 10.11.2004

(73) JAPAN TOBACCO INC  
2-1, Toranomon 2-chome, Minato-ku,  
Tokyo, 1058422,  
JAPON.

(74) Abu-Ghazaleh Intellectual Property

(54) DÉRIVÉS DE 5-AMINO-2,4,7-TRIOXO-  
3,4,7,8- TÉTRAHYDRO-2H-PYRIDO'2,3-D!  
PYRIMIDINE ET COMPOSÉS APPAREN-  
TÉS POUR LE TRAITEMENT DU CAN-  
CER

(57) La présente invention concerne un composé pyrimidine représenté par la formule [I] suivante

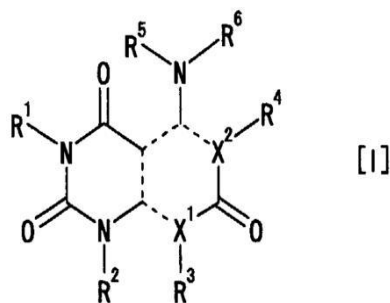

dans laquelle chaque symbole est tel que défini dans la description, un sel acceptable du point de vue pharmaceutique de celui-ci et un agent pharmaceutique pour la prophylaxie ou le traitement d'une maladie provoquée par une prolifération indésirable de cellules, en particulier un agent anti-tumeur, qui contient un tel composé. Le composé de la présente invention a une action de suppression de la prolifération indésirable de cellules supérieure, en particulier une action anti-tumeur, et il est utile comme agent anti-tumeur pour la prophylaxie ou le traitement d'un cancer, agent antirhumatismal et similaire. En plus, grâce à l'utilisation en association avec un autre agent anti-tumeur tel qu'un agent alkylant, un antagoniste du métabolisme et similaire, il peut être un agent anti-tumeur plus efficace.

(11) 4847 (22) 13 Juillet 2005

(21) PCT/FR2005/001809

(30) FR 0407898 du 15.07.2004

(73) SANOFI-AVENTIS  
174 Avenue de France, FR-75013 Paris,  
FRANCE.

(74) Abu-Ghazaleh Intellectual Property

(54) DERIVES DE PYRIDO-PYRIMIDINE,  
LEUR PREPARATION, LEUR APPLICATION  
DANS LE TRAITEMENT DU CANCER

(57) L'invention a pour objet des dérivés de pyrido[2,3-d]pyrimidine, leur préparation et leur application en thérapeutique, de formule générale (I)

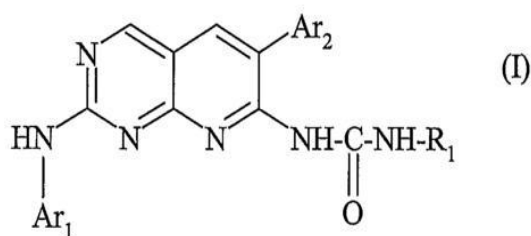

qui suit : Formule (I) à l'état de base ou de sel d'addition à un acide pharmaceutiquement acceptable, à l'état d'hydrates ou de solvats, ainsi que sous forme d'énantiomères, de diastéréoisomères et leur mélange. L'invention a également pour objet leur procédé de préparation, des compositions pharmaceutiques contenant un composé de formule générale (I), et leur utilisation dans le traitement du cancer.

(11) 4848 (22) 14 Mai 2005

(21) PCT/EP2005/005321

(30) DE 10 2004 026 523.1 du 29.05.2004

(73) SANOFI-AVENTIS DEUTSCHLAND GMBH  
Brüningstrasse 50, 65929 Frankfurt am Main,  
ALLEMAGNE.

(74) M. Sator

(54) DERIVES DE DIOXYDE DE BENZISO-  
THIAZOLE-OXAZOLE SUBSTITUES,  
PROCEDE DE PRODUCTION DESDITS  
DERIVES ET LEUR UTILISATION

(57) L'invention concerne composés de formule (I),

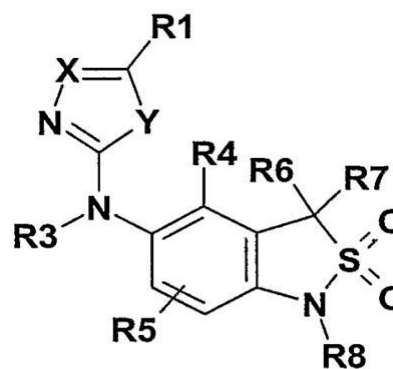

(I)

dans laquelle les groupes ont les significations indiquées, ainsi que leurs sels physiologiquement acceptables. Ces composés peuvent être utilisés p. ex. comme médicaments pour abaisser la glycémie ainsi que dans la prévention et le traitement du diabète.

(11) 4849 (22) 24 Mai 2005

(21) PCT/GB2005/050070

(30) GB 0413400.3 du 16.06.2004

(73) COMPACTGTL PLC  
c/o Nova Capital Management, Frist Floor,  
80-82 Pall Mall, London SW1Y 5HF,  
GRANDE BRETAGNE.

(74) Abu-Ghazaleh Intellectual Property

(54) INSTALLATION ET PROCEDE CATALY-  
TIQUES POUR EXECUTER UNE SYN-  
THESE FISCHER-TROPSCH

(57) Une synthèse Fischer-Tropsch est exécutée sur un gaz d'alimentation CO/H\*2 à l'aide d'une pluralité de modules de réacteur catalytique compact (12) définissant chacun des canaux de réaction catalytique et des canaux de refroidissement, en deux étages successifs, avec le même nombre de modules de réacteur pour chaque étage. La vitesse d'écoulement du gaz dans le premier étage est suffisamment élevée pour que pas plus de 75 % du CO ne subisse de conversion. Les gaz sont

refroidis (16) entre les étages successifs de manière à éliminer la vapeur d'eau et la pression est réduite (20), mais ils sont envoyés au second étage. De plus, la température de réaction du second étage est inférieure à celle du premier étage, de telle sorte que pas plus de 75 % du monoxyde de carbone restant ne subisse de conversion au second étage également. L'effet délétère de la vapeur d'eau sur le catalyseur est par conséquent supprimé tandis que la capacité globale de l'installation (10) peut être ajustée par fermeture de modules dans chaque étage tout en conservant des nombres égaux.

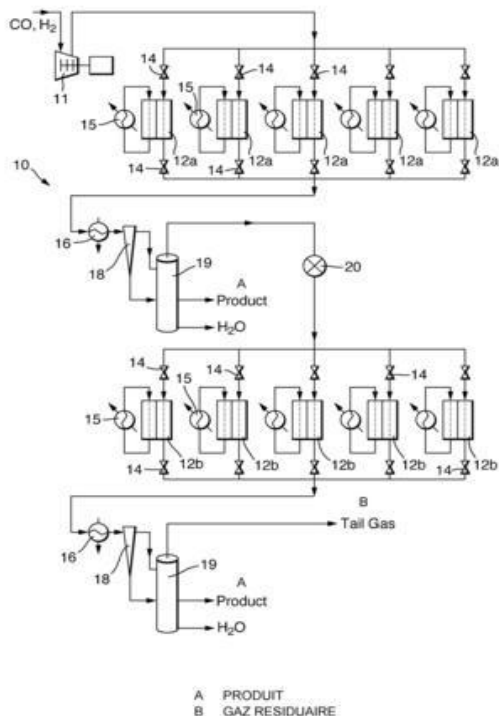

(11) 4850 (22) 22 Juillet 2005

(21) PCT/FR2005/001902

(30) FR 0408105 du 22.07.2004

(73) Monsieur MALLOUK, Yves  
30 Rue Racine, F94360 Bry Sur Marne,  
FRANCE.

(74) Abu-Ghazaleh Intellectual Property

(54) ENSEMBLE MODULAIRE DE RANGE-  
MENT ET DE STOCKAGE

(57) La présente invention concerne un ensemble de rangement du type constitué d'au moins deux modules (1) solidariables entre eux, et comprenant chacun des moyens d'accès à au moins un volume de rangement comportant des moyens d'obturation (3,6,8,12), et des moyens de solidarisation (10) des modules entre eux. Cet ensemble est caractérisé en ce que au moins un module comporte des moyens de verrouillage d'une part

des moyens de solidarisation des modules entre eux et d'autre part des moyens d'obturation de l'accès à au moins un module.

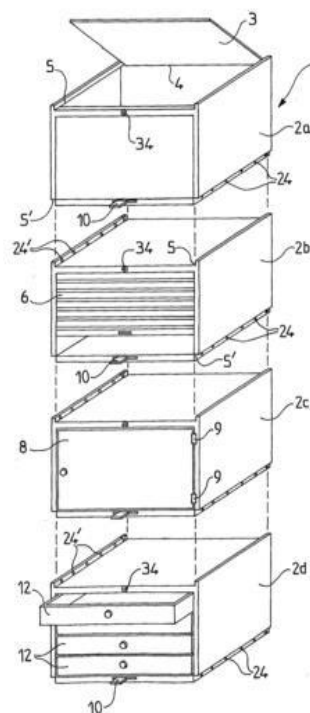

(11) 4851

(22) 30 Juin 2005

(21) PCT/NO2005/000243

(30) NO 20042782 du 01.07.2004

(73) YARA INTERNATIONAL ASA  
P.O. Box 2464 Solli, N-0202 Oslo,  
NORVEGE.

(74) Abu-Ghazaleh Intellectual Property

(54) PROCEDE DE PRODUCTION D'UN EN-  
GRAIS CONTENANT DU SULFATE  
D'AMMONIUM ET DE L'UREE

(57) Procédé de production d'engrais contenant du sulfate d'ammonium et de l'urée solides (UAS) à partir d'acide sulfurique, d'ammoniac et d'urée, dans lequel l'ammoniac libre et/ou le carbamate à décomposer à partir de la production d'urée, est/sont mis en réaction avec l'acide sulfurique sans que l'urée soit sensiblement décomposée dans le cycle du procédé, après quoi l'urée et le sulfate d'ammonium (AS) sont mélangés et transformés en particules. Le point d'intégration de la production de sulfate d'ammonium dans le procédé de production d'urée est choisi selon la composition du produit souhaitée. La réaction est conduite dans un réacteur tubulaire dont la tête accentue la réaction chimique entre l'acide sulfurique et l'ammoniac, la solution d'urée entourant la formation de sulfate d'ammonium.



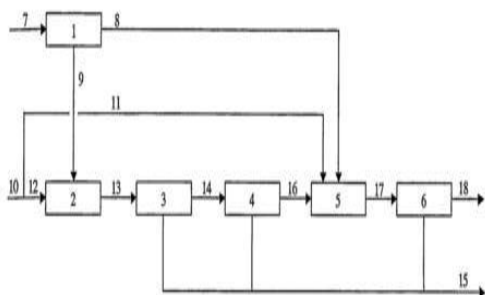

(11) 4852 (22) 20 Juillet 2005

(21) PCT/FR2005/001852

(30) FR 0408222 du 23.07.2004

(73) SANOFI-AVENTIS  
174 Avenue de France, FR-75013 Paris,  
FRANCE.

(74) Abu-Ghazaleh Intellectual Property

(54) DERIVES DE 4-ARYLMORPHOLIN-3-ONE,  
LEUR PREPARATION ET LEUR APPLICATION EN THERAPEUTIQUE

(57) L'invention a pour objet des composés répondant à la formule (I)

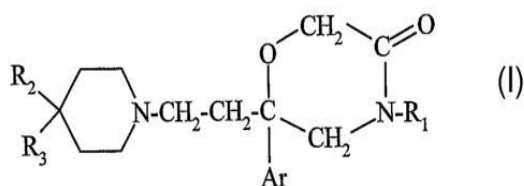

dans laquelle : - Ar représente un phényle mono- ou disubstitué ; - R<sub>1</sub> représente un phényle non substitué ou substitué ; - R<sub>2</sub> représente : . un pyridyle ; . un phényle non substitué ou substitué ; . un benzyle non substitué ou substitué sur le phényle ; - R<sub>2</sub> peut de plus représenter : un radical hétérocyclique ; - R<sub>3</sub> représente différentes valeurs. Procédé de préparation et application en thérapeutique.

(11) 4853 (22) 25 Juillet 2005

(21) PCTEP2005/008720

(30) EP 04291904,3 du 27.07.2004

(73) AVENTIS PHARMA S.A.  
20 Avenue Raymond Aron, F-92160 Antony,  
FRANCE.

(74) Abu-Ghazaleh Intellectual Property

(54) NOUVEAUX DERIVES D'UREE CYCLIQUE, LEUR PREPARATION, ET LEUR UTILISATION PHARMACEUTIQUE COMME INHIBITEURS DE LA KINASE

(57) L'invention concerne des produits de formule (I),

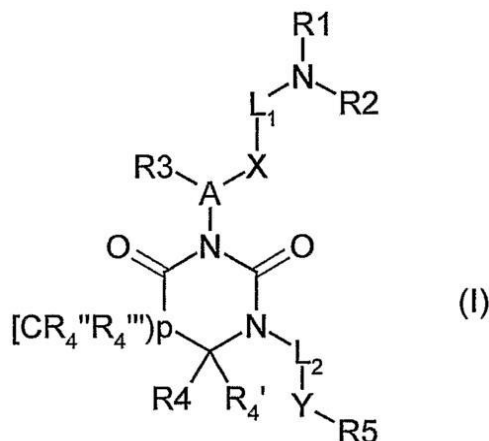

dans laquelle p est 0, 1 et 2; A est aryle, hétéroaryle, carbocycle ou hétérocycle; X est une liaison simple, -N(R6)-, -NH-alk-, alkylène, -O-, -C(O)-, -S(O)n-, -N(R6)-C(O)-, -NH-CO-alk-, N(R6)-C(O)-N(R6')-, -N(R6)-C(S)-N(R6')-, -N(R6)-C(O)O-, -N(R6)-SO<sub>2</sub>-, -N(R6)-SO<sub>2</sub>-N(R6')-, -C(O)-N(R6), -SO<sub>2</sub>-NR<sub>6</sub>- et -C(O)O-; L<sub>1</sub> est une liaison simple, alkylène, alcénylène, alkynylène, cycloalkylène, phénylène, hétéroarylène, tous éventuellement substitués; R<sub>1</sub> est hydrogène, alkyle, alcényle, alkynyle ou cycloalkyle, aryle, hétéroaryle, arylalkyle, hétéroarylalkyle, -SO<sub>2</sub>R<sub>9</sub>, C(O)R<sub>9</sub>, -C(O)OR<sub>9</sub>, -C(O)NR<sub>10</sub>R<sub>11</sub>, -C(S)NR<sub>10</sub>R<sub>11</sub>, -SO<sub>2</sub>NR<sub>10</sub>R<sub>11</sub>; R<sub>2</sub> est hydrogène, alkyle, alcényle, alkynyle, cycloalkyle; R<sub>1</sub> ou R<sub>2</sub> et N, ou NR<sub>1</sub>R<sub>2</sub> et L<sub>1</sub> pouvant former ensemble un hétérocycle saturé ou insaturé contenant éventuellement O, N, S; R<sub>3</sub> est hydrogène, halogène, alkyle, alcényle, alkynyle, cycloalkyle, alcoxy, alkylènedioxy, hétérocycle, aryle et hétéroaryle, tous éventuellement substitués; S(O)n-alkyle, amino, alkylamino, dialkylamino, le dialkylamino formant éventuellement avec N un cycle, tous éventuellement substitués; R<sub>4</sub>, R<sub>4</sub>' et R<sub>4</sub>'' sont hydrogène, halogène, alkyle, alcényle, alkynyle, cycloalkyle, aryle, hétéroaryle, oxo; deux éléments parmi R<sub>4</sub>, R<sub>4</sub>' et R<sub>4</sub>'' formant éventuellement avec C un noyau contenant éventuellement O, N ou S; L<sub>2</sub> est une liaison simple, alkylène, alcénylène, alkynylène, cycloalkylène, -O-, -NR<sub>17</sub>-, -C(O)-, SO<sub>2</sub>; Y est N-hétérocycle contenant éventuellement O, N ou S; R<sub>5</sub> est hydrogène, halogène, alkyle, alcényle, alkynyle, cycloalkyle, aryle, arylalkyle, hétéroaryle, hétéroarylalkyle, tous éventuellement substitués; tous ces radicaux étant éventuellement substitués. Ces produits présentent toutes les formes isomères et leurs sels, et sont utilisés comme produits médicaux.

(11) 4854 (22) 25 Juillet 2005

(21) PCT/EP2005/008721



(74) M. Sator

(54) ANTICORPS A MAdCAM

(57) La présente invention concerne des anticorps, y compris les anticorps humains et leurs parties se liant aux antigènes, qui se lient nommément aux MAdCAM, de préférence aux MAdCAM humaines, et qui fonctionnent de manière à inhiber les MAdCAM. L'invention concerne aussi des anticorps humains anti-MAdCAM et leurs parties se liant spécifiquement aux antigènes. Elle concerne également des anticorps qui sont des anticorps chimères, bispécifiques, dérivatisés, à chaîne unique ou des parties de protéines de fusion. L'invention concerne ensuite des immunoglobulines isolées à chaîne lourde ou légère, dérivés à partir des anticorps humains anti-MAdCAM et de molécules d'acides nucléiques codant ces immunoglobulines. La présente invention concerne aussi des procédés de fabrication d'anticorps humains anti-MAdCAM, des compositions comprenant ces anticorps et des procédés d'utilisation de ces anticorps et compositions pour le diagnostic et le traitement. L'invention concerne également des procédés de thérapie génique utilisant des molécules d'acides nucléiques codant pour des molécules lourdes et/ou légères d'immunoglobuline qui comprennent des anticorps anti-MAdCAM. L'invention concerne enfin des animaux ou plantes transgéniques comprenant des molécules d'acides nucléiques de l'invention.

(11) 4858 (22) 17 Novembre 2004

(21) PCT/FR2004/002932

(30) FR 0313391 du 17.11.2003

(73) E-BLINK  
3/5 Rue Marcel Pagnol, Zone Industrielle Clos Auchin, 91800 Boussy Saint Antoine FRANCE.

(74) M. A. Zizine

(54) RESEAU DE TELEPHONIE MOBILE POUR UNE COMMUNICATION ENTRE DEUX POSTES DE COMMUNICATION

(57) L'invention concerne un réseau de communication local entre un premier poste mobile, tel qu'un téléphone mobile (1), et un deuxième poste (2), tel qu'un téléphone fixe, par l'intermédiaire d'une antenne relais (5) et d'une liaison de transmission de données (6) reliant l'antenne (5) à une baie de radiofréquence (7) fixe. Le réseau est caractérisé en ce que la liaison de transmission est une liaison de transmission de radiofréquence sans fil. L'invention est utilisable pour la communication entre un téléphone mobile et un téléphone fixe.

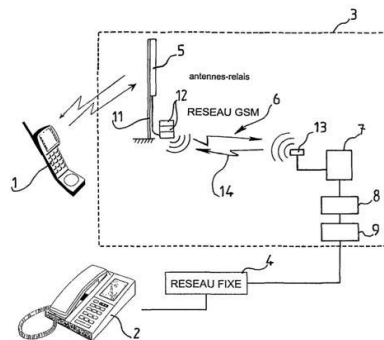

(11) 4859 (22) 08 Juin 2004

(21) PCT/CA2004/000844

(30) US 10/459.519 du 12.06.2003

(73) CANSOLV TECHNOLOGIES INC  
Suite 2000, 8475, Avenue Christophe-Colomb, Montréal, Québec HM2 2N9, CANADA.

(74) Abu-Ghazaleh Intellectual Property

(54) PROCEDE DE RECUPERATION DE CO2 DANS DES FLUX GAZEUX

(57) L'invention concerne un procédé de récupération de CO<sub>2</sub> dans un flux gazeux d'entrée. Ce procédé consiste : à traiter ledit flux gazeux au moyen d'un absorbant régénéré contenant au moins un absorbant amine tertiaire dont le pK<sub>a</sub> pour la fonction amino est compris entre environ 6,5 et environ 9, en présence d'un inhibiteur d'oxydation, de sorte à obtenir un flux riche en CO<sub>2</sub> ; puis à traiter ledit flux riche en CO<sub>2</sub> afin d'obtenir l'absorbant régénéré et un flux de produit riche en CO<sub>2</sub>. Le flux gazeux d'entrée peut également contenir du SO<sub>2</sub> et/ou du NO<sub>x</sub>.

(11) 4860 (22) 08 Août 2003

(21) PCT/US2003/024700

(73) BIOVAIL LABORATORIES INTERNATIONAL SRL  
Cheston Park, Building 2, Ground Floor, Collymore Rock, St. Michael, BARBADE.

(74) M.A. Zizine

(54) LIBERATION D'UN COMPRIME MODIFIE DE BUPROPION HYDROCHLORIDE

(57) L'invention concerne un comprimé de chlorhydrate de bupropion à libération modifiée comprenant (i) un noyau renfermant une dose efficace de chlorhydrate de bupropion, un liant et un lubrifiant, (ii) un enrobage à libération progressive entourant ce noyau, et (iii) une barrière d'étanchéité à l'humidité entourant l'enrobage à

libération progressive, ce comprimé à libération modifiée étant bioéquivalent aux comprimés Wellbutrin© ou Zyban©/Wellbutrin©SR.

(11) 4861 (22) 27 Juillet 2004

(21) PCT/FR2004/002011

(30) FR 03/09558 du 01.08.2003

(73) SUEZ ENVIRONNEMENT  
18, Square Edouard VII, F-75009 Paris,  
FRANCE.

(74) M. Sator

(54) REACTEUR DE DENITRIFICATION A  
CULTURE FIXEE

(57) Ce réacteur comporte: deux compartiments de dénitrification (3, 4) pourvus d'un garnissage (8) du type plastique organisé, ces compartiments, disposés en parallèle, fonctionnant par bûchées ou charges successives, c'est-à-dire en alternance l'un étant en phase de remplissage alors que l'autre est en phase de vidange; un compartiment de vidange (6) recevant l'effluent dénitrifié provenant de l'un ou de l'autre desdits compartiments de dénitrification; un système d'alimentation du mélange d'effluents constitué d'un bras rotatif (11) alimentant, en surface, alternativement chacun desdits compartiments et ; des moyens assurant la recirculation de l'effluent dénitrifié depuis le compartiment de vidange (6) vers l'ouvrage (2) dédié à la nitrification et à l'élimination de la pollution carbonée.

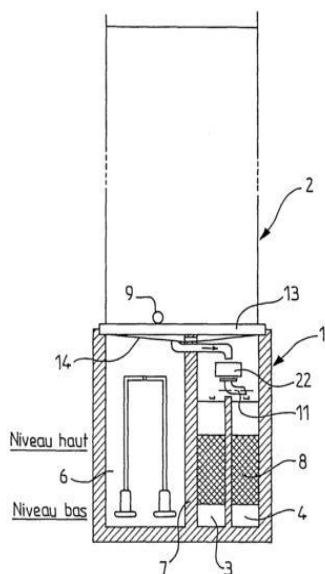

(11) 4862 (22) 28 Juillet 2004

(21) PCT/GB2004/003280

(30) GB 0318027.0 DU 01.08.2003

(73) GTL MICROSYSTEMS AG  
Poststrasse 9, CH-6301 Zug,  
SUISSE.

(74) Abu-Ghazaleh Intellectual Property

(54) STRUCTURE METALLIQUE RECOU-  
VERTE D'ALUMINE ET STRUCTURE  
CATALYSANTE

(57) Dans cette invention, un substrat métallique est recouvert d'une couche de céramique par vaporisation de gouttelettes d'une boue de précurseur de céramique, la température du substrat se situant entre 500°C et 750°C. La céramique, qui contient de l'alumine, est rendue macroporeuse par vaporisation d'un mélange de sol d'alumine et de particules d'alumine avec moins de 35 % en poids d'alumine dispersable. Ce type de vaporisation appliqué sur une surface chauffée au rouge améliore nettement l'adhérence de la céramique obtenue à la surface métallique. Un matériau à activité catalytique peut être incorporé dans la couche de céramique de manière à former la structure catalysante (16).

(11) 4863 (22) 18 Août 2004

(21) PCT/EP2004/051816

(30) EP 03102573.7 du 18.08.2003  
US 60/495.708 du 18.02.2003

(73) SOLVAY PHARMACEUTICALS B.V.; C.J.  
Van Houtenlaan 36 NL-1381 CP Weesp,  
PAYS BAS.

(74) M. Sator

(54) FORME CRISTALLINE STABLE DU MESY-  
LATE DE BIFEPRUNOX (MONOMETHA-  
NESULFONATE DE 7-[4-([1,1'-BIPHENYL]-  
3-YLMETHYL)-1-PIPERAZINYL]-2(3H)-  
BENZOXAZOLONE)

(57) La présente invention concerne une forme polymorphe stable du composé 7-[4-([1,1'-biphényl]-3-ylméthyl)-1-pipérazinyl]-2(3H)-benzoxazolone monométhanesulfonate (INN biféprunox mésylate), un procédé de préparation de ladite forme polymorphe et son utilisation dans des produits pharmaceutiques, notamment dans des produits pharmaceutiques destinés au traitement des troubles psychotiques et de la maladie de Parkinson.

(11) 4864 (22) 16 Septembre 2004

(21) PCT/FR2004/002344

(30) FR 0311016 du 19.09.2003

(73) AVENTIS PHARMA S.A  
20 Avenue Raymond Aron, F-92160 Antony,  
FRANCE.

(74) M. Sator

(54) SOLVAT ACETONIQUE DU DIMETHOXY  
DOCETAXEL ET SON PROCEDE DE  
PREPARATION

(57) Solvat acétonique du diméthoxy docétaxel ou  
(2R,3S)-3-tert-butoxycarbonylamino-2-hydroxy-3-  
phényl- propionate de 4-acétoxy-2- $\alpha$ -benzoyloxy-  
5- $\beta$ -2,0-époxy-1-hydroxy-7- $\beta$ ,10- $\beta$ -  
diméthoxy-9-oxo-tax-11-ène-13- $\alpha$ -yle et sa prépara-  
tion par cristallisation à partir d'une solution hydro-  
acétonique.

(11) 4865 (22) 11 Août 2004

(21) PCT/GB2004/003455

(30) GB 0319019.6 du 13.08.2003

(73) WELCOME INN INVESTMENTS NV  
Kaya Alonso de Ojeda 13a, Curaçao,  
ANTILLES NEERLANDAISES.

(74) Abu-Ghazaleh Intellectual Property

(54) SYSTEME DE CALE SECHE FLOTTANT

(57) L'invention concerne une cale sèche flottante  
(10) comprenant un berceau de levage (11) présentant  
deux segments espacés (15), montés pivotant sur une  
base flottante (12), et un ou plusieurs réservoirs flottants  
(16, 17, 18, 19, 20) interconnectant les segments (15).  
Une plate-forme (22) est montée sur les segments (15)  
et des moyens support (25, 26) de la plate-forme sont  
mis en oeuvre de manière à garantir que la plate-forme  
(15) reste à l'horizontal quand les segments (15) piv-  
otent autour de leur fixation pivotante à la base (12).

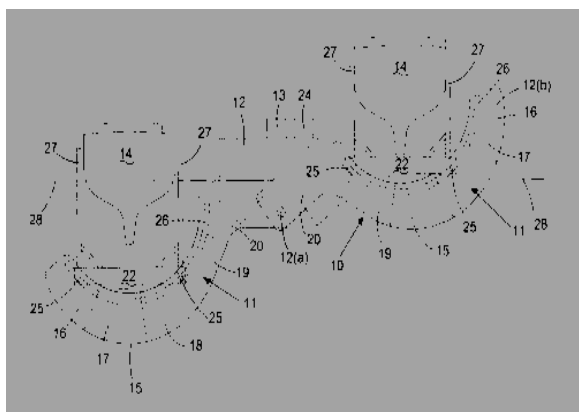

(11) 4866 (22) 23 Septembre 2004

(21) PCT/EP2004/052289

(30) DE 10344848.9 du 26.09.2003  
EP 04100065.4 du 12.01.2004

(73) SOLVAY PHARMACEUTICALS GMBH  
Hans-Boeckler-Allee 20, 30173 Hannover,  
ALLEMAGNE.

(74) M. Sator

(54) DERIVES D'ACIDE 1-(CARBOXYALKYL)-  
CYCLOPENTYLCARBONYLAMINO- BEN-  
ZAZEPINE-N-ACETIQUE A SUBSTITUTION  
AMIDOMETHYLE, PROCEDE ET PRO-  
DUITS INTERMEDIAIRES POUR LEUR  
PREPARATION ET MEDICAMENTS CON-  
TENANT CES COMPOSES

(57) La présente invention concerne de nouveaux  
composés présentant une activité d'inhibition d'endopep-  
tidase neutre (NEP) et/ou d'endopeptidase soluble hu-  
maine (hSEP), de formule générale (I),

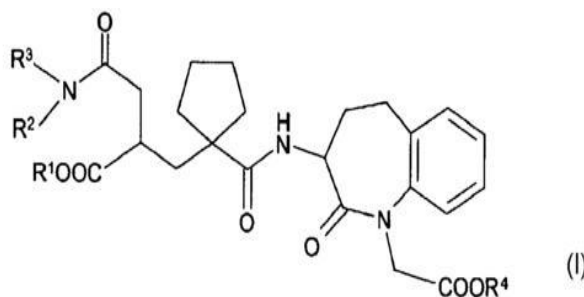

où les substituants  $R^1$ ,  $R^2$ ,  $R^3$  et  $R^4$  ont les significations  
données dans la description, ainsi que des médicaments  
contenant ces composés, notamment des médicaments  
conçus pour traiter ou prévenir des maladies cardiovas-  
culaires, des dysfonctionnements sexuels et/ou des états  
pathologiques associés à une apoptose.

(11) 4867 (22) 01 Septembre 2004

(21) PCT/US2004/028236

(30) US 60/500.339 du 05.09.2003  
US 60/518.996 du 10.11.2003  
US 60/518.997 du 10.11.2003

(73) ANADYS PHARMACEUTICALS, INC  
3115 Merryfield Row, San Diego, CA 92121,  
ETATS-UNIS D'AMERIQUE.

(74) Abu-Ghazaleh Intellectual Property

(54) LIGANDS TLR7 POUR TRAITER  
L'HEPATITE C

(57) L'invention concerne des procédés de traitement  
et de prévention des infections au virus de l'hépatite C  
chez les mammifères à l'aide de ligands récepteur de  
type Toll (TLR7) et de leurs prodrugs. L'invention



concerne notamment des procédés d'administration orale d'une quantité thérapeutiquement efficace d'au moins un prodrogue de ligands TLR7 pour le traitement ou la prévention de l'infection au virus de l'hépatite C. L'administration orale de ces ligands d'immunomodulation TLR7 et de leurs prodrogues à un mammifère permet d'obtenir des quantités thérapeutiquement efficaces de ces ligands et de leurs prodrogues et des effets secondaires indésirables réduits.

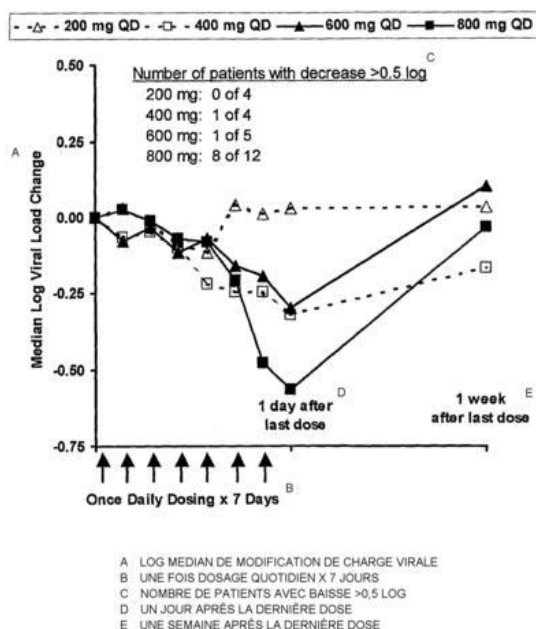

(11) 4868 (22) 23 Septembre 2004

(21) PCT/EP2004/052275

(30) US 60/505.613 du 25.09.2003  
 EP 03103551.2 du 25.09.2003

(73) SOLVAY PHARMACEUTICALS B.V.; C.J.  
 Van Houtenlaan 36 NL-1381 CP Weesp,  
 PAYS BAS.

(74) M. Sator

(54) DERIVES DE BENZIMIDAZOLONE ET DE  
 QUINAZOLINONE EN TANT-  
 QU'AGONISTES SUR LES RECEPTEURS  
 ORL1 HUMAINS

(57) L'invention concerne un groupe de nouveaux dérivés de benzimidazolone et de quinazolinone qui sont des agonistes sur des récepteurs ORL1 humains (nociceptine). L'invention concerne également la préparation de ces composés, les compositions pharmaceutiques contenant une quantité active sur le plan pharmacologique d'au moins un de ces dérivés d'imidazolone et de quinazolinone en tant que principe actif, ainsi que l'utilisation de ces compositions pharmaceutiques dans le traitement de troubles dans lesquels les récepteurs

ORL1 sont impliqués. L'invention concerne enfin des composés représentés par la formule générale (1),

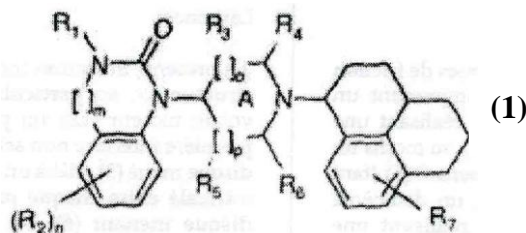

dans laquelle les symboles ont les significations figurant dans la description.

(11) 4869 (22) 21 Novembre 2003

(21) PCT/ES2003/00590

(73) ROTARTICA, S.A.  
 Avda. Cervantes, 45-48970, Basauri,  
 ESPAGNE.

(74) Abu-Ghazaleh Intellectual Property

(54) POMPE A CHALEUR FONCTIONNANT  
 PAR CYCLE D'ABSORPTION ROTATIF

(57) La pompe à chaleur fonctionnant par cycle d'absorption rotatif comprend un ensemble rotatif (1) qui inclut un générateur de vapeur (2), un condensateur (3), un évaporateur (4) et un absorbeur (5), tous reliés entre eux pour former des trajets d'écoulement de fluide pour un composant fluide volatil et un liquide absorbant celui-ci. La pompe à chaleur comprend également des moyens de transmission de chaleur pour transmettre la chaleur au générateur de vapeur (2), ces moyens consistant en un échangeur de chaleur (6) disposé dans l'ensemble rotatif (1) par lequel s'écoule un fluide chaud; lesdits moyens de transmission de chaleur comprennent également des moyens adaptateurs destinés à transférer ledit fluide chaud d'un environnement statique à l'échangeur de chaleur (6).

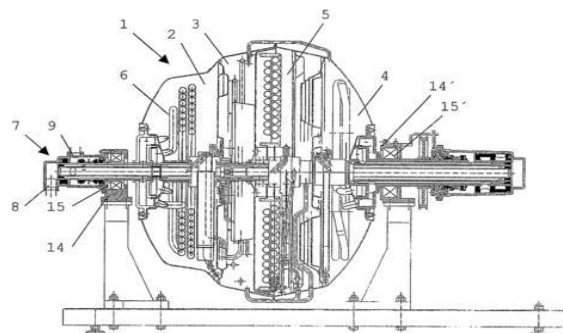

(11) 4870 (22) 13 Juin 2006

(21) 060293

(73) DAR GHAR HIRAE  
Harika, Rue Ghassan, Damas,  
SYRIE.

(74) M. Elsayegh

(54) MUSHAF PERFECTIONNE EL HAFEZ

(57) C'est une méthode inventée pour faciliter l'appréhension par cœur et la compréhension du saint coran. On a divisé le fond de la page coranique en couleurs pour distinguer chaque objet à part avec des marges de la page coranique d'une manière inventée et distinguée comportant plusieurs sujets dont : explication des vocabulaires, raisons de la descente (lorsqu'elles existent), bénéfices de l'interprétation, dessin orthographique et une page correspondante à la page coranique comportant : jurisprudence islamique, principes de la récitation coranique, colonne des erreurs de récitation, colonne de l'évaluation du maître Al Hafez.

(11) 4871 (22) 13 Juin 2006

(21) 060294

(73) DAR GHAR HIRAE  
Harika, Rue Ghassan, Damas,  
SYRIE.

(74) M. Elsayegh

(54) MUSHAF PAR OBJET

(57) C'est une méthode nouvelle pour faciliter l'appréhension par cœur et de comprendre le saint coran. Le fond de la page coranique est divisé en couleur, chacune distingue un objet à part avec signe au sens général des versets en bas de la page.

(11) 4872 (22) 13 Juin 2006

(21) 060295

(73) DAR GHAR HIRAE  
Harika, Rue Ghassan, Damas,  
SYRIE.

(74) M. Elsayegh

(54) MUSHAF AL QUIAM

(57) C'est une manière nouvelle et inventée pour casser l'obstacle psychologique entre le lecteur et le livre d'Allah en compressant les versets dans un nombre limité de pages pour que le saint coran imprimé devienne de 121 pages au lieu de 604 pages, de sorte que les cinq pages du Mushaf ordinaire deviennent dans une seule page dans le nouveau Mushaf Al Quiam.

(11) 4873 (22) 13 Juin 2006

(21) 060296

(73) DAR GHAR HIRAE  
Harika, Rue Ghassan, Damas,  
SYRIE.

(74) M. Elsayegh

(54) MUSHAF CONSERVE

(57) C'est une méthode nouvelle pour la conservation de la page coranique de l'altération, le déchirement ou l'effacement de couleur, en utilisant une sorte particulière de papier pour la conservation de l'honorable coran des effets externes et de tous les imprimés, documents et livres religieux et autres.

(11) 4874 (22) 13 Juin 2006

(21) 060297

(73) DAR GHAR HIRAE  
Harika, Rue Ghassan, Damas,  
SYRIE.

(74) M. Elsayegh

(54) MUSHAF AUDIO

(57) C'est une méthode nouvelle et inventé sans précédent de l'opération de lien entre la sourate lue électroniquement et la sourate imprimé sur l'honorable Mushaf, de sorte que le lecteur entendre la récitation et suit dans la page coranique même avec un mécanisme coranique nouveau et inventé et sans précédent. Le lecteur peut arrêter le son, l'élever et le hausser, ainsi que changer la voix du lecteur. Il est conçu pour avoir cinq lecteurs accrédités à travers des boutons mis sur l'enveloppe interne de l'honorable Mushaf.

(11) 4875 (22) 13 Juin 2006

(21) 060298

(73) DAR GHAR HIRAE  
Harika, Rue Ghassan, Damas,  
SYRIE.

(74) M. Elsayegh

(54) LE CORAN INDEXE

(57) C'est une méthode nouvelle et inventé sans précédent de l'opération de lien entre la sourate lue électroniquement et la sourate imprimé sur l'honorable Mushaf, de sorte que le lecteur entendre la récitation et suit dans la page coranique même avec un mécanisme coranique nouveau et inventé et sans précédent. Le lecteur peut arrêter le son, l'élever et hausser, ainsi que changer la voix du lecteur. Il est conçu pour avoir cinq lecteurs

accrédités à travers des boutons mis sur l'enveloppe interne de l'honorable Mushaf.

(11) 4876 (22) 14 Juin 2006

(21) 060303

(73) SISTEMAS INDUSTRIALIZADOS BARCONS, S.L.  
C/Ingeniero Félix Sancho, 10. 11.500-El Puerto de Santa Maria (Cádiz), ESPAGNE.

(74) Abu-Ghazaleh Intellectual Property

(54) PERFECTIONNEMENT DES SYSTEMES DE CONSTRUCTION DE STRUCTURES EN BETON ARME OU EN UN AUTRE MATERIAU PAR COFFRAGES MODULAIRES ET INTEGRAUX A HAUTE PRECISION

(57) Les perfectionnements consistent à prévoir une séquence complète composée par des phases entièrement mécanisées permettant la construction industrialisée de logements ou de tout autre type de construction, en employant pour ce faire une série d'outils et d'accessoires propres pour effectuer le processus de construction du début jusqu'à la fin. Ce processus commence par la fabrication des dalles de fondation à partir d'un coffrage, avec gabarit de marquage et de piquetage accouplé qui place des pièces de dimensionnement de murs et de cloisons, d'installations et de soudage de tiges de départ de murs ; l'on poursuit par le piquetage, le centrage, la pose d'installation, d'armatures et d'isollements par gabarit de murs et le montage du moule en assemblant les panneaux modulaires de haute précision par des agrafes auto-centrantes et des séparateurs coniques, en centrant et en situant tous les éléments mentionnés précédemment et en prévoyant des solutions pour le décoffrage, les superpositions, etc. ensuite, on bétonne en une seule fois le moule avec tous les éléments intégrés dans ce dernier, y compris également les escaliers et tous type de détails prévus. Après la prise du béton, on procède au démontage du moule par partition, en utilisant des dispositifs propres. L'on obtient de la sorte un logement complet, sans avoir besoin d'apporter de traitements ultérieurs sur sa surface, ni d'effectuer des travaux supplémentaires de maçonnerie.

(11) 4877 (22) 25 Février 2005

(21) PCT/EP2005/002042

(30) US 60/547.798 du 27.02.2004  
EP 04011424.1 du 13.05.2004

(73) CHIESI FARMACEUTICI S.p.A.  
Via Palermo 26/A, I-43100 Parma, ITALIE.

(74) Abu-Ghazaleh Intellectual Property

(54) FORMULATIONS DE SOLUTIONS PHARMACEUTIQUES STABLES POUR AEROSOL DOSEURS PRESSURISES

(57) L'invention concerne des formulations de solutions pour aérosol destinées à être utilisées dans un inhalateur pour aérosol, comprenant : une 8-hydroxy-5-[[[(1R)-1-hydroxy-2-[[[(1R)-2-(4-méthoxyphényl)-1-méthyléthyl]amino] éthyl]-2(1H)-quinolinone, ou un sel de celle-ci, en particulier le sel chlorhydrate (TA2005), en tant qu'ingrédient actif, un propulseur contenant un hydrofluoroalcane, et un co-solvant, stabilisé par addition d'une petite quantité spécifique d'un acide phosphorique hautement concentré et, éventuellement, par utilisation d'une bombe appropriée dont une partie, ou la totalité, de sa surface métallique interne est enduite d'un revêtement organique inerte.

(11) 4878 (22) 14 Mars 2005

(21) PCT/GB2005/001119

(30) IN 312/MUM/2004 du 12.03.2004

(73) CIPLA LIMITED  
289 Bellasis Road, Mumbai Central, Mumbais 400 008, INDE.

(74) K. Brahimi

(54) FORMULATIONS POUR INHALATION

(57) L'invention concerne une formulation pour inhalation administrée par un aérosol-doseur, à raison d'une dose unique par jour, qui comprend : du salmétérol, ou un sel acceptable sur le plan physiologique de celui-ci, et un agent propulseur. L'invention concerne également une formulation pour inhalation en poudre sèche destinée à être administrée à raison d'une dose unique par jour qui comprend : du salmétérol, ou un sel acceptable sur le plan physiologique de celui-ci, et un diluant. L'invention concerne en outre une formulation pour inhalation en dose unitaire destinée à être administrée à raison d'une dose unique par jour qui comprend : du salmétérol, ou un sel acceptable sur le plan physiologique de celui-ci, un ester ou un autre dérivé de celui-ci, la formulation comprenant entre 25 et 50 mcg de substance active.

(11) 4879 (22) 25 Août 2003

(21) PCT/CH2003/000575

(30) CH 1092/03 du 23.06.2003

(73) 1/ Monsieur ALBER, Alfons  
Unterdorfer Weg 11, I-39010 Vöran,  
ITALIE.

2/ Monsieur KUHN, Günther, Thomas  
Grabmayrstrasse 25, I-39012 Meran,  
ITALIE.

(74) Abu-Ghazaleh Intellectual Property

(54) APPAREIL DE COUPE FIXE A LA MAIN  
POUR LA CUEILLETTE

(57) L'invention concerne un appareil de coupe fixé à la main pour la cueillette, notamment pour cueillir des fruits sensibles à la pression. Selon l'invention, la liaison existant entre le ciseau et les doigts de la main permet au cueilleur de tâter avec ses doigts la surface et la queue du fruit pour amener le ciseau au meilleur emplacement de coupe de la queue possible et la sectionner. L'élément de coupe a la forme d'une cuillère, de sorte que la queue du fruit coupée ne dépasse pas la surface du fruit. Doté d'éléments supports, l'élément de coupe est fixé sur au moins un doigt par des moyens de fixation appropriés. Le mouvement du pouce ou une source d'énergie externe permet de transmettre la force à l'élément de coupe par l'intermédiaire de moyens de transmission de force adaptés. Grâce à cet appareil de coupe pour la cueillette, les fruits récoltés ne se blessent pas mutuellement lors du stockage, tout en gardant une queue suffisante pour assurer leur conservation.

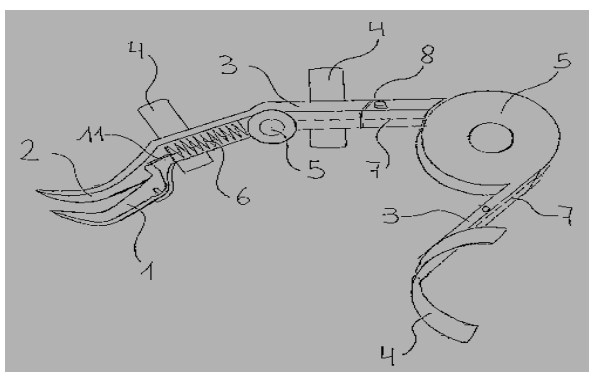

(11) 4880 (22) 30 Mars 2005

(21) PCT/US2005/010666

(30) US 60/557.492 du 30.03.2004  
US 60/601.534 du 13.08.2004  
US 60/620.072 du 18.10.2004  
US 60/648.625 du 31.01.2005  
US 60/651.778 du 10.02.2005

(73) EURO-CELTIQUE S.A.  
122, Boulevard de la Petrusse, L-2330  
Luxembourg,  
LUXEMBOURG.

(74) Abu-Ghazaleh Intellectual Property

(54) PROCEDE DE PREPARATION  
D'HYDROCHLORURE D'OXYCODONE  
PRESENTANT MOINS DE 25 PPM DE 14-  
HYDROXYCODEINONE

(57) Dans certains modes de réalisation, l'invention concerne un procédé de préparation d'une composition d'hydrochlorure d'oxycodone présentant moins de 25 ppm de 14-hydroxycodéinone.

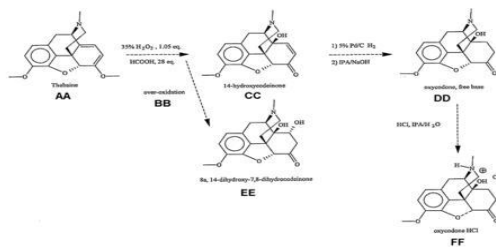

Reaction scheme of the process used to produce oxycodone HCl from thebaine.

AA THEBAINE  
BB SUROXYDATION  
CC 14-HYDROXYCODEINONE  
DD OXYCODONE, BASE LIBRE  
EE 8A, 14-DIHYDROXY-7,8-DIHYDROCODEINONE  
FF OXYCODONE HCL  
GG SCHEMA REACTIONNEL DU PROCÉDÉ UTILISÉ POUR PRODUIRE DE L'OXYCODONE HCL À PARTIR DE THEBAINE

(11) 4881 (22) 10 Mai 2005

(21) PCT/US2005/016318

(30) US 60/569.947 du 11.05.2004

(73) INCYTE CORPORATION  
Experimental Station, Building 336, Route 141  
& Henry Clay Road, Wilmington, DE 19880,  
ETATS-UNIS D'AMERIQUE.

(74) M. Sator

(54) 3-(4-HETEROARYLCYCLOHEXYLAMINO)  
CYCLOPENTANECARBOXAMIDES SER-  
VANT DE MODULATEURS DE RECEP-  
TEURS DE CHIMIOKINES

(57) La présente invention concerne des composés de formule (I),

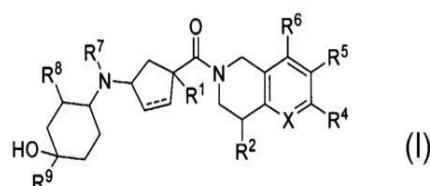

qui sont des modulateurs des récepteurs de la chimiokine. Les composés de l'invention et les compositions dérivées de ces composés sont utiles dans le traitement de maladies associées à l'expression et/ou l'activité des récepteurs de la chimiokine.

(11) 4882 (22) 03 Décembre 2004

(21) PCT/FR2004/003109

(30) FR 0315521 du 29.12.2003

(73) BIOTECHMARINE  
Zone Industrielle de Quemper-Guezennec,  
22260 Pontrieux,  
FRANCE.

(74) M.A. Zizine

(54) UTILISATION D'UN LYOPHILISAT DE CELLULES VEGETALES DEDIFFERENCIEES AFIN DE DEPIGMENTER ET/OU D'ECLAIRCIR LA PEAU

(57) L'invention concerne l'utilisation d'au moins un lyophilisat de cellules végétales différenciées dans une composition cosmétique ou pharmaceutique à des fins de dépigmentation et/ou éclaircissement de l'épiderme accompagnée d'un effet protecteur et régénérateur. L'invention a, de plus, pour objet une composition cosmétique ou pharmaceutique à usage topique comprenant au moins un tel lyophilisat.

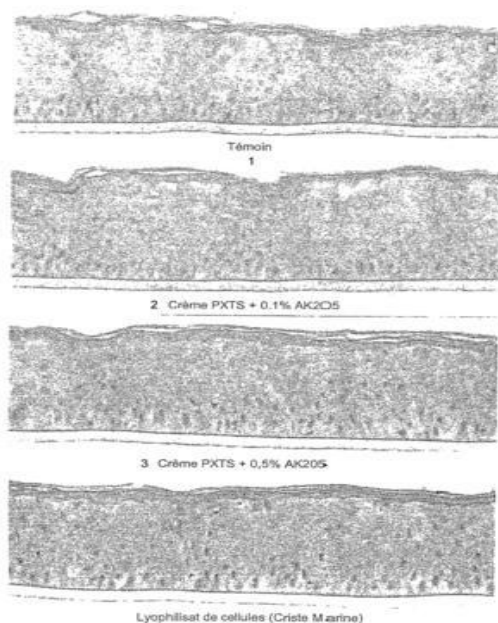

(11) 4883 (22) 29 Octobre 2004

(21) PCT/FR2004/002787

(30) FR 0312683 du 29.10.2003

(73) SOCIETE NATIONALE DES CHEMINS DE FER FRANÇAIS  
34, Rue du Commandant René Mouchotte,  
F-75014 Paris,  
FRANCE.

(74) Abu-Ghazaleh Intellectual Property

(54) PROCEDE ET SYSTEME D'AIDE A LA CIRCULATION DES TRAINS-TRAVAUX

(57) L'invention concerne une ligne de chemin de fer en construction à deux voies adjacentes banalisées gérées depuis un poste central PC (90) par un chef de PC, les voies étant découpées en secteurs Si s'étendant entre deux postes Pi d'extrémité (i et i+2) sur lesquels les trains peuvent circuler en canton ou en travail. Le système comprend - un ordinateur (94) avec des moyens de gestion et de traitement de données (95, 96, 97) et un panneau synoptique (70) d'exploitation, - des moyens (81, 91) de communication entre le chef de PC et des agents d'escorte des trains-travaux pour demande (MI) d'autorisation, de circuler en canton dans un sens (101) sur un secteur donné Si, d'un agent d'escorte d'un train au chef de PC, - des moyens (121, 122 ; 82) de localisation d'un train reliés (81, LR, 91) à l'ordinateur, - des moyens (123) de détection du sens de marche d'un train reliés (81, LR, 91) à l'ordinateur et - des moyens (98) de saisie de l'état de travail (CE) des secteurs, reliés à l'ordinateur et - les moyens (96) de traitement traitant les données des moyens de détection et de localisation pour que, si aucun autre train ne circule ni sur un secteur considéré Si ni sur le secteur suivant Si+2, en sens inverse, et que le secteur adjacent Si+1 du secteur Si de la voie adjacente n'est pas en travail, le chef de PC autorise l'agent d'escorte d'un train à circuler en canton sur le secteur considéré Si de l'extrémité i à l'extrémité i+2.

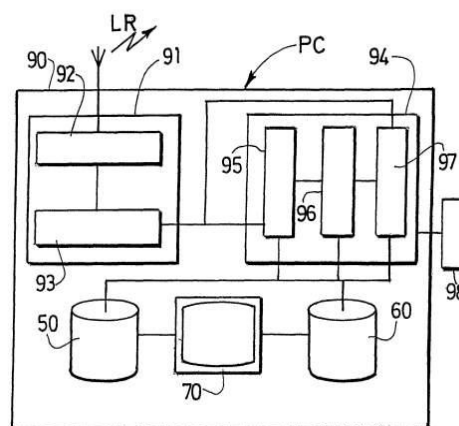

(11) 4884 (22) 09 Juin 2005

(21) PCT/US2005/020036

(30) US 60/578.061 du 09.06.2004  
US 60/616.118 du 06.10.2004  
US 60/617.669 du 13.10.2004

(73) PATHOGEN REMOVAL AND DIAGNOSTIC TECHNOLOGIES INC.  
Tenth Floor, One Rodney Square, Tenth and King Streets, Wilmington, DE 19801,  
ETATS-UNIS D'AMERIQUE.



(74) Abu-Ghazaleh Intellectual Property

(54) **DISPOSITIFS ET PROCÉDES D'ÉLIMINATION D'AGENTS CIBLES D'UN ÉCHANTILLON**

(57) Des dispositifs, des kits d'essai et des procédés d'élimination d'agents cibles d'un échantillon. Le dispositif contient une ou plusieurs matrices poreuses ayant des dimensions de pores supérieures à 10  $\mu\text{m}$ , et une pluralité de particules imprégnées. Les agents cibles se fixent au dispositif et sont éliminés de l'échantillon.

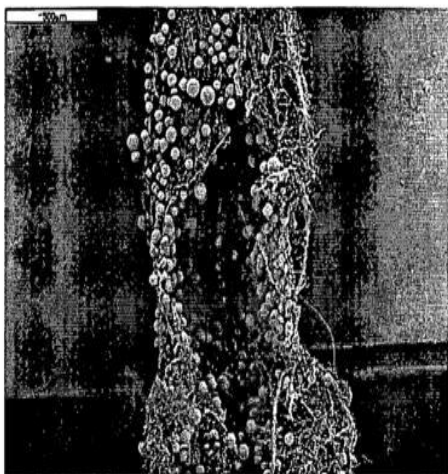

(11) 4885 (22) 31 Mai 2005

(21) PCT/FR2005/050398

(30) FR 0451128 du 08.06.2004

(73) CLIMESPACE  
185 Rue de Bercy, F-75012 Paris,  
FRANCE.

(74) M. Bouzidi

(54) **PROCÉDE ET SYSTÈME D'ALIMENTATION EN EAU DE TOURS AÉROREFRIGÉRANTES**

(57) L'invention concerne un procédé et un système permettant de contrôler l'écoulement de films d'eau sur les parois d'échange d'une surface d'échange d'une tour de refroidissement. On associe une boîte à eau (2) et une lèvre de distribution (3) qui assurent que le film est d'une épaisseur définie et qu'il est collé à la paroi d'échange dès le début de son écoulement et ce de manière répétitive sur chaque paroi d'échange. Les parois d'échange entre l'air et l'eau sont inclinées sur l'horizontale d'un angle faible, qui permet d'assurer l'écoulement de l'eau par la pesanteur et, en même temps, de limiter l'accroissement de la vitesse sur la plaque afin d'empêcher l'arrachement de gouttelettes par le flux d'air.

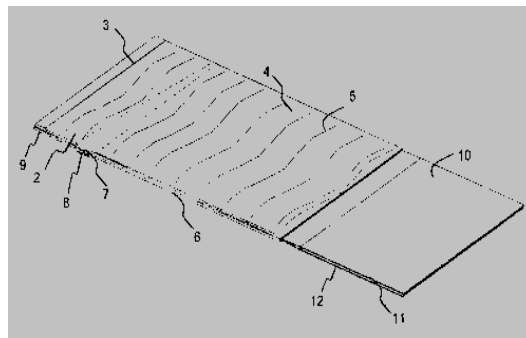

(11) 4886 (22) 24 Janvier 2007

(21) 070056

(73) 1/ Monsieur BOUGRIOU, Chérif  
119, Elfedj Ain Elbey, 25020 Constantine,  
ALGERIE.

2/ Monsieur BAADACHE, Khiredidine  
23, Rue Tarek Ben Ziad, Park à Forage,  
05000 Batna,  
ALGERIE.

(54) **ECHANGEUR DE CHALEUR A DOUBLES TUBES CONCENTRIQUES ET CALANDRE**

(57) L'échangeur de chaleur à doubles tubes et calandre ni qu'une superposition des échangeurs de chaleur à triple tube concentrique et peut fonctionner en simple ou en double phase (condenseur et évaporateur). Il est similaire à l'échangeur à tubes et calandre classique, la différence est que les tubes sont remplacés par des doubles tubes coaxiaux, impliquant une augmentation de la surface d'échange de chaleur, sans augmenter son volume, ni la forme géométrique du côté de la calandre. L'échangeur de chaleur à doubles tubes et calandre est construit de façon différente, selon l'état des fluides présents. Les tubes simples ou rainurés peuvent être équipés des ailettes de formes variées. Ainsi, au lieu de deux fluides, cet échangeur de chaleur fonctionne avec trois fluides (2 fluides chauds et un fluide froid C-F-C ou F-C-F). au lieu des tubes droits, la calandre peut contenir des tubes concentriques de forme ; hélicoïdale, en serpentins ou spirale. Dans les cas où l'un des fluides est un gaz, cet échangeur de chaleur peut être de type croisé à co-courant ou le plus souvent, croisés à contre-courant à doubles tubes. Les échangeurs de chaleur à doubles tubes et calandre seront utilisés dans les domaines : industriels, pharmaceutique, centrale thermoélectrique, centrale nucléaire, transport, distillation, industrie agro-alimentaire, chauffage, froid, climatisation, pompe à chaleur, cryogénie, etc.

(11) 4887 (22) 05 Avril 2004

(21) PCT/ES2004/070017

(30) ES P200300929 DU 22.04.2003

(73) IDROLS, S.A.  
Avda. de Valencia km. 62.850, 12080 Castellón,  
E-12080 Castellón,  
ESPAGNE.

(74) Abu-Ghazaleh Intellectual Property

(54) MECANISME DE DEVERSEMENT TOTAL OU SELECTIF DE RESERVOIRS DE TOILETTES

(57) L'invention concerne un mécanisme de déversement total ou sélectif de réservoirs de toilettes. Ce mécanisme comprend un support formé par des éléments à bascule qui soutiennent des flotteurs, l'un externe et l'autre interne, de manière que tous deux coopèrent en vue d'un déversement total ou partiel en fonction de la pression pratiquée sur le tube déversoir. Le flotteur externe est relié à l'élément basculant par le biais d'un système doté d'une régulation verticale, de sorte que ce flotteur puisse être déplacé verticalement, ce qui permet de réguler la quantité d'eau de déversement partiel qui va être déversée. Ce mécanisme est utilisé dans la fabrication de déversoirs pour toilettes.

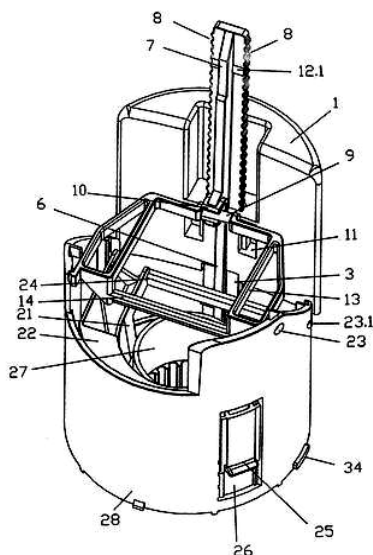

(11) 4888 (22) 19 Juillet 2004

(21) PCT/EP2004/051538

(30) US 10/626.857 du 25.07.2003  
EP 03016945.2 du 25.07.2003

(73) FERRING B.V.  
Polarisavenue 144, 2132 JX Hoofddorp,  
LES PAYS-BAS.

(74) Abu-Ghazaleh Intellectual Property

(54) COMPOSITION PHARMACEUTIQUE COMME FORME POSOLOGIQUE SOLIDE ET PROCEDE DE FABRICATION ASSOCIE

(57) L'invention concerne une nouvelle composition pharmaceutique comme forme posologique solide comprenant la desmopressine comme principe thérapeutiquement actif, et un procédé associé. L'invention concerne une composition pharmaceutique comme forme posologique solide comprenant la desmopressine, ou un sel pharmaceutiquement acceptable de celle-ci, comme principe thérapeutiquement actif ainsi qu'un excipient, diluant ou support, ou un mélange de ceux-ci pharmaceutiquement acceptable. La composition pharmaceutique se compose d'un granulat comprimé et contient un lubrifiant en dose comprise entre 0,05 et moins de 0,5 % en poids de ladite composition pharmaceutique.

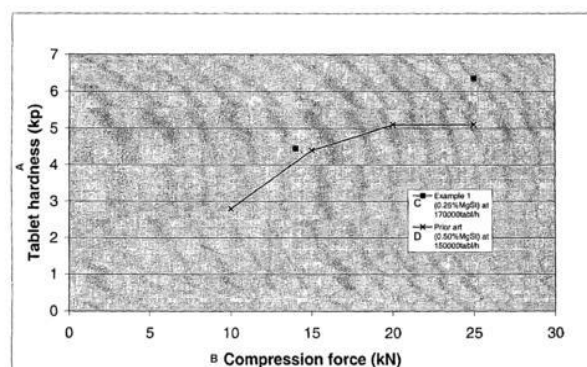

A DURETÉ DES COMPRIMÉS (KP) C EXEMPLE 1 (0,25 %MGST) À 170000TABL/H  
B FORCE DE COMPRESSION (KN) D ETAT DE LA TECHNIQUE (0,50 %MGST) À 150000TABL/H

(11) 4889 (22) 04 Novembre 2004

(21) PCT/EP2004/012490

(30) IT MI2003A002144 du 07.11.2003

(73) ALFA WASSERMANN S.P.A.  
Contrada S. Emidio, I-65020 Alanno,  
ITALIE.

(74) Abu-Ghazaleh Intellectual Property

(54) FORMES POLYMORPHES DE RIFAXIMINE COMME ANTIBIOTIQUES

(57) L'invention concerne des formes polymorphes cristallines de rifaximine (INN) appelées rifaximine  $\beta$ (a) et rifaximine  $\beta$ (b), et une forme faiblement cristalline appelée rifaximine  $\beta$ (g), qui servent à produire des médicaments contenant de la rifaximine, lesquels sont destinés à être administrés par voie orale et topique. Lesdites formes sont obtenues au moyen d'un procédé de cristallisation qui consiste : à dissoudre à chaud la rifaximine brute dans de l'alcool éthylique ; à engendrer la cristallisation du produit par addition d'eau, à une température fixe, sur un laps de temps fixe à effectuer un processus de séchage dans des conditions détermi-

nées jusqu'à ce que le produit final présente une teneur en eau définie.

(11) 4890 (22) 20 Septembre 2004

(21) PCT/AU2004/001281

(30) AU 2003905107 du 19.09.2003  
AU 2003906557 du 27.11.2003  
AU 2004901628 du 26.03.2004  
AU 2004902885 du 01.06.2004

(73) ATLANTIS RESOURCES CORPORATION  
PTE LIMITED  
5 Shenton Way, #2-02 UIC Building,  
Singapour  
SINGAPOURE.

(74) Abu-Ghazaleh Intellectual Property

(54) SYSTEME DE PRODUCTION D'ENERGIE  
IMMERGE

(57) L'invention concerne un système (10) de production d'énergie immergé qui comporte un élément continu (30) se déplaçant selon un tracé défini. Un certain nombre d'éléments portants (40) dirigent l'élément continu au moyen du courant de l'eau. Le tracé défini se situe dans un plan sensiblement perpendiculaire à la direction du courant. Un système (114, 124) d'extraction d'énergie est relié à l'élément continu pour produire de l'énergie électrique.

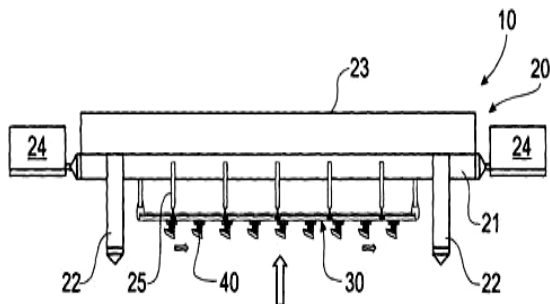

(11) 4891 (22) 22 Décembre 2004

(21) PCT/IB2004/052909

(30) US 10/744.454 du 23.12.2003

(73) PRAD RESEARCH AND DEVELOPMENT N.V.  
De Ruyterkade 62 Willemstad, Curaçao,  
ANTILLES NEERLANDAISES.

(74) Abu-Ghazaleh Intellectual Property

(54) OUTIL DE GONFLAGE A LIBERATION  
HYDRAULIQUE POUR BOUCHON DE  
SUPPORT PERMANENT

(57) La présente invention concerne divers modes de réalisation d'un outil de déconnexion de fond de trou amélioré, dont certains peuvent comprendre un premier logement relié de façon libérable à un second logement, un premier piston relié de façon libérable au premier logement, et un second piston relié de façon libérable au second logement. Divers orifices de communication fluïdique et sièges de bille peuvent être aménagés selon différentes combinaisons dans le premier et le second piston et dans le second logement afin de permettre de télécommander l'outil en faisant circuler une ou plusieurs billes qui viendront se placer dans les sièges de bille afin de déconnecter le premier logement du second logement, et déconnecter de la sorte les quelconques structures reliées au premier et au second logement, respectivement. L'invention porte également sur d'autres caractéristiques et aspects.

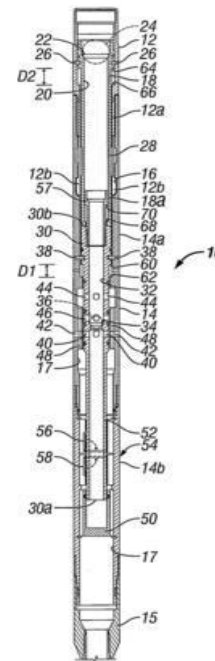

(11) 4892 (22) 17 Mars 2005

(21) PCT/US2005/009097

(30) US 60/554681 du 17.03.2004

(73) CHIRON CORPORATION  
4560 Horton Street, Emeryville,  
CA 94608-2916,  
ETATS-UNIS D'AMERIQUE.

(74) A. Boukrami

(54) TRAITEMENT DE LA PNEUMONIE EX-  
TRA-HOSPITALIERE GRAVE PAR ADMI-  
NISTRATION DE L'INHIBITEUR DE PAR-  
COURS DE FACTEUR TISSU (TFPI)

(57) Des méthodes pour traiter au plan prophylactique ou thérapeutique une pneumonie grave implique l'administration de l'inhibiteur de parcours de facteur tissu (TFPI) ou un élément analogue au TFPI aux patients souffrant de cette condition ou risquant de la développer. Les méthodes impliquent d'utiliser une infusion intraveineuse continue de TFPI ou d'un élément analogue au TFPI, de préférence à faibles doses pour éviter les effets secondaires.

(11) 4893 (22) 10 Mai 2005

(21) PCT/FR2005/001158

(30) FR 0405631 du 25.05.2004

(73) SCHNEIDER ELECTRIC INDUSTRIES SAS  
89, Boulevard Franklin Roosevelt, F-92500  
Rueil-Malmaison,  
FRANCE.

(74) M. Aidoud

(54) DISPOSITIF DE COMMANDE D'UN APPAREIL ELECTRIQUE

(57) La présente invention concerne un dispositif de commande d'un appareil électrique logé dans un boîtier isolant renfermant une paire de contacts fixe et mobile, ledit contact mobile (2) pouvant être actionné soit manuellement par une manette (6) montée en rotation entre une position de fermeture et une position d'ouverture des contacts (1,2), soit automatiquement en cas de défaut électrique. Ce dispositif comprend un premier mécanisme (4), dit de puissance, assurant l'ouverture et la fermeture manuelle des contacts (1,2) et le maintien des contacts en position fermée, et un second mécanisme (5), distinct du premier, dit de commande et de signalisation, ledit second mécanisme (5) étant apte à commander l'ouverture automatique des contacts (1,2) en cas de défaut électrique et à communiquer avec des accessoires périphériques.

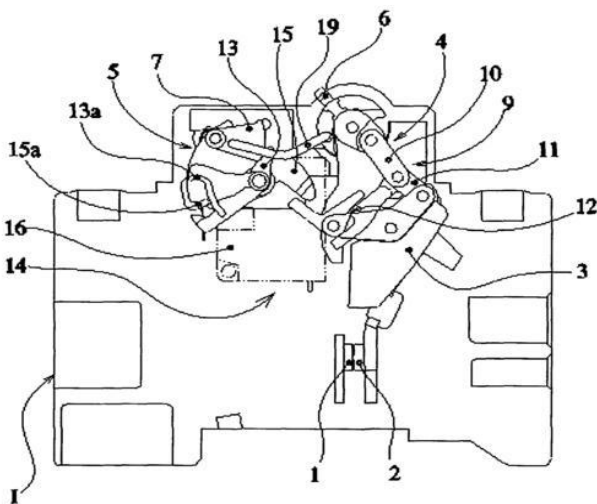

(11) 4894 (22) 02 Juin 2005

(21) PCT/GB2005/002177

(30) GB 0412672.8 du 07.06.2004

(73) 1/ BP CHEMICALS LIMITED  
2/ BP OIL INTERNATIONAL LIMITED  
Chertsey Road, Sunbury-on-Thames, Middlesex  
TW16 7BP,  
GRANDE BRETAGNE.

(74) Abu-Ghazaleh Intellectual Property

(54) PROCEDE DE CONTROLE ET DE REGULATION D'UN PROCESSUS

(57) Procédé de contrôle d'un processus comprenant les étapes suivantes : (a) apport d'un modèle de calcul de dynamique des fluides d'un premier processus, (b) entrée, dans le modèle de calcul de dynamique des fluides, de données sur l'alimentation audit premier processus, lesdites données représentant l'état au temps initial  $t^0$ , de telle façon que le modèle génère une simulation en temps réel d'une ou de plusieurs propriétés à un temps futur,  $t^1$ , et c) utilisation de la simulation pour la régulation dudit premier processus ou pour la régulation d'un second processus auquel le premier processus est lié.

(11) 4895 (22) 29 Octobre 2004

(21) PCT/ES2004/000480

(30) ES P200402509 du 21.10.2004

(73) CATALANA DE PERFORACION, S.A.  
Major, 8, E-08259 Fonollosa, Barcelona,  
ESPAGNE.

(74) Abu-Ghazaleh Intellectual Property

(54) PROCEDE D'INSTALLATION DE DRAINS HORIZONTAUX POUR L'EXTRACTION D'EAU DE MER

(57) L'invention concerne un procédé d'installation de drains horizontaux pour l'extraction d'eau de mer, consistant à réaliser une perforation horizontale dirigée (PHD), à élargir celle-ci par alésage, à utiliser des boues de perforation pour la consolidation des galeries formées, puis à installer des drains. La perforation horizontale dirigée (PHD), qui peut être simple ou multiple, est réalisée depuis un point qui est situé derrière la ligne de côte et orientée vers la mer, à travers des strates submergées productives prédéterminées. Les drains introduits dans les galeries formées sont tubulaires, rainurés ou perforés, uniquement sur les portions correspondant aux zones productives prévues, alors qu'ils sont aveugles sur les autres portions. L'espace situé entre la perforation et le drain est scellé au niveau des portions non productives.

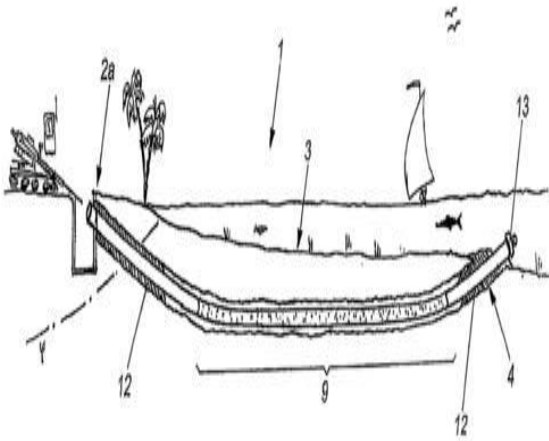

(11) 4896 (22) 22 Décembre 2005

(21) PCT/IB2005/054375

(30) US 60/642.937 du 11.01.2005

(73) 1/ SASOL TECHNOLOGY (PROPRIETARY) LIMITED  
1 Sturdee Avenue, Rosebank, 2196 Johannesburg, AFRIQUE DU SUD.

2/ ENGELHARD DE MEERN B.V.  
Strijkviertel 67, ZG, De Meern, NL-3454 ZG De Meern, LES PAYS BAS.

(74) Abu-Ghazaleh Intellectual Property

(54) PRODUCTION DE CATALYSEURS AU COBLAT SUPPORTES POUR LA SYN- THESE DE FISHER-TROPSCH

(57) L'invention concerne un procédé de production de catalyseur de Fischer-Tropsch supporté : traitement, en phase d'activation (12), d'un précurseur catalytique de synthèse de Fischer-Tropsch supporté de pré-réduction particulaire, à base de nitrate de cobalt, qui contient des oxydes de cobalt réductibles, avec de l'hydrogène comme gaz réducteur, pour la réduction des oxydes de cobalt en Co sur une durée spécifique, sachant que l'on forme de l'ammoniac et de l'eau, et sachant que la réduction comprend une période durant laquelle la réduction prédominante de CoO se fait en Co. On retire l'hydrogène n'ayant pas réagi (20), cet hydrogène comprenant de l'eau et étant traité aux fins d'abaissement du point de rosée (14). On réinjecte en phase d'activation (12) au moins une partie de l'hydrogène retiré n'ayant pas réagi, sous forme d'hydrogène recyclé (26). Une concentration d'ammoniac est maintenue pendant la phase d'activation (12), au moins durant la période de réduction prédominante de CoO en Co, à moins de 250 parties par million en volume ('vppm').

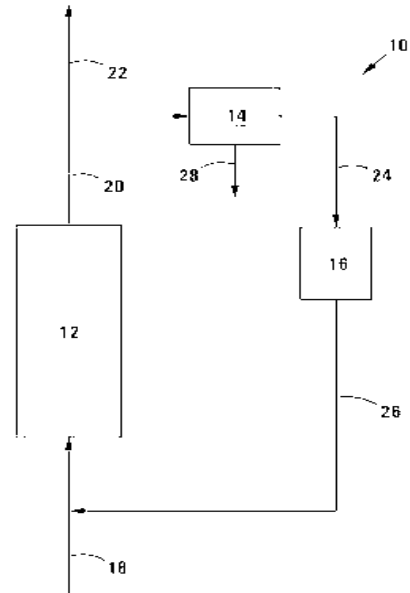

(11) 4897 (22) 05 Juillet 2005

(21) PCT/EP2005/007256

(30) US 60/585.073 du 06.07.2004

(73) BASF AKTIENGESELLSCHAFT  
67056 Ludwigshafen, ALLEMAGNE.

(74) M. Sator

(54) COMPOSITIONS DE PESTICIDE LIQUIDE

(57) L'invention concerne des compositions concentrées de pesticide liquide comprenant au moins un composé pesticide organique qui est difficilement soluble ou même insoluble dans l'eau et qui, après avoir été dilué dans l'eau, crée des formulations de nanoparticules aqueuses stables. Ces compositions concentrées de pesticide liquide contiennent: a) au moins un composé pesticide organique C, dont la solubilité dans l'eau n'ex-cède pas 1 g/l à 25 °C/1013 mbars, b) au moins un solvant organique S, dont la solubilité dans l'eau est d'au moins 10 g/l à 25 °C/1013 mbars, et qui peut dissoudre le composé pesticide C, ou bien un mélange d'au moins un solvant organique S avec de l'eau, dans la mesure où le rapport pondéral entre l'eau et le solvant S ne dépasse pas 1:2, c) au moins un copolymère bloc non-ionique P comprenant au moins une fraction oxyde de polyéthylène PEO et au moins une fraction polyéther hydrophobe composé d'unités récurrentes sélectionnées parmi des oxydes d'alkylène C<sub>3</sub>-C<sub>10</sub> et des oxydes de styrène, d) éventuellement un ou plusieurs tensioactifs non polymères. Le rapport pondéral entre le copolymère bloc non-ionique et le composé pesticide organique P:C varie de 0.6:1 à 10:1, les composants a), b), c) et éventuellement d) représentant au moins 95 % de la composition. La présente invention porte également sur des composi-



tions de pesticide aqueux obtenues en diluant les compositions concentrées de pesticide de l'invention avec de l'eau, ainsi que sur leur utilisation pour protéger les plantes.

(11) 4898 (22) 12 Juillet 2005

(21) PCT/EP2005/053319

(30) EP 04254152.4 du 12.07.2004

(73) SHELL INTERNATIONALE RESEARCH  
MAATSCHAPPIJ B.V.  
Carel Van Bylandtlaan 30, NL-2596 HR,  
La Haye,  
HOLLANDE.

(74) M. Sator

(54) TRAITEMENT DE GAZ NATUREL LIQUEFIE

(57) L'invention porte sur un procédé de traitement de gaz naturel liquéfié (1) afin d'obtenir un flux liquide (21) possédant une teneur réduite de composants avec de faibles points d'ébullition, consistant à répartir (3) le gaz liquéfié à répartir afin d'obtenir un fluide à deux phases réparti ; à introduire le fluide à deux phases dans une colonne (10') sous une section de contact de gaz liquide (14) ; à retirer du fond (16) un flux liquide (17') présentant une teneur réduite de composants à faibles points d'ébullition ; à introduire le flux dans un ballon de flashing (101), à retirer de la partie supérieure (23) de la colonne (10') un flux de gaz (25) enrichi en composants à faibles points d'ébullition ; à chauffer le flux de gaz dans un échangeur thermique (27), à comprimer (30) le flux en pression de gaz combustible afin d'obtenir un gaz combustible (33) ; à séparer un flux de recyclage (34a) du gaz combustible ; à condenser au moins partiellement (27) le flux de recyclage afin d'obtenir un flux de reflux (34b) ; et à introduire le flux de reflux (34b) dans la colonne (10') au-dessus de la section de contact (14).

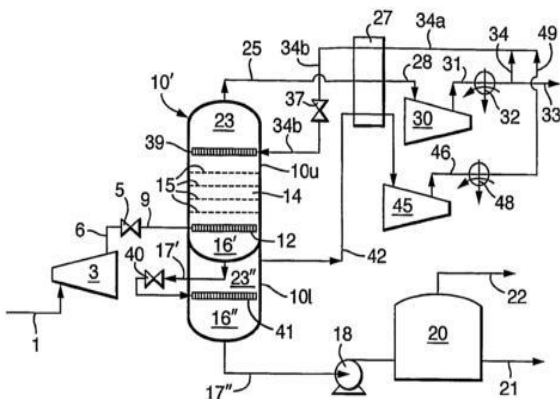

(11) 4899

(22) 12 Juillet 2005

(21) PCT/EP2005/053316

(30) EP 04254152.4 du 12.07.2004

(73) SHELL INTERNATIONALE RESEARCH  
MAATSCHAPPIJ B.V.  
Carel Van Bylandtlaan 30, NL-2596 HR,  
La Haye,  
HOLLANDE.

(74) M. Sator

(54) TRAITEMENT DE GAZ NATUREL LIQUEFIE

(57) Procédé de traitement du gaz naturel liquéfié (1) afin d'obtenir un écoulement liquide (21) ayant une teneur réduite en composants à faibles points d'ébullition consistant à: dilater (3) le gaz liquéfié à dilater afin d'obtenir un fluide à deux phases dilatées; introduire ce fluide dans une colonne (10) sous une section de mise en contact gaz-liquide simple (14); retirer du fond (16) un écoulement liquide (17) ayant une teneur réduite en composants à faibles points d'ébullition; retirer du haut (23) de la colonne (10) un écoulement gazeux (25) enrichi en composants à faibles points d'ébullition; chauffer l'écoulement gazeux dans un échangeur thermique (27); comprimer (30) l'écoulement sous l'effet d'une pression de gaz combustible afin d'obtenir un gaz combustible (33); séparer un écoulement de recyclage (34a) du gaz combustible; condenser au moins partiellement (27) l'écoulement de recyclage afin d'obtenir un écoulement de reflux (34b); et introduire l'écoulement (34b) dans la colonne (10) au-dessus de la section de mise en contact simple (14).

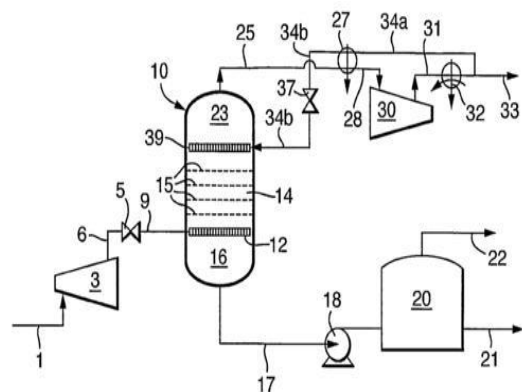

(11) 4900

(22) 22 Juillet 2005

(21) PCT/EP2005/053563

(30) EP 04254366.0 du 22.07.2004

(73) SHELL INTERNATIONALE RESEARCH  
MAATSCHAPPIJ B.V.  
Carel Van Bylandtlaan 30, NL-2596 HR,  
La Haye,  
HOLLANDE

(74) M. Sator

(54) **PROCEDE D'ELIMINATION DE COS  
DANS UN FLUX DE GAZ DE SYNTHESE  
CONTENANT H<sub>2</sub>S ET COS**

(57) L'invention concerne un procédé d'élimination de COS dans un premier flux de gaz de synthèse contenant COS et H<sub>2</sub>S. Ce procédé consiste : (a) à convertir le COS contenu dans le premier flux de gaz de synthèse en H<sub>2</sub>S, par la mise en contact du premier flux de gaz de synthèse avec un catalyseur d'hydrolyse de COS, en présence d'eau, dans une zone d'hydrolyse, de sorte à obtenir un deuxième flux de gaz de synthèse appauvri en COS et enrichi en H<sub>2</sub>S ; (b) à éliminer le H<sub>2</sub>S contenu dans le deuxième flux de gaz de synthèse, par la mise en contact de ce deuxième flux de gaz de synthèse avec un adsorbant solide, dans une zone d'élimination de H<sub>2</sub>S, de sorte à obtenir un troisième flux de gaz de synthèse appauvri en H<sub>2</sub>S et appauvri en COS.

---

## Inscriptions au Registre National des Marques de Fabrique et de Commerce ou des Dessins et Modèles.

**Inscriptions N° : 070160.**  
**Nature des Inscriptions :**

<b>A</b> : Apport <b>C</b> : Cession <b>CA</b> : Changement d'adresse <b>CD</b> : Changement de dénomination <b>D</b> : Donation <b>EM</b> : Erreurs matérielles <b>F</b> : Fusion <b>J</b> : Jugement	<b>L</b> : Licence <b>MD</b> : Mutation décès <b>N</b> : Nantissement <b>NH</b> : Notification de l'Huissier <b>RP</b> : Renonciation Partielle <b>RT</b> : Renonciation Totale <b>SU</b> : Substitution d'un enregistrement international à un enregistrement national.
---	--

N° d'Inscription : 070160

N° d'Enregistrement de la Marque : 061795

Marque concernée : GEMSY.

Nature d'Inscription : C

---



## BON DE SOUSCRIPTION

Je soussigné : .....

Domicilié : .....

Souhaite : .....

- acquérir : .....exemplaire (s) du Bulletin Officiel de la Propriété Industrielle (BOPI) édité par l'INAPI sous le n° : .....en date du : ..... au prix de 400 Dinars l'exemplaire.

- Souscrire 1 ..... abonnement (s) annuel (s) au BOPI, pour les années 20..... au prix de 1500 dinars (il est conseillé d'y inclure l'année correspondant à celle de votre dépôt, pour la surveillance des éventuelles contrefaçons).

Les abonnements ont toujours pour point de départ le 1er Janvier de l'année concernée.

Fait à .....le.....

Signature

(cachet en sus pour les organismes)

BENEFICIAIRE DE LA COMMANDE	
NOM OU RAISON SOCIALE	ADRESSE
.....	.....
.....	.....

**\* Pour les étrangers :** A transférer le montant au compte de l'INAPI n° 00 2000 12120 32 64 180 71

Banque Extérieure Algérie,  
Agence Amirouche,  
Rue Colonel Amirouche, Alger

**Pour plus d'information, veuillez contacter**

**Adresse:**

INAPI 42, rue Larbi Ben M'hidi (3ème étage)  
- BP 403 - Alger Gare

**Web :** [http : // www.inapi.org](http://www.inapi.org)

**Direction Générale :**

☎ : (021) 73 - 01 - 42  
Fax : (021) 73 - 55 - 81

**Marque :**

☎ / Fax: (021) 73 - 23 - 58  
(021) 73 - 59 - 39

**E-mail :**

marques @ inapi.org

**Brevet :**

☎ : (021) 73 - 57 - 74

**E-mail :**

brevets @ inapi.org

**Innovations :** (021) 73 - 96 - 44 ☎ : (021) 73 - 60 - 72